

**Общество с ограниченной ответственностью  
«НАУЧНО-ПРОЕКТНЫЙ РЕСТАВРАЦИОННЫЙ ЦЕНТР»**

---

191186, г. Санкт-Петербург, наб. реки Мойки, д. 48, корп.10, оф.6	тел/факс 571-16-39	E-mail: <a href="mailto:centr_rest@bk.ru">centr_rest@bk.ru</a>
Лицензия № МКРФ 00203 от 27 сентября 2012 г.	ИНН: 7802368539	КПП: 784001001
	ОКПО: 96800484	ОГРН: 5067847438170

**«Утверждаю»**

Генеральный директор

ООО «Научно-проектный реставрационный центр»

(подписано усиленной квалификационной подписью) Прокофьев М.Ф./

«30» августа 2021 г.

**А К Т**

**по результатам государственной историко-культурной экспертизы  
проектной документации на проведение работ по сохранению объекта культурного  
наследия регионального значения  
«Братское захоронение советских воинов, погибших в 1941-44 гг.»,  
расположенного по адресу:  
Ленинградская область, Лужский муниципальный район,  
Осьминское сельское  
поселение, у деревни Сара-Лог:  
«ПРОЕКТНО-СМЕТНАЯ ДОКУМЕНТАЦИЯ  
по сохранению объектов культурного наследия - памятников военной  
истории, расположенных на территории Ленинградской области  
(ЕГРН ОКН 471710904010005)»,  
выполненной ООО «Рест-Арт» в 2021 г.  
(Шифр Рест-Арт-5526-10/20)**

Санкт-Петербург  
2021 г.

### 1. Дата начала и дата окончания экспертизы.

Настоящая государственная историко-культурная экспертиза проведена в период с 05 июля 2021 г. по 30 августа 2021 на основании Договора между ООО «Рест-Арт» и ООО «Научно-проектный реставрационный центр» № РА/08-21-ГИКЭ от 05.07.2021 г. (Приложение № 2).

2. Место проведения экспертизы: Санкт-Петербург; Ленинградская область, Лужский муниципальный район, Осьминское сельское поселение, д. Сара-Лог.

3. **Заказчик экспертизы:** Общество с ограниченной ответственностью «Рест-Арт»(ООО «Рест-Арт») Адрес местоположения: 190005, г. Санкт-Петербург, набережная Обводного канала, дом 118, корпус 12 литер Ч пом. 1-Н; тел.: 8-812-670-30-51; E-mail: [info@rest-art.spb.ru](mailto:info@rest-art.spb.ru); ИНН 7801458437; КПП 783801001; ОГРН 1089847011737; Коды: ОКПО – 83825146; ОКВЭД – 71.11; ОКТМО - 40303000

4. **Исполнитель:** Общество с ограниченной ответственностью «Научно-проектный реставрационный центр» Местонахождение:191186, Санкт-Петербург, наб. реки Мойки, дом 48-50-52, кор. АК, оф.6, тел/факс (812) 571-16-39; E-mail: [centr\\_rest@bk.ru](mailto:centr_rest@bk.ru);ИНН 7802368539, КПП 784001001;ОКПО 96800484, ОКАТО 41413000000 (Договоры с экспертами –(Приложение № 3)

### 5. Сведения об экспертах (состав экспертной комиссии).

Государственная историко-культурная экспертиза проведена в Санкт-Петербурге экспертной комиссией в следующем составе: председатель экспертной комиссии Прокофьев Михаил Федорович; ответственный секретарь экспертной комиссии – Глинская Наталия Борисовна; эксперт – Калинин Валерий Александрович.

#### Сведения об экспертах:

Фамилия, имя, отчество	<b>Прокофьев Михаил Федорович</b>
Образование	Высшее Ленинградский Государственный Университет имени А.А. Жданова.
Специальность	Историк
Стаж работы по профессии	40 лет
Место работы и должность	Генеральный директор ООО «Научно-проектный реставрационный центр», аттестован как эксперт по проведению государственной историко-культурной экспертизы Минкультуры России приказом №2032 от 25.12.2019 г. (п. 21).
Профиль экспертной деятельности	- выявленные объекты культурного наследия в целях обоснования целесообразности включения данных объектов в реестр; - документы, обосновывающие включение объектов культурного наследия в реестр; - документы, обосновывающие изменение категории историко-культурного значения объекта культурного наследия; - документы, обосновывающие исключение объектов культурного наследия из реестра; - проектная документация на проведение работ по сохранению объектов культурного наследия.

Фамилия, имя, отчество	<b>Глинская Наталия Борисовна</b>
Образование	Высшее.

Ответственный секретарь экспертной комиссии (подписано электронной подписью) Глинская Н.Б.

	Санкт-Петербургский Государственный Академический Институт Живописи, Скульптуры и Архитектуры имени И.Е. Репина.
Специальность	Искусствовед
Стаж работы по профессии	42 года
Место работы и должность	Заместитель генерального директора ООО «Научно-проектный реставрационный центр», аттестована как эксперт по проведению государственной историко-культурной экспертизы Минкультуры России приказом №2032 от 25.12.2019 г. (п. 5), внесение изменений-Приказ Минкультуры России № 596 от 30.04.2021 г.
Профиль экспертной деятельности	- выявленные объекты культурного наследия в целях обоснования целесообразности включения данных объектов в реестр; - документы, обосновывающие включение объектов культурного наследия в реестр; - документы, обосновывающие изменение категории историко-культурного значения объекта культурного наследия; - проектная документация на проведение работ по сохранению объектов культурного наследия.

Фамилия, имя, отчество	<b>Калинин Валерий Александрович</b>
Образование	Высшее Санкт-Петербургский Государственный Политехнический Университет.
Специальность	Инженер-строитель
Стаж работы по профессии	18 лет
Место работы и должность	Главный инженер ООО «Научно-проектный реставрационный центр», аттестован как эксперт по проведению государственной историко-культурной экспертизы Министерством культуры Российской Федерации приказом №2032 от 25.12.2019 г. (п. 11).
Профиль экспертной деятельности	- проектная документация на проведение работ по сохранению объектов культурного наследия.

#### **6. Ответственность экспертов.**

Настоящая государственная историко-культурная экспертиза проведена в соответствии со ст. 28, 29, 30, 31, 32 Федерального закона от 25.06.2002 № 73-ФЗ «Об объектах культурного наследия (памятниках истории и культуры) народов РФ» и Положением о государственной историко-культурной экспертизе, утвержденным Постановлением Правительства РФ от 15.07.2009 № 569.

**Ограничения для привлечения указанных экспертов к проведению государственной историко-культурной экспертизы, предусмотренные п. 8 Положения о государственной историко-культурной экспертизе, отсутствуют, поскольку эксперты:**

- не имеют родственных связей с заказчиком (его должностными лицами и/или работниками);
- не состоят в трудовых отношениях с заказчиком;
- не имеют долговых или иных имущественных обязательств перед заказчиком (его должностными лицами и/или работниками), а заказчик (его должностные лица и/или работники) не имеют долговых или иных имущественных обязательств перед экспертами;

*Ответственный секретарь экспертной комиссии (подписано электронной подписью) Глинская Н.Б.*

- не владеют ценными бумагами, акциями (долями участия, паями в уставных (складочных) капиталах) заказчика;
- не заинтересованы в результатах исследований и решении, вытекающем из настоящего заключения экспертизы, с целью получения выгоды в виде денег, ценностей, иного имущества, услуг имущественного характера или имущественных прав для себя, или третьих лиц.

Настоящим подтверждаем, что мы несем ответственность за достоверность сведений, изложенных в заключении экспертизы, в соответствии с законодательством Российской Федерации.

Председатель экспертной комиссии: Прокофьев М.Ф.

«30» августа 2021 г. (подписано усиленной квалификационной подписью)

Ответственный секретарь экспертной комиссии: Глинская Н.Б.

«30» августа 2021 г. (подписано усиленной квалификационной подписью)

Эксперт: Калинин В.А.

«30» августа 2021 г. (подписано усиленной квалификационной подписью)

## 7. Объект государственной историко-культурной экспертизы:

Проектная документация на проведение работ по сохранению объекта культурного наследия регионального значения «Братское захоронение советских воинов, погибших в 1941-44 гг.», расположенного по адресу: Ленинградская область, Лужский муниципальный район, Осьминское сельское поселение, у деревни Сара-Лог» «ПРОЕКТНО-СМЕТНАЯ ДОКУМЕНТАЦИЯ по сохранению объектов культурного наследия - памятников военной истории, расположенных на территории Ленинградской области (ЕГРН ОКН 471710904010005)», выполненная ООО «Рест-Арт» в 2021 г. (Шифр Рест-Арт-5526-10/20) в составе:

№ тома	Обозначение	Наименование
<b>1. Предварительные работы</b>		
1.1.	Рест-Арт-0526-10/20-ИРД	Исходно-разрешительная документация
1.2.	Рест-Арт-0526-10/20-ПИ	Предварительные исследования
<b>2. Комплексные научные исследования</b>		
2.1.	Рест-Арт-0526-10/20-ИАИ	Историко-архивные и библиографические исследования. Историческая справка
2.2.	Рест-Арт-0526-10/20-ОЧ	Историко-архитектурные натурные исследования. Обмерные чертежи
2.3.	Рест-Арт-0526-10/20-ФФ	Фотофиксация.
2.4.	Рест-Арт-0526-10/20-ТО	Инженерно-техническое обследование состояния строительных конструкций объекта. Технический отчет
2.5.	Рест-Арт-0526-10/20-О	Отчет по комплексным научным исследованиям
<b>3. Проект приспособления объекта</b>		
3.1.	Рест-Арт-0526-10/20-Э	Эскизный проект
3.2.		Проект реставрации
3.2.1.	Рест-Арт-0526-10/20-ПЗ	Раздел 1. Пояснительная записка

Ответственный секретарь экспертной комиссии (подписано электронной подписью) Глинская Н.Б.

3.2.2.	Рест-Арт-0526-10/20-АР	Раздел 2. Архитектурные решения
3.2.3.	Рест-Арт-0526-10/20-КР	Раздел 3. Конструктивные решения.
3.2.4.	Рест-Арт-0526-10/20-ПОР	Раздел 4. Проект организации реставрации
3.2.5.	Рест-Арт-0526-10/20-ООС	Раздел 5. Перечень мероприятий по охране окружающей среды
3.2.6.	Рест-Арт-0526-10/20-ПМБ	Раздел 6. Перечень мероприятий по обеспечению пожарной безопасности
3.2.7.	Рест-Арт-0526-10/20-МГН	Раздел 7. Перечень мероприятий по обеспечению доступа инвалидов
3.2.8.	Рест-Арт-0526-10/20-СМ	Сводный сметный расчет

## **8. Цель проведения государственной историко-культурной экспертизы:**

Определение соответствия (положительное заключение) или несоответствия (отрицательное заключение) требованиям законодательства Российской Федерации в области государственной охраны объектов культурного наследия проектной документации: на проведение работ по сохранению объекта культурного наследия регионального значения «Братское захоронение советских воинов, погибших в 1941-44 гг.», расположенного по адресу: Ленинградская область, Лужский муниципальный район, Осьминское сельское поселение, у деревни Сара-Лог» «ПРОЕКТНО-СМЕТНАЯ ДОКУМЕНТАЦИЯ по сохранению объектов культурного наследия - памятников военной истории, расположенных на территории Ленинградской области (ЕГРН ОКН 471710904010005)», выполненной ООО «Рест-Арт» в 2021 г. (Шифр Рест-Арт-5526-10/20).

## **9. При проведении государственной историко-культурной экспертизы необходимо определить (установить):**

- периоды и характер реконструкции и иных изменений облика объекта – в случае установления фактов реконструкции и иных изменений облика объекта;
- современное состояние объекта культурного наследия;
- возможность проведения работ по сохранению рассматриваемого объекта при условии сохранения ценностных особенностей, составляющих предмет охраны.

## **10. Перечень документов, представленных заявителем:**

Проектная документация: «ПРОЕКТНО-СМЕТНАЯ ДОКУМЕНТАЦИЯ по сохранению объектов культурного наследия - памятников военной истории, расположенных на территории Ленинградской области (ЕГРН ОКН 471710904010005)», выполненная ООО «Рест-Арт» в 2021 г. (Шифр Рест-Арт-5526-10/20);

- Копия Задания на проведение работ по сохранению объекта культурного наследия, включенного в единый государственный реестр объектов культурного наследия (памятников истории и культуры) народов Российской Федерации, или выявленного объекта культурного наследия № 04-05/20-41 от 30.06.2020г.;
- Копия Решения Леноблисполкома от 16.05.1988 г. № 189 «Об утверждении списка военно-исторических памятников и памятных мест, подлежащих охране в Ленинградской области»;
- Копия Указа Президента РФ «Об уточнении состава объектов исторического и культурного наследия федерального (общероссийского) значения» от 05.05.1997 г. № 452;
- Копия Приказа Комитета по культуре ЛО от 04.04.2019 г. № 01-03/19-214 Об установлении границ территории и предмета охраны объекта культурного наследия регионального значения «Братское захоронение советских воинов, погибших в 1941-44 гг.» по адресу: Ленинградская область, Лужский муниципальный район, Осьминское сельское поселение, у деревни Сара-Лог».

*Ответственный секретарь экспертной комиссии (подписано электронной подписью) Глинская Н.Б.*

## **11. Сведения об обстоятельствах, повлиявших на процесс проведения и результат государственной историко-культурной экспертизы:**

Обстоятельства, повлиявшие на процесс проведения и результат государственной историко-культурной экспертизы, **отсутствуют.**

## **12. Сведения о проведенных исследованиях с указанием примененных методов, объема и характера выполненных работ и их результатов:**

Настоящая экспертиза проведена в соответствии с Федеральным законом от 25.06.2002 №73-ФЗ «Об объектах культурного наследия (памятниках истории и культуры) народов Российской Федерации», Положением о государственной историко-культурной экспертизе, утвержденным Постановлением Правительства Российской Федерации от 15.07.2009 №569, В рамках настоящей экспертизы экспертами были проведены следующие исследования:

1). архивно-библиографическое исследование в объеме, необходимом для принятия экспертной комиссией соответствующих решений, с целью выявления материалов, содержащих сведения по истории освоения участка, включая перестройки, утраты, реконструкции, проведение ремонтно-реставрационных работ. В рамках архивно-библиографических исследований были изучены материалы исторической справки в составе проектной документации, а также проведены дополнительные исследования с использованием литературы и открытых интернет-источников. В ходе проведения архивно-библиографического исследования были выявлены документы и материалы, относящиеся к объекту экспертизы, в том числе исторические планы и фотографии

2) визуальное обследование, в процессе которого была сделана подробная фотофиксация современного состояния объекта (фотограф – аттестованный эксперт Глинская Н.Б.) (Приложение №7). Материалы фотофиксации на момент заключения договора на проведение экспертизы).

Визуальное обследование проводилось в целях установления особенностей конструктивного, технического и художественного состояния памятника в целом и его отдельных элементов, степени возможной аварийности в объеме, необходимом для принятия экспертной комиссией соответствующих решений.

3) сравнительный анализ всего комплекса данных (документов, материалов, информации) по объектам экспертизы, включая документы, переданные заказчиком.

4) анализ представленных заказчиком исходно-разрешительной документации, комплексных научных исследований и проектной документации.

При проведении экспертизы эксперты соблюдали принципы проведения экспертизы, установленные статьей 29 Федерального закона «Об объектах культурного наследия (памятниках истории и культуры) народов Российской Федерации», обеспечивали объективность, всесторонность и полноту проводимых исследований, а также достоверность и обоснованность своих выводов; самостоятельно оценивали результаты исследований, ответственно и точно формулировали выводы в пределах своей компетенции.

Исследования проводились на основе принципов научной обоснованности, объективности и законности, презумпции сохранности объекта культурного наследия, соблюдения требований безопасности в отношении объекта культурного наследия, достоверности и полноты информации.

Указанные исследования были проведены с применением методов натурного, историко-архивного и историко-архитектурного анализа в объеме, достаточном для обоснования вывода государственной историко-культурной экспертизы. Результаты исследований, проведенных в рамках экспертизы, были оформлены в виде настоящего акта.

## **13. Факты и сведения, выявленные и установленные в результате проведенных исследований**

### **13.1. Учетные сведения.**

*Ответственный секретарь экспертной комиссии (подписано электронной подписью) Глинская Н.Б.*

Решением Леноблисполкома от 16.05.1988 г. № 189 «Об утверждении списка военно-исторических памятников и памятных мест, подлежащих охране в Ленинградской области», объект культурного наследия утвержден как памятник республиканского значения с наименованием: «Братское захоронение советских воинов, погибших в 1941-44 гг.», расположенного по адресу: Ленинградская область, Лужский район, д. Саралог, в 6 км, к юго-востоку от пос. Осьмино, на юго-западной окраине деревни.

Указом Президента РФ «Об уточнении состава объектов исторического и культурного наследия федерального (общероссийского) значения» от 05.05.1997 г. № 452, объект переведен в категорию памятников истории и культуры местного значения.

Приказом Комитета по культуре ЛО от 04.04.2019 г. № 01-03/19-214 Об установлении границ территории и предмета охраны объекта культурного наследия регионального значения «Братское захоронение советских воинов, погибших в 1941-44 гг.» по адресу: Ленинградская область, Лужский муниципальный район, Осьминское сельское поселение, у деревни Сара-Лог» установлены границы и предмет охраны ОКН.

На основании проведенных предпроектных исследований было предложено внести корректировки в предмет охраны и границы территории объекта культурного наследия, утвержденных Приказом комитета по культуре Ленинградской области от 04.08.2019 г. №01-03/19-214. Проект предлагаемого предмета охраны объекта представлен в томе Рест-Арт-0526-10/20-ИАИ Приложении №4, проект границ территории Приложение №5.

Согласно Задания на проведение работ по сохранению объекта культурного наследия, включенного в единый государственный реестр объектов культурного наследия (памятников истории и культуры) народов Российской Федерации, или выявленного объекта культурного наследия № 04-05/20-41 от 30.06.2020г., выданного Комитетом по культуре ЛО наименование ОКН и его адрес: «Братское захоронение советских воинов, погибших в 1941-44 гг.» по адресу: Ленинградская область, Лужский муниципальный район, Осьминское сельское поселение, у деревни Сара-Лог».

### **13.2. Краткие исторические сведения (сведения о времени возникновения объекта, датах основных изменений (перестроек) данного объекта и (или) датах связанных с ним исторических событий).**

В период Великой Отечественной войны в Лужском районе проходили яростные и затяжные бои, зачастую не имевшие пауз, длившиеся сутками»<sup>1</sup>, с первых дней войны здесь началось строительство Лужской полосы обороны протяженностью около 250 км. от Финского залива до оз. Ильмень.

Утром 4 июля 1941 г. передовые соединения группы армий «Север» достигли г. Остров, 9 июля противник занял г. Псков.

В то же время под руководством генерал - лейтенанта К. П. Пядышева образовывается Лужская оперативная группа.

Одновременно было организовано строительство оборонительного рубежа на линии Нарва-Луга-Старая Русса и начата подготовка третьего оборонительного рубежа -Колпино-Красногвардейск.

Главное направление вероятного наступления немецких войск Псков-Луга Ленинград прикрывала 177-я стрелковая дивизия, 3-й мотострелковый полк и 24-я танковая дивизия, поддерживаемая артиллерийской группой командира полка Артиллерийских Краснознаменных курсов усовершенствования командного состава (АККУКС).

Встретив ожесточенное сопротивление, немецкие войска были задержаны на Лужском рубеже, в связи с чем немецкое командование было вынуждено сменить направление прямого удара и направить свои основные силы на северо-запад через Ляды, Островно, Осьмино.

---

<sup>1</sup> Василевский А. М. Дело всей жизни. 4-е изд. – Мн.: Беларусь, 1983. С. 154.

*Ответственный секретарь экспертной комиссии (подписано электронной подписью) Глинская Н.Б.*

14 июля 1941 г. головной отряд танковой дивизии генерала Рейнгарда вошёл в Осьмино, захватил мост через Лугу у села Ивановское.

Была предпринята попытка захвата Большого Сабска. Курсанты Ленинградского пехотного училища имени С. М. Кирова отбили попытки форсировать р. Лугу. Два дня продолжались ожесточенные бои. Противнику удалось зацепиться на правом берегу, но дальше пройти он не смог.

19 июля было временно приостановлено наступление на Ленинград. Враг был задержан на Лужском рубеже, что дало возможность строительства укреплений на ближних подступах к г. Ленинграду.

24 августа после тяжелых боев наши войска покинули г. Лугу.

Бои на Лужском рубеже стали началом героической обороны г. Ленинграда. Войска Северного и Северо-Западного фронтов, уступавшие немецко-фашистским войскам в численном составе и боевой технике, сорвали планы гитлеровского командования по захвату г. Ленинграда.

Также в начале июля 1941 г. Лужский РКВКП(б) начал работу по организации партизанских отрядов. Сначала были созданы два истребительных батальона в 300 чел. Позже батальоны были преобразованы в партизанские отряды.

По причине того, «...что территория Лужского район занята была не вся сразу, организованные отряды начали действовать не одновременно. После захвата немцами Луги 25-го августа 1941 г. Отряды ушли в лес. По состоянию на 24-е августа 1941 г. в районе было: партизанских отрядов 11 с количеством в них 320 человек партизанских групп 7- человек в них... Во главе был создан районный штаб.»<sup>2</sup>

В с. Осьмино было сосредоточено свыше 20 тысяч войск немецкой полевой жандармерии и частей, отозванных с фронта. Каратели прочесывали леса, устраивали засады на лесных просеках.

31 августа 1943 г. в тылу врага вспыхнуло вооруженное восстание. В результате уцелел только гарнизон, находившийся в самом с. Осьмино. А когда войска под г. Ленинградом перешли в наступление, гитлеровцы из с. Осьмино пытались отойти в сторону Луги, но были полностью разгромлены партизанами.

В ходе войны «Осьминские партизаны громили полицейские участки, разбили несколько карательных экспедиций фашистов, выпускали листовки... За большой вклад в разгром врага 100 Осьминских партизан были награждены правительственными наградами, четыре улицы поселка Осьмино носят имена партизан: И. Г. Калабанов, Я. А. Цветков, Д. В. Филиппова и И. П. Гурьева. Не случайно, и совхоз, расположенный на Осьминской земле, носит название «Партизан».<sup>3</sup>

В справке «О братском захоронении героев павших в боях за освобождение д. Сара-Лог от фашистских захватчиков в годы Великой отечественной войны» от XI.1983 г. указано, что захоронение воинов в данном месте проходили с 4 по 11 февраля 1944 г. Всего захоронено в могиле около 760 человек.<sup>4</sup>

Осенью 1944 г. установлен обелиск (граненый, сужающийся с верху бетонный столб с заостренной периметрической верхушкой, высотой 2 метра). На обелиске надпись: «Слава героям, павшим в Великой Отечественной войне 1941 -1945 г.».

Братское захоронение огорожено металлической решеткой-оградой (50x60). На территории братского захоронения есть газон и цветник, оно расположено в небольшом лесопарке (около 20 деревьев).

В паспорте объекта администрации Осьминского сельского поселения так же указано, что примерное количество захороненных около д. Сара-Лог составляет около 800 человек, точных списков, захороненных нет. Захоронение обнесено металлической оградой размером 20x15 метров.

<sup>2</sup> ЦГАИПД СПб. Ф. Р-116Л. Оп. 1-1. Д. 332. Л.25.

<sup>3</sup> Книга памяти Лужского района. Пред. сост. Аксёнов М.Н. СПб.: «Печатный двор», 1995. С.25,26.

<sup>4</sup> Архив Комитета по культуре ЛО.

*Ответственный секретарь экспертной комиссии (подписано электронной подписью) Глинская Н.Б.*



По данным отдела ВКЛЮ по г. Луге и Лужскому району от 05.04.2011 г. количество захороненных 293 человека.

Братское захоронение возникло в феврале 1944 г. после боев около д. Сара-Лог. Похоронены войны освобождавшие бывший Осьминский район и несколько жителей, погибших при освобождении д. Сара-Лог от фашистов.

Позднее из близ лежавших населенных пунктов были перезахоронены останки воинов погибших в период 1941-44 гг.

В центре захоронения гранитный обелиск. Так же в учетной карточке указано, что на братском захоронении установлены 12 мемориальных плит с фамилиями захороненных, размер захоронения 15x18.

После 1983 г. на братском захоронении было проведено благоустройство, в результате которого обелиск пирамидальной формы был заменен на обелиск из гранита, братские могилы были сформированы «П»-й формой во круг обелиска, территория захоронения сократилась с первоначального размера 50x60 до 15x18.

Точное время установки мемориальных плит с фамилиями умерших не установлено, как и точное количество захороненных.

### **13.3. Перечень документов и материалов, собранных и полученных при проведении экспертизы, а также использованной для нее специальной, технической и справочной литературы.**

1. Александрова Е.Л. Водская Пятина. Ингерманландия. Санкт-Петербургская губерния. Ленинградская область. СПб. 2011 г.

2. Александрова Е.Л.. Санкт-Петербургская губерния. Историческое прошлое СПб, «Гйоль», - 2011

3. Василевский А. М. Дело всей жизни. 4-е изд. – Мн.: Беларусь, 1983.

4. Гоголицын Ю.М., Гоголицына Т.М. Памятники архитектуры Ленинградской области. – Л.: Стройиздат, Ленинградское отделение, 1987г.

5. Громов В.И., Файнштейн Л.А. Памятные места Ленинградской области. Л., 1959

6. Историческая справка к проекту. Рест-Арт-0526-10/20-ИАИ

2. Кринов Ю.С. Лужский рубеж. Год 1941-й.- 2-е изд., перераб. И доп. – Л.: Лениздат, 1987.

3. Лужский рубеж [Серия: «Солдаты Победы» Выпуск 19] - Санкт-Петербург: ИПК «ВЕСТИ», 2012

4. Лужский рубеж. Лужский участок обороны. Сборник материалов. [Серия: «Одна на всех победа»] - Луга: Изд-во Голубева, 2015.

5. ЦГАИПД СПб. Фонд Р-116Л. Опись 1-1. Дело 332

6. ЦГАНТД СПб Фонд 388 опись 1-1 дело 49

7. <http://retromap.ru>.

8. <https://pastvu.com>.

9. <https://spbarchives.ru>.

#### **2. 9 Нормативная документация:**

1.ГОСТ Р 55528-2013. Состав и содержание научно-проектной документации по сохранению объектов культурного наследия. Памятники истории и культуры;

2.ГОСТ Р 5 5567-2013. Порядок организации и ведения инженерно-технических исследований на объектах культурного наследия. Памятники истории и культуры. Общие требования;

3.ГОСТ Р 56198-2014. Мониторинг технического состояния объектов культурного наследия. Недвижимые памятники.

4.ГОСТ Р 56905-2016. Проведение обмерных и инженерно-геодезических работ на объектах культурного наследия. Общие требования;

5.ГОСТ Р 55945-2014. Общие требования к инженерно-геологическим изысканиям и исследованиям для сохранения объектов культурного наследия;

*Ответственный секретарь экспертной комиссии (подписано электронной подписью) Глинская Н.Б.*

6.ГОСТ Р 21.1101-2013. Система проектной документации для строительства. Основные требования к проектной и рабочей документации.

#### 13.4. Описание современного состояние объекта.

Участок прямоугольной формы, вход осуществляется с юго-западной стороны. В центре установлен обелиск из красного шлифованного гранита с изображением звезды и текстом: «ВЕЧНАЯ СЛАВА СОВЕТСКИМ ВОИНАМ ПАВШИМ В БОЯХ ЗА РОДИНУ 1941-1945»

Обелиск выполнен из двух блоков, лицевая поверхность полированная, литеры посвяtitельной надписи и звезда выделены цветом. Основание обелиска выполнено из блока серого гранита, перед обелиском устроена клумба из бетонных блоков. С трех сторон участка расположены надгробия павших воинов, с северо-западной и юго-восточной сторон в виде гранитных стел на бетонных основаниях. По периметру площадки устроено металлическое ограждение.

#### 13.5. Анализ проектной документации

На экспертизу представлена проектная документация на проведение работ по сохранению объекта культурного наследия регионального значения «Братское захоронение советских воинов, погибших в 1941-44 гг.», расположенного по адресу: Ленинградская область, Лужский муниципальный район, Осьминское сельское поселение, у деревни Сара-Лог» «ПРОЕКТНО-СМЕТНАЯ ДОКУМЕНТАЦИЯ по сохранению объектов культурного наследия - памятников военной истории, расположенных на территории Ленинградской области (ЕГРН ОКН 471710904010005)», выполненная ООО «Рест-Арт» в 2021 г. (Шифр Рест-Арт-5526-10/20) в составе:

№ тома	Обозначение	Наименование
1. Предварительные работы		
1.1.	Рест-Арт-0526-10/20-ИРД	Исходно-разрешительная документация
1.2.	Рест-Арт-0526-10/20-ПИ	Предварительные исследования
2. Комплексные научные исследования		
2.1.	Рест-Арт-0526-10/20-ИАИ	Историко-архивные и библиографические исследования. Историческая справка
2.2.	Рест-Арт-0526-10/20-ОЧ	Историко-архитектурные натурные исследования. Обмерные чертежи
2.3.	Рест-Арт-0526-10/20-ФФ	Фотофиксация.
2.4.	Рест-Арт-0526-10/20-ТО	Инженерно-техническое обследование состояния строительных конструкций объекта. Технический отчет
2.5.	Рест-Арт-0526-10/20-О	Отчет по комплексным научным исследованиям
3. Проект приспособления объекта		
3.1.	Рест-Арт-0526-10/20-Э	Эскизный проект
3.2.		Проект реставрации
3.2.1.	Рест-Арт-0526-10/20-ПЗ	Раздел 1. Пояснительная записка
3.2.2.	Рест-Арт-0526-10/20-АР	Раздел 2. Архитектурные решения
3.2.3.	Рест-Арт-0526-10/20-КР	Раздел 3. Конструктивные решения.
3.2.4.	Рест-Арт-0526-10/20-ПОР	Раздел 4. Проект организации реставрации
3.2.5.	Рест-Арт-0526-10/20-ООС	Раздел 5. Перечень мероприятий по охране окружающей среды

Ответственный секретарь экспертной комиссии (подписано электронной подписью) Глинская Н.Б.

3.2.6.	Рест-Арт-0526-10/20-ПМБ	Раздел 6. Перечень мероприятий по обеспечению пожарной безопасности
3.2.7.	Рест-Арт-0526-10/20-МГН	Раздел 7. Перечень мероприятий по обеспечению доступа инвалидов
3.2.8.	Рест-Арт-0526-10/20-СМ	Сводный сметный расчет

### **13.5.1. 1. Предварительные работы.**

#### **13.5.1.1. Том 1.1. Исходно-разрешительная документация. Рест-Арт-0526-10/20-ИРД.**

В томе представлены: Лицензия № МКРФ 00627 от 05.04.2013, выданная ООО «Рест-Арт»; переоформлена Приказами МК РФ № 1896 от 17.08.2016 г. и № 1961 от 09.11.2018 г.

задание на проведение работ по сохранению объекта культурного наследия, включенного в единый государственный реестр объектов культурного наследия (памятников истории и культуры) народов Российской Федерации или выявленного объекта культурного наследия № 04-05/20-41 от 30.06.2020г.;

-Копия Решения Леноблисполкома от 16.05.1988 г. № 189 «Об утверждении списка военно-исторических памятников и памятных мест, подлежащих охране в Ленинградской области»;

-Копия Указа Президента РФ «Об уточнении состава объектов исторического и культурного наследия федерального (общероссийского) значения» от 05.05.1997 г. № 452;

- Копия Приказа Комитета по культуре ЛО от 04.04.2019 г. № 01-03/19-214 Об установлении границ территории и предмета охраны объекта культурного наследия регионального значения «Братское захоронение советских воинов, погибших в 1941-44 гг.» по адресу: Ленинградская область, Лужский муниципальный район, Осьминское сельское поселение, у деревни Сара-Лог».

-Копия АКТа технического состояния ОКН от 10.09.2017 г. № 555.

#### **13.5.1.2. Том 1. 2. Предварительные исследования. Рест-Арт-0526-10/20-ПИ.**

Представленная в томе методика выполнения предпроектных исследований и изысканий соответствует Федеральному закону «Об объектах культурного наследия (памятниках истории и культуры) народов Российской Федерации» № 73-ФЗ, «ГОСТ Р 55528-2013.

В раздел предварительных работ вошли ознакомление с объектом, с имеющейся документацией по памятнику, составление актов технического состояния, актов утрат и определения влияния предполагаемых к проведению видов работ на конструктивные и другие характеристики надежности и безопасности объекта культурного наследия.

Предварительно установлено общее техническое состояние объекта, определены направление и объем дальнейшего исследования объекта с целью разработки проекта его ремонта и приспособления, намечена предварительная очередность работ и намечен круг специалистов для работ по исследованию памятника.

В томе представлен АКТ технического состояния ОКН от 30.03.2021 г.

В раздел включен АКТ определения влияния предполагаемых к проведению видов работ на конструктивные и другие характеристики надежности и безопасности объекта культурного наследия (памятника истории и культуры) народов Российской Федерации от 30.03.2021 г.

Вышеуказанный акт составлен по утвержденной форме, содержит необходимые данные о состоянии объекта перед проектированием, состав предполагаемых работ и заключение о том, что данные работы не оказывают влияния на конструктивные и другие характеристики надежности и безопасности объекта.

В томе представлены результаты предварительного визуального обследования, на основании которого даны предварительные проектные предложения по ремонтно-реставрационным работам.

### **13.5.2. 2. Комплексные научные исследования.**

*Ответственный секретарь экспертной комиссии (подписано электронной подписью) Глинская Н.Б.*

### **13.5.2.1. Том 2.1. Историко-архивные и библиографические исследования.**

#### **Историческая записка. Рест-Арт-0526-10/20-ИАИ.**

Историческая записка, представленная в данном томе выполнена на основе историко-архивных и библиографических исследований, и содержит сведения по истории освоения участка и строительства рассматриваемого здания, достаточные для принятия экспертной комиссией соответствующих решений.

В рамках проведенных историко-библиографических и натурных исследований были выполнены и представлены в данном томе:

- изучение ранее выполненных проектов предмета охраны, границ территорий и документации территориального планирования д. Сара-Лог, МО Осьминское сельское поселение, Лужский муниципальный район, Ленинградская область;
- выявление особенностей расположения объекта культурного наследия регионального значения «Братское захоронение советских воинов, погибших в 1941-44 гг.» в сложившейся ландшафтно-градостроительной среде (включая натурное визуальное обследование территории и ее фотофиксацию);
- ландшафтно-визуальный анализ территории, непосредственно примыкающей к границам территории объекта культурного наследия;

На основании проведенных исследований было предложено внести корректировки в предмет охраны и границы территории объекта культурного наследия, утвержденных Приказом комитета по культуре Ленинградской области от 04.08.2019 г. №01-03/19-214.

Проект предлагаемого предмета охраны объекта представлен в Приложении №4, проект границ территории Приложение №5 к настоящему историко-культурному исследованию, представленному в данном томе.

### **13.5.2.2. Том 2.2. Историко-архитектурные натурные исследования. Обмерные чертежи. Рест-Арт-0526-10/20-ОЧ.**

В рамках комплексных научных исследований по заданию специалистами ООО «Рест-Арт» были проведены архитектурные обмеры с целью оценки фактического состояния геометрических параметров конструкций объекта культурного наследия для разработки проекта ремонта и реставрации.

Архитектурные обмеры выполнены в достаточном объеме для разработки проектной документации и соответствуют архитектурному облику объекта культурного наследия в натуре.

### **13.5.2.3. Том 2.3. Фотофиксация. Рест-Арт-0526-10/20-ФФ.**

В соответствии с заданием в рамках комплексных научных исследований была проведена детальная фотофиксация современного состояния объекта культурного наследия в период разработки проектной документации. В томе представлена схема фотофиксации, а также фотографии общего вида объекта культурного наследия, его частей и деталей. Фотофиксация выполнена в достаточном объеме и дает представление о техническом состоянии всех элементов объекта.

### **13.5.2.4. Том 2.4. Инженерно-техническое обследование состояния строительных конструкций объекта. Технический отчет. Рест-Арт-0526-10/20-ТО.**

В настоящий том включены результаты натурных и аналитических исследований материалов объекта культурного наследия регионального значения «Братское захоронение советских воинов, погибших в 1941-44 гг.» по адресу: Ленинградская область, Лужский муниципальный район, Осьминское сельское поселение, у деревни Сара-Лог.

В состав выполненных и представленных в данном томе исследовательских работ вошло: натурное обследование объекта с уровня земли; конструктивной части памятника; фотофиксация современного состояния и основных дефектов строительных материалов.

При проведении натурального обследования основное внимание было уделено выявлению степени сохранности конструкций, наличию дефектов и, по возможности, выявлению причин их появления. Прилагаются фотоматериалы общего вида и основных дефектов конструктивных элементов. На представленных фотографиях показано состояние объекта на момент обследования.

*Ответственный секретарь экспертной комиссии (подписано электронной подписью) Глинская Н.Б.*

#### Основные дефекты гранитного камня обелиска и его основания:

- сквозная вертикальная трещина верхнего блока обелиска;
- мелкие утраты камня, сколы, локальная деструкция по трещине;
- деструкция шовного заполнения;
- деструкция растворных материалов;
- повреждения, возникшие вследствие общего износа.

Основные дефекты гранитных надгробий: утраты тонировки надписей, локальная деструкция, осыпи;

#### Основные дефекты бетонных оснований:

- повреждение элементов, в ряде мест осадков основания;
- деструкция растворных материалов;
- сквозные трещины, фрагментирование элементов бетонного основания
- следы механического воздействия, возникшие вследствие эксплуатации, а также в результате общего износа и актов бытового вандализма;
- дефекты шовного заполнения бетонных блоков.

#### Основные дефекты металлического ограждения

- повреждение и деформация в результате актов бытового вандализма;
- наклон ограждения.

По результатам технического обследования конструкций объекта были зафиксированы дефекты, вызванные тремя причинами:

- антропогенными факторами атмосферы и отсутствием защиты от внешних воздействий;
- отсутствием текущего профилактического ухода;
- нарушениями технологии проведения предыдущих работ.

Состояние обелиска - неудовлетворительное, зафиксированы сквозная вертикальная трещина верхнего блока обелиска, мелкие утраты камня, сколы, локальная деструкция по трещине, деструкция шовного заполнения, деструкция растворных материалов и повреждения, возникшие вследствие общего износа.

Состояние основания обелиска - неудовлетворительное, выявлено деструкция растворных материалов, повреждения, возникшие вследствие общего износа.

Состояние гранитных надгробий - удовлетворительное, имеются утраты тонировки надписей, локальная деструкция, осыпи.

Состояние бетонных оснований гранитных надгробий -неудовлетворительное, обнаружены повреждения элементов, в ряде мест осадков основания, деструкция растворных материалов, сквозные трещины, фрагментирование элементов бетонного основания, следы механического воздействия, возникшие вследствие эксплуатации, а также в результате общего износа и актов бытового вандализма, дефекты шовного заполнения бетонных блоков.

Состояние металлического ограждения - неудовлетворительное, зафиксированы повреждение и деформация в результате актов бытового вандализма, наклон ограждения.

Техническое состояние обелиска, основания обелиска, гранитных надгробий, бетонных оснований гранитных надгробий и металлического ограждения – ограничено-работоспособное.

По итогам проведенного технического обследования был сделан вывод о необходимости проведения комплекса работ по реставрации без вмешательства в конструктивную часть обследуемого объекта. Объем реставрационного вмешательства должен быть определен в соответствии с проектными решениями.

#### **13.5.2.5. Том 2.5. Отчет по комплексным научным исследованиям. Рест-Арт-0526-10/20-О.**

В томе представлены результаты натурных и аналитических исследований материалов объекта культурного наследия регионального значения «Братское захоронение советских воинов, погибших в 1941-44 гг.» по адресу: Ленинградская область, Лужский муниципальный район, Осьминское сельское поселение, у деревни Сара-Лог».

В состав выполненных исследовательских работ вошло:

*Ответственный секретарь экспертной комиссии (подписано электронной подписью) Глинская Н.Б.*

- натурное обследование объекта с уровня земли;
- определение вида и материала отделки;
- фотофиксация современного состояния и основных дефектов строительных материалов;
- отбор проб для проведения исследований в условиях лаборатории.

При проведении натурного обследования основное внимание было уделено выявлению степени сохранности материалов, наличию дефектов и, по возможности, выявлению причин их появления. Прилагаются фотоматериалы общего вида и основных дефектов материалов. На представленных фотографиях показано состояние объекта на момент обследования.

Фотофиксация общего вида и наиболее характерных дефектов материалов и отделки. Обработка полученных изображений проводилась с помощью графических компьютерных программ.

Был произведен отбор образцов материалов отделки: красочного слоя тонировки литер текста обелиска, для определения связующего и колера слоя, лежащего на основе.

Отбор образцов для лабораторных исследований выполнялся на участках дефектов отделки механически с использованием ручного инструмента.

Проведены лабораторные исследования отобранных образцов: стратиграфический анализ красочных покрытий. При проведении стратиграфического анализа красочных слоев отделки, основное было уделено определению связующего красочных слоёв для подбора материалов, с помощью которых может выполняться их удаление. Идентификация колера покраски проводилась согласно альбому колеров системы NCS, только для слоев, лежащих на основе, другие красочные покрытия идентифицировались по цвету. Химические исследования красочных составов выполнялись капельными реакциями полу микрометодом по стандартным методикам.

В том же представлено петрографический анализ гранитного камня надгробий.

Все исследовательские работы проводились по методикам, используемым для определения состава и характеристик отделочных материалов для реставрационных работ под цифровым микроскопом «Микмед LSD».

Данные исследования явились основанием для выбора направлений и методов проведения реставрационных работ.

Целью работы была разработка технологических рекомендаций по реставрации.

В том же представлены выводы на основании проведенных исследований:

При визуальном и инструментальном обследовании было установлено, что архитектурно-художественная отделка в настоящее время находится в неудовлетворительном состоянии и требует реставрационного вмешательства.

Основные дефекты вызваны в основном тремя причинами:

- антропогенными факторами атмосферы и отсутствием защиты от внешних воздействий;
- отсутствием текущего профилактического ухода за материалами отделки;
- нарушениями технологии проведения предыдущих работ.

Состояние гранитного камня обелиска и надгробий - неудовлетворительное, зафиксированы трудноудаляемые и легкоудаляемые загрязнения поверхности, в том числе сажистые, биологические, поздняя окраска гранитного камня основания обелиска, пятна краски на поверхности камня с различной природой связующего, биопоражения поверхности камня, развитие колоний микроорганизмов в местах постоянного намокания, в углублениях и по поверхности, обрастание поверхности мхом, лишайником, эрозия и утраты полировки поверхности, сквозная трещина верхнего блока обелиска, мелкие утраты камня, сколы, локальная деструкция по трещине, деструкция шовного заполнения, затекание и застой влаги, биопоражения шва.

Литеры посвяtitельной надписи обелиска выделены цветом, имеют дефекты, следы поновления окрасочного слоя, наплывы краски с выходом за границы литер. Окраска производилась составом на синтетическом связующем. Ранний красочный слой золотистого цвета обнаружен в пробе № С-й является условно первоначальным.

К дефектам элементов выполненных из бетона следует отнести: общее пылевое загрязнение высокой степени, трудноудаляемые и легкоудаляемые загрязнения поверхности,

*Ответственный секретарь экспертной комиссии (подписано электронной подписью) Глинская Н.Б.*

многослойную окраску поверхности, следы поновления окрасочного слоя, переувлажнение и деструкцию растворных материалов, обрастание мхами и лишайником, биопоражение в местах постоянного намочения, повреждения элементов, в ряде мест сопровождаемые осадкой основания, сквозные трещины, фрагментирование элементов бетонного основания, следы механического воздействия, возникшие вследствие неаккуратной эксплуатации, а также в результате общего износа и актов бытового вандализма, дефекты шовного заполнения бетонных блоков, деструкцию окрасочных слоев в виде шелушения и отслаивания красочного слоя от основы в местах, наиболее подверженных негативному воздействию дождевой влаги.

Ограждение участка черного металла позднее, устроено при последнем ремонте памятника. К дефектам ограды относятся: загрязнения поверхности, повреждения и деформации элементов в результате актов бытового вандализма, дефекты, шелушение и деструкция окрасочного слоя, поверхностная коррозия черного металла в местах утрат окрасочного покрытия, подпленочная коррозия черного металла, сопровождаемая вспучиванием окрасочного слоя, локальным выходом продуктов коррозии на поверхность, потеки продуктов коррозии по поверхности окрасочного слоя.

По итогам проведенного обследования был сделан вывод о необходимости проведения комплекса работ по реставрации. Работы рекомендовано вести в соответствии с технологическими рекомендациями по реставрации. Объем реставрационного вмешательства определяется в соответствии с проектными решениями.

### **13.5.3. 3. Проект приспособления объекта.**

#### **13.5.3.1. Эскизный проект. Рест-Арт-0526-10/20-Э**

На основании Задания Комитета по культуре ЛО № № 04-05/20-41 от 30.06.2020г., проведенных историко-архивных и натуральных исследований был разработан эскизный проект.

Братское захоронение представляет собой прямоугольный в плане участок, вытянутый с северо-востока на юго-запад, по периметру обнесён поздним металлическим ограждением с главным входом с юго-западной стороны, к которому ведет дорожка (с дерновым покрытием, огражденным поребриком), от проезжей части. Основой композиции выступает центральная стела, установленная на братской могиле, прямоугольной в плане. Композиционное расположение стелы (в центре участка, на одной оси со входом) усиливается п-образной братской могилой с надгробными плитами, которая создает дополнительный визуальный контур. Территория комплекса имеет дерновое с хвойными посадками вдоль ограды.

Ограждение- в виде поздней металлической конструкции с вертикальными стойками прямоугольного сечения и секциями с упрощенным декором.

Ограждение выкрашено в черный цвет.

Гранитная стела (материал - красный гранит), выполнена в виде массивной вертикальной правильной четырехугольной призмы (прямоугольного сечения) с выдвинутыми уменьшенными боковыми плоскостями. Объект установлен на гранитный (прямоугольный в плане) цоколь. На лицевой стороне стелы, ориентированной на главный вход, высечена надпись: «ВЕЧНАЯ СЛАВА СОВЕТСКИМ ВОИНАМ ПАВШИМ В БОЯХ ЗА РОДИНУ 1941 - 1944», также, в верхней части, высечен контур пятиконечной звезды. Высеченный текст и рисунок имеют золочение. Стела располагается на братской могиле, которая в плане имеет форму прямоугольника, с травяным покрытием и ограничением по периметру в виде паребриков, выкрашенных в белый цвет.

П-образная в плане братская могила с дерновым покрытием и ограничением по периметру в виде поребриков, выкрашенных в белый цвет, располагается вдоль северо-западной, северо-восточной и юго-восточной границ территории. На северо-западном и юго-восточном участках братской могилы размещены (зеркально относительно основной оси территории мемориала, проходящей от главного входа к стеле) поздние надгробные плиты. Все они имеют единое архитектурно-художественное решение в виде вертикальных гранитных плит (материал – серый и розовый гранит) на заниженном гранитном цоколе с бетонным

*Ответственный секретарь экспертной комиссии (подписано электронной подписью) Глинская Н.Б.*

основанием. На лицевой стороне каждого из надгробий нанесены имена погибших воинов. Всего установлено двенадцать надгробий.

К основным видам дефектов объекта относятся:

- множественные красочные покрытия металлического ограждения;
- следы коррозии металлических элементов ограждения;
- деформация геометрии стоек и секций ограждения;
- поверхностные загрязнения каменных надгробий;
- биогенные загрязнения поверхности бетонных оснований поздних стелы, надгробий, а также поверхности камня;
- сколы гранитной поверхности надгробий;
- сквозная трещина гранитной стелы;
- сквозные трещины бетонных оснований гранитных надгробий;
- деструкция красочного слоя поребриков и бетонных оснований надгробий;
- зарастание территории сорной растительностью;
- наличие на территории мемориала сухих деревьев.

Современный вид мемориального комплекса был сформирован в 2010-х годах.

Общее состояние ОКН характеризуется по данным проведенных предпроектных исследований как удовлетворительное, что связано с поддержанием объекта в эксплуатационном состоянии. На объекте выполнялись работы по благоустройству – стрижка газонов, удаление сорных растений с территории.

В соответствии с техническим заданием и Заданием Комитета по культуре ЛО проектом предлагаются следующие комплексные работы по ремонту, реставрации и благоустройству территории памятника:

1. Выполнить комплексную реставрацию гранитного обелиска с мемориальной надписью. Материал – гранит серо-розового цвета (месторождение Гора Токимовка, республика Карелия, Пудожский район, пос. Шальский). Верхний каменный куб обелиска имеет сквозную трещину, проектом предлагается выполнить инъектирование трещины по месту. Решение о необходимости демонтажа верхнего блока обелиска и склейки трещины принимается комиссионно, после дополнительного обследования, в процессе производства работ по реставрации. Согласно стратиграфическому анализу, проектом предлагается выполнить окраску литер в золотистый цвет, на синтетических связующих для наружных работ фирм «Капарол», «Тиккурила», «Alligator». Цвет окраски предварительно согласовать с представителями Заказчика, Авторского надзора и Комитета по культуре Ленинградской области.
2. Выполнить реставрацию гранитного основания стелы. Материал – гранит темно-серого цвета, месторождение Каменногорское, Россия, Ленинградская область.
3. Произвести реставрацию гранитной поверхности надгробий, включающую в себя реставрацию тонировки литер.
4. Выполнить реставрацию бетонного основания гранитных надгробий и гранитной стелы. Проектом предлагается выполнить окраску бетонного основания в цвет близкий S 1000-N согласно системе NCS. Цвет окраски предварительно согласовать с представителями Заказчика, Авторского надзора и Комитета по культуре Ленинградской области.
5. Выполнить ремонт секций и стоек металлического ограждения. Выполнить работы по рихтовке и замене секций и стоек. Проектом предлагается выполнить окраску ограждения в цвет близкий к S 9000-N системы NCS. Цветовое решение согласовать комиссионно с представителями авторского надзора, Заказчика и Комитета по культуре Ленинградской области, в процессе производства работ.
7. Выполнить ремонт поздних металлических подставок под венки. Также как и металлическое ограждение, окраску произвести в цвет близкий S 9000-N системы NCS. Цветовое решение согласовать комиссионно, с представителями авторского надзора, Заказчика и Комитета по культуре Ленинградской области, в процессе производства работ. Все мероприятия и работы, предполагаемые проектом, разрабатываются с учетом сохранения предмета охраны

*Ответственный секретарь экспертной комиссии (подписано электронной подписью) Глинская Н.Б.*



В ЭП предлагаются основные виды ремонтно-реставрационных работ:

1. Комплексные работы по реставрации гранитной поверхности надгробий и основания стелы.
2. Комплексные работы по реставрации гранитной стелы.
3. Комплексные работы по реставрации бетонного основания гранитных надгробий и стелы.
4. Комплексные работы по ремонту металлического ограждения и подставок под венки.
5. Проведение комплексных ремонтных работ по благоустройству территории.

Основные демонтажные работы-демонтаж деформированных секции ограждения и стойки.

Благоустройство территории предлагается выполнить в границах земельного участка, обеспечивая реставрацию объекта с сохранением существующих проездов и подходов к памятнику.

На участках благоустройства имеется деградированное газонное покрытие, зарастание территории травянистой растительностью, сухие деревья, а также сваленная деформированная секция ограждения.

Поверхность территории характеризуется отметками 60,77 – 61,17 м абсолютной в системе высот Балтийская 1977 г.

Для доступа к территории памятника устроена дорожка от шоссе, которая заросла травянистой растительностью, как и вся территория памятника. В связи с чем, проектом предусмотрены следующие решения:

- устройство «закрепленного» щебеночного покрытия для доступа на территорию и для подхода к элементам памятника; уничтожение сорных трав на газоне и клумбах (с сохранением существующих кустарников и деревьев);
- посадка смеси газонных трав на газоне и посадка почвопокровных цветов на клумбах – Флокс шиловидный

**В данном ЭП представлены технологические рекомендации по реставрации отдельных элементов ОКН.**

#### I. Технологические рекомендации по реставрации гранитного камня обелиска и стел,

включающие следующие подробно разработанные и предложенные операции:

- сухая расчистка поверхностей от рыхлых почвенных, пылевых загрязнений
- биоцидная обработка поверхности с рекомендованными к использованию препаратами, используемыми при реставрации ОКН
- расчистка разрушенного шовного заполнения, старых разрушенных мастиковок, швов склеек.
- удаление загрязнений и с поверхности камня, включая промывку с нейтральным моющим средством (ПАВ); удаление пятен краски с поверхности камня;
- инъектирование трещин;
- мастиковка трещин и утрат;
- заполнение швов между блоками;
- восполнение утрат тонировок литер текста;
- консервационная обработка (биоцидная обработка);
- финальная биоцидная обработка поверхности

#### 2. Технологические рекомендации по реставрации бетонных оснований

Работы предложено производить в следующей последовательности:

- расчистка и реставрация элементов, подготовка и окраска поверхности;
- расчистка поверхности производится методами механической и химической очистки с использованием металлических щёток либо с использованием щадящих воздушно-абразивных методов обработки поверхности по месту.

Проектом предусмотрено:

- сухая расчистка поверхностей от рыхлых почвенных, пылевых загрязнений;
- удаление загрязнений и с поверхности;
- промывка с нейтральным моющим средством (ПАВ);
- биоцидная обработка поверхности;

*Ответственный секретарь экспертной комиссии (подписано электронной подписью) Глинская Н.Б.*

-очистка бетонных стел и оснований от красочных слоев, включающая последовательно: механическую очистку; химическую очистку от старых красочных наслоений; доочистку поверхности от плотных красочных наслоений методом СВАО.

-реставрация с восполнением утрат основы;

-окраска поверхности.

### 3.Технологические рекомендации по расчистке и окраске элементов памятника из черного металла

Работы предусмотрено производить в следующей последовательности: демонтаж, рихтовка поврежденных деталей, восполнение утраченных элементов (утраченные или корродированные элементы крепления удаляются и воссоздаются в новом металле), подготовка поверхности для нанесения защитного покрытия включает в себя: удаление слоев ржавчины, старых покрытий и грязи, обезжиривание поверхности; грунтование и окраска, монтаж металлических деталей.

Предложена следующая последовательность работ:

-расчистка поверхности металла;

-удаление остатков продуктов коррозии;

-реставрация и нанесение окрасочного декоративно-защитного покрытия.

Все мероприятия и работы, предполагаемые проектом, разрабатываются с учетом сохранения предмета охраны и сохранившихся исторических элементов комплекса.

#### **13.5.3.2. Проект реставрации.**

##### **13.5.3.2.1. Раздел 1. Пояснительная записка. Рест-Арт-0526-10/20-ПЗ.**

В текстовой части общей пояснительной записки содержатся достаточные исходные данные и условия для разработки проектной документации, включая общие сведения об объекте, исходные данные и условия для подготовки проектной документации на объекте, сведения; данные по результатам обследования технического состояния конструкций и материалов, а также обоснование принятых объемно-пространственных и архитектурно-художественных решений, в том числе в части соблюдения предельных параметров разрешенного строительства объекта.

##### **13.5.3.2.2. Раздел 2. Архитектурные решения. Архитектурные решения. Рест-Арт-0526-10/20-АР.**

Архитектурные решения разработаны в соответствии с техническим заданием и Заданием на проведение работ по сохранению объекта культурного наследия (памятника истории и культуры) народов Российской Федерации, или выявленного объекта культурного наследия» комитета по культуре Ленинградской области № 04-05/20-41 от 30.06.2020г., эскизного проекта.

В том АР вошли: план благоустройства, чертежи объектов, картограммы ремонтно-реставрационных работ, узлы, детали, сечения, ведомости основных объемов работ, спецификации.

Чертежи выполнены на основе архитектурных обмеров и иконографических материалов. Линейные размеры на чертежах даны в мм, отметки – в метрах. Высотные отметки даны в соответствии с Балтийской системой высот.

Современный вид мемориального комплекса был сформирован в 2010-х годах. Общее состояние ОКН - удовлетворительное состоянием, что связано с поддержанием объекта в эксплуатационном состоянии. На объекте выполнялись работы мероприятия по благоустройству – стрижка газонов, удаление сорных растений с территории.

Проектом предлагается выполнить комплексную реставрацию гранитного обелиска с мемориальной надписью. Материал – гранит серо-розового цвета (месторождение Гора Токимовка, республика

Карелия, Пудожский район, пос. Шальский). Верхний каменный куб обелиска имеет сквозную трещину, проектом предлагается выполнить инъектирование трещины по месту. Решение о необходимости демонтажа верхнего блока обелиска и склейки трещины

*Ответственный секретарь экспертной комиссии (подписано электронной подписью) Глинская Н.Б.*

принимается комиссионно, после дополнительного обследования, в процессе производства работ по реставрации. Согласно стратиграфическому анализу, проектом предлагается выполнить окраску литер в золотистый цвет, на синтетических связующих для наружных работ фирм «Капарол», «Тиккурила», «Alligator». Цвет окраски предварительно согласовать с представителями Заказчика, Авторского надзора и Комитета по культуре Ленинградской области.

2. Выполнить реставрацию гранитного основания стелы. Материал – гранит темно-серого цвета, месторождение Каменногорское, Россия, Ленинградская область.

3. Произвести реставрацию гранитной поверхности надгробий, включающую в себя реставрацию тонировки литер.

4. Выполнить реставрацию бетонного основания гранитных надгробий и гранитной стелы. Согласно визуальному анализу, проектом предлагается выполнить окраску бетонного основания в цвет близкий S 1000-N согласно системе NCS. Цвет окраски предварительно согласовать с представителями Заказчика, Авторского надзора и Комитета по культуре Ленинградской области.

5. Выполнить ремонт секций и стоек металлического ограждения. Выполнить работы по рихтовке и замене секций и стоек. Согласно визуальному анализу, проектом предлагается выполнить окраску ограждения в цвет близкий к S 9000-N системы NCS. Цветовое решение согласовать комиссионно с представителями авторского надзора, Заказчика и Комитета по культуре Ленинградской области, в процессе производства работ.

7. Выполнить ремонт поздних металлических подставок под венки. Также как и металлическое ограждение, окраску произвести в цвет близкий S 9000-N системы NCS.

Цветовое решение согласовать комиссионно с представителями авторского надзора, Заказчика и Комитета по культуре Ленинградской области, в процессе производства работ.

8. Для доступа к территории памятника устроена дорожка от шоссе, которая заросла травянистой растительностью, как и вся территория памятника.

Решения по благоустройству, предусмотренные проектом:

- устройство покрытия из бетонной плитки для доступа на территорию МГН и для подхода к элементам памятника;
- уничтожение сорных трав на газоне и клумбах (с сохранением существующих кустарников и деревьев);
- посадка смеси газонных трав на газоне и посадка почвопокровных цветов на клумбах – Флокс шиловидный

Все мероприятия и работы, предполагаемые проектом, разрабатываются с учетом сохранения предмета охраны и сохранившихся исторических элементов комплекса.

#### Основные ремонтно-реставрационные работы

1. Комплексные работы по реставрации гранитной поверхности надгробий и основания стелы.

2. Комплексные работы по реставрации гранитной стелы.

3. Комплексные работы по реставрации бетонного основания гранитных надгробий и стелы.

4. Комплексные работы по ремонту металлического ограждения и подставок под венки.

5. Проведение комплексных ремонтных работ по благоустройству территории.

К основным демонтажным работам рассматриваемого объекта относятся:

1. Демонтаж деформированных секции ограждения и стойки.

Все виды реставрационных работ должны выполняться в соответствии с технологией ведения реставрационных работ. Все приведенные в настоящем проекте объемы, виды и методы реставрационных работ могут корректироваться в процессе производства работ с составлением соответствующих актов и согласованием в установленном порядке.

#### **13.5.3.2.3. Раздел 3. Конструктивные решения. Рест-Арт-0526-10/20-КР.**

Проектом предусмотрена

- реставрация гранитной поверхности мемориальных плит с расчисткой поверхности от загрязнений, биоцидной обработкой, восстановлением утрат камня, восполнением томировок литер текста;
- реставрация бетонных оснований мемориальных плит с реставрацией трещин и последующей окраской поверхности.

#### **13.5.3.2.4. Раздел 4. Проект организации реставрации. Рест-Арт-0526-10/20-ПОР.**

В соответствии с Заданием на проведение работ по сохранению объекта культурного наследия, включенного в единый государственный реестр объектов культурного наследия (памятников истории и культуры) народов Российской Федерации, или выявленного объекта культурного наследия № 04-05/20-41 от 30.06.2020г. предложен проект организации реставрации, выполненный в целях подготовки строительного производства и обоснования потребности в ресурсах.

Проект организации реставрации разработан в объеме, определенном требованиями Постановления Правительства РФ №87 от 16.02.2008г., МДС 12-46.2008 «Методические рекомендации по разработке и оформлению проекта организации строительства, проекта организации работ по сносу (демонтажу), проекта производства работ» с учетом требований СП 48.13330.2019 «Организация строительства».

В проекте представлены все основные характеристики объекта культурного наследия, описание и последовательность выполнения предусмотренных в проекте реставрационных работ.

Проект содержит описание проектных решений и мероприятий:

- по охране окружающей среды в период строительства;
- по охране объектов в период строительства
- пожарной безопасности.

#### **13.5.3.2.5. Раздел 5. Перечень мероприятий по охране окружающей среды. Рест-Арт-0526-10/20-ООС.**

Раздел разработан согласно закону Российской Федерации «Об охране окружающей природной среды», а также с учетом постановления правительства российской федерации от 16 февраля 2008 г. №87 «О составе разделов проектной документации и требованиях к их содержанию».

В качестве методической основы расчетов и оценок воздействия проектируемого объекта на окружающую среду использованы:

- Приказ Минприроды России (Министерство природных ресурсов и экологии РФ) от 06 июня 2017 г. №273 "Об утверждении методов расчетов рассеивания выбросов вредных (загрязняющих) веществ в атмосферном воздухе"
- Методическое пособие по расчету, нормированию и контролю выбросов загрязняющих веществ в атмосферный воздух. СПб.: НИИ «Атмосфера», 2012 г;
- Методика проведения инвентаризации выбросов загрязняющих веществ в атмосферу для баз дорожной техники (расчетным методом). М., 1998 г.;
- СанПиН 1.2.3685-21 "Гигиенические нормативы и требования к обеспечению безопасности и (или) безвредности для человека факторов среды обитания";
- СанПиН 2.1.3684-21 "Санитарно-эпидемиологические требования к содержанию территорий городских и сельских поселений, к водным объектам, питьевой воде и питьевому водоснабжению, атмосферному воздуху, почвам, жилым помещениям, эксплуатации производственных, общественных помещений, организации и проведению санитарно-противоэпидемических (профилактических) мероприятий"
- СанПиН 2.2.1/2.1.1.1200-03. Санитарно-защитные зоны и санитарная классификация предприятий, сооружений и других объектов;
- СП 2.1.7.1386-03. Санитарные правила по определению класса опасности токсичных отходов производства и потребления.

*Ответственный секретарь экспертной комиссии (подписано электронной подписью) Глинская Н.Б.*

Проект последовательно содержит следующие разработанные и предложенные мероприятия:

- охрана и рациональное использование земельных ресурсов, включая охрану земель от воздействия объекта в процессе реставрационных работ; восстановление территории после завершения реставрации;
- охрана воздушного бассейна района расположения объекта проектирования от загрязнений, включая рекомендации по уменьшению воздействия выбросов загрязняющих веществ в атмосферу; шумовое воздействие на окружающую среду;
- охрана поверхностных и подземных вод от истощения и загрязнения;
- охрана растительного и животного мира;
- природоохранные мероприятия и рекомендации;
- прогноз изменения компонентов экосистемы экологический контроль (мониторинг).

#### **13.5.3.2.6. Раздел 6. Перечень мероприятий по обеспечению пожарной безопасности. Рест-Арт-0526-10/20-ПМБ.**

Данный раздел выполнен в соответствии с действующими нормативными документами:

1. Федеральный закон от 30.12. 2009 № 384-ФЗ «Технический регламент о безопасности зданий и сооружений»;
2. Федеральный закон от 21.12.1994 № 69-ФЗ «О пожарной безопасности»;
3. Федеральный закон от 27.12.2002 №184-ФЗ «О техническом регулировании»; ПУЭ (в части, не противоречащей требованиям Федерального закона от 22.07.2008 № 123-ФЗ «Технический регламент о требованиях пожарной безопасности» и Федерального закона от 30.12.2009 № 384-ФЗ «Технический регламент о безопасности зданий и сооружений»);
5. «Правила противопожарного режима в Российской Федерации», утвержденные постановлением Правительства Российской Федерации от 25.04.2012 № 390;
6. СП 3.13130.2009 «Системы противопожарной защиты. Система оповещения и управления эвакуацией людей при пожаре. Требования пожарной безопасности»;

В проекте предусмотрены условия беспрепятственного и удобного передвижения людей, не имеющих инвалидность и МГН по участку с учетом требования градостроительных норм. Целью создания систем предотвращения пожаров является исключение условий возникновения пожаров, которое обеспечивается обеспечиваться одним или несколькими представленными в проекте способами.

Системы противопожарной защиты должны обладать надежностью и устойчивостью к воздействию опасных факторов пожара в течение времени, необходимого для достижения целей обеспечения пожарной безопасности.

Защита людей и имущества от воздействия опасных факторов пожара и (или) ограничение последствий их воздействия обеспечиваются одним или несколькими из следующих способов, предусмотренных в проекте:

- 1) применение объемно-планировочных решений и средств, обеспечивающих ограничение распространения пожара за пределы очага;
- 2) устройство эвакуационных путей, удовлетворяющих требованиям безопасной эвакуации людей при пожаре;
- 3) применение основных строительных конструкций с пределами огнестойкости и классами пожарной опасности, соответствующими требуемому степени огнестойкости и классу конструктивной пожарной опасности зданий и сооружений, а также с ограничением пожарной опасности поверхностных слоев (отделок, облицовок и средств огнезащиты) строительных конструкций на путях эвакуации.

В проекте разработан и представлен план-схема эвакуации в случае возникновения возгорания.

#### **13.5.3.2.7. Раздел 7. Перечень мероприятий по обеспечению доступа инвалидов. Рест-Арт-0526-10/20-МГН.**

Проектное решение мемориального комплекса обеспечивает безопасность МГН в соответствии с требованиями СП 138.13330.2012, СП 42.13330.2016\* и СП 59.13330.2020 с учетом мобильности инвалидов различных категорий и места нахождения.

В проекте предусмотрены условия беспрепятственного и удобного передвижения МГН по участку с учетом требования градостроительных норм.

#### **13.5.3.2.8. Сводный сметный расчет. Рест-Арт-0526-10/20-СМ.**

Перечень работ в дефектной ведомости соответствует принятым архитектурным и инженерно-техническим решениям.

### **14.Обоснование вывода экспертизы**

По результатам проведенных исследований и анализа проектной документации на проведение работ по сохранению объекта культурного наследия регионального значения «Братское захоронение советских воинов, погибших в 1941-44 гг.», расположенного по адресу: Ленинградская область, Лужский муниципальный район, Осьминское сельское поселение, у деревни Сара-Лог» «ПРОЕКТНО-СМЕТНАЯ ДОКУМЕНТАЦИЯ по сохранению объектов культурного наследия - памятников военной истории, расположенных на территории Ленинградской области (ЕГРН ОКН 471710904010005)», выполненной ООО «Рест-Арт» в 2021 г. (Шифр Рест-Арт-5526-10/20) было установлено следующее:

1) Проектная документация разработана юридическим лицом, имеющим лицензию на осуществление деятельности по сохранению объектов культурного наследия (памятников истории и культуры) народов Российской Федерации в соответствии с законодательством Российской Федерации о лицензировании отдельных видов деятельности – в соответствии с п. 6 ст. 45 Федерального закона №73-ФЗ.

2). Проектная документация (структура разделов) разработана в соответствии с заданием на проведение работ по сохранению объекта культурного наследия, включенного в единый государственный реестр объектов культурного наследия (памятников истории и культуры) народов Российской Федерации № 04-05/20-41 от 30.06.2020г.- в соответствии с п. 1 ст. 45 Федерального закона №73-ФЗ;

2) В состав документации (том Предварительные работы НЛ-08/ВЖД-2020-ПИ) включен Акт определения влияния предполагаемых к проведению видов работ на конструктивные и другие характеристики надежности и безопасности объекта культурного наследия (памятника истории и культуры) народов Российской Федерации от 30.03.2021 г.– в соответствии с п. 4 ст. 40, п. 4 ст. 45 Федерального закона №73-ФЗ и в соответствии с Письмом Министерства культуры Российской Федерации 24.03.2015 №90-01-39-ГП;

3) Проектная документация соответствует Национальному стандарту Российской Федерации ГОСТ Р 55528-2013 «Состав и содержание научно-проектной документации по сохранению объектов культурного наследия. Памятники истории и культуры. Общие требования» в части требований к структуре, составу и содержанию проектной документации, в соответствии с п. 4, 5, 6 Федерального закона №73-ФЗ и с одержит необходимый комплект графических и текстовых материалов, обеспечивающих возможность на их основании последующего проведения работ по сохранению объекта культурного наследия;

5). Объем и состав проектной документации, представленной заказчиком для проведения экспертизы, достаточны для вынесения однозначного заключения экспертизы;

б). Разработанные проектные решения по реставрации гранитной стелы и гранитных оснований надгробий, бетонного основания гранитных надгробий, ремонту металлического ограждения и подставок под венки, работ по благоустройству объекта культурного наследия основаны на комплексных научных исследованиях и предпроектных изысканиях. Методики и оценка результатов технического обследования объекта культурного наследия, выполненные разработчиками документации, соответствуют нормативным документам, в

*Ответственный секретарь экспертной комиссии (подписано электронной подписью) Глинская Н.Б.*

частности: ГОСТ Р 5 5567-2013. «Порядок организации и ведения инженерно-технических исследований на объектах культурного наследия. Памятники истории и культуры. Общие требования»;

7) Проектная документация разработана на основе достоверной исходной информации, выявленной и использованной в необходимой полноте.

8) Предусмотренные в проектной документации решения обеспечивают сохранение предмета охраны объекта культурного наследия регионального значения, утвержденного приказом Комитета по культуре ЛО от 04.04.2019 г. № 01-03/19-214 Об установлении границ территории и предмета охраны объекта культурного наследия регионального значения «Братское захоронение советских воинов, погибших в 1941-44 гг.» по адресу: Ленинградская область, Лужский муниципальный район, Осьминское сельское поселение, у деревни Сара-Лог».

В рамках проведенных предпроектных историко-библиографических и натурных исследований были проведены исследования по уточнению предмета охраны и плана границ территории ОКН, представленные в Приложении 4 (Предлагаемый предмет охраны объекта культурного наследия) и Приложении 5 (Предлагаемый проект границ территории объекта культурного наследия) тома Рест-Арт-05261-10/20;

9) Проектная документация предусматривает меры, достаточные для обеспечения физической сохранности и сохранения историко-культурной ценности объекта культурного наследия, обозначенные в п. 1 статьи 40 Федерального закона № 73-ФЗ;

10) Проектная документация удовлетворяет требованиям к порядку проведения работ по сохранению объекта культурного наследия – в соответствии со ст. 45 Федерального закона №73-ФЗ.

11) Проектная документация предусматривает мероприятия, которые удовлетворяют требованиям к осуществлению деятельности в границах территории объекта культурного наследия – в соответствии со ст. 5.1 Федерального закона № 73-ФЗ.

12) Предусмотренные проектной документацией работы в соответствии со ст. 44 Федерального закона от 22.06.2002 №73-ФЗ относятся к работам по ремонту и реставрации объекта культурного наследия и не противоречат действующему законодательству Российской Федерации в области охраны объектов культурного наследия.

## 15. Вывод экспертизы:

**о соответствии (положительное заключение) требованиям законодательства Российской Федерации в области государственной охраны объектов культурного наследия проектной документации на проведение работ по сохранению объекта культурного наследия регионального значения «Братское захоронение советских воинов, погибших в 1941-44 гг.», расположенного по адресу: Ленинградская область, Лужский муниципальный район, Осьминское сельское поселение, у деревни Сара-Лог» «ПРОЕКТНО-СМЕТНАЯ ДОКУМЕНТАЦИЯ по сохранению объектов культурного наследия - памятников военной истории, расположенных на территории Ленинградской области (ЕГРН ОКН 471710904010005)», выполненной ООО «Рест-Арт» в 2021 г. (Шифр Рест-Арт-5526-10/20)**

**Председатель экспертной комиссии: Прокофьев М.Ф.**

*«30» августа 2021 года (подписано усиленной квалификационной подписью)*

**Ответственный секретарь экспертной комиссии: Глинская Н.Б.**

*«30» августа 2021 года (подписано усиленной квалификационной подписью)*

**Эксперт: Калинин В.А.**

*«30» августа 2021 года (подписано усиленной квалификационной подписью)*

Дата подписания экспертизы: «30» августа 2021 года

*Ответственный секретарь экспертной комиссии (подписано электронной подписью) Глинская Н.Б.*

### **Перечень приложений к заключению экспертизы:**

1. Протоколы заседания экспертной комиссии от 05.07.2021 г. и от 30.08.2021 г.;
2. Договор между ООО «Рест-Арт» и ООО «Научно-проектный реставрационный центр» № РА/08-21-ГИКЭ от 05.07.2021 г.;
3. Копия Задания на проведение работ по сохранению объекта культурного наследия, включенного в единый государственный реестр объектов культурного наследия (памятников истории и культуры) народов Российской Федерации, или выявленного объекта культурного наследия № 04-05/20-41 от 30.06.2020г.;
4. Копия Решения Леноблисполкома от 16.05.1988 г. № 189 «Об утверждении списка военно-исторических памятников и памятных мест, подлежащих охране в Ленинградской области»;
5. Копия Указа Президента РФ «Об уточнении состава объектов исторического и культурного наследия федерального (общероссийского) значения» от 05.05.1997 г. № 452;
6. Копия Приказа Комитета по культуре ЛО от 04.04.2019 г. № 01-03/19-214 Об установлении границ территории и предмета охраны объекта культурного наследия регионального значения «Братское захоронение советских воинов, погибших в 1941-44 гг.» по адресу: Ленинградская область, Лужский муниципальный район, Осьминское сельское поселение, у деревни Сара-Лог»;
7. Фотофиксация.



Протоколы заседаний экспертной комиссии

**Протокол № 1**  
**организационного заседания экспертной комиссии**  
**по проведению государственной историко-культурной экспертизы проектной**  
**документации на проведение работ по сохранению объекта культурного наследия**  
**регионального значения**  
**«Братское захоронение советских воинов, погибших в 1941-44 гг.»,**  
**расположенного по адресу: Ленинградская область, Лужский муниципальный район,**  
**Осьминское сельское поселение, у деревни Сара-Лог»**  
**«ПРОЕКТНО-СМЕТНАЯ ДОКУМЕНТАЦИЯ**  
**по сохранению объектов культурного наследия - памятников военной**  
**истории, расположенных на территории Ленинградской области**  
**(ЕГРН ОКН 471710904010005)»,**  
**выполненной ООО «Рест-Арт» в 2021 г.**  
**(Шифр Рест-Арт-5526-10/20)**

Санкт-Петербург

«05» июля 2021 г.

**Присутствовали:**

**Прокофьев Михаил Федорович:** председатель экспертной комиссии; образование высшее, окончил Ленинградский государственный университет имени А.А. Жданова; историк, стаж работы по профессии - 41 год; место работы и должность - Генеральный директор ООО «Научно-проектный реставрационный центр»; аттестован в качестве государственного эксперта по проведению государственной историко-культурной экспертизы приказом МКРФ № 2032 от 25.12.2019 г. (п. 21).

**Глинская Наталия Борисовна:** ответственный секретарь экспертной комиссии; образование высшее, окончила Ордена Трудового Красного Знамени институт живописи, скульптуры и архитектуры имени И.Е. Репина; искусствовед, стаж работы по профессии - 42 года; место работы и должность - заместитель генерального директора ООО «Научно-проектный реставрационный центр»; аттестована в качестве государственного эксперта по проведению государственной историко-культурной экспертизы приказом МКРФ № 2032 от 25.12.2019 г. (п. 5), приказом МКРФ № 596 от 30.04.2021 г..

**Калинин Валерий Александрович:** член экспертной комиссии; образование высшее, окончил Санкт-Петербургский государственный политехнический университет; инженер-строитель, стаж работы по профессии - 18 лет; место работы и должность - главный инженер ООО «Научно-проектный реставрационный центр»; аттестован в качестве государственного эксперта по проведению государственной историко-культурной экспертизы приказом МКРФ № 2032 от 25.12.2019 г. (п. 11).

**Повестка дня:**

1. Утверждение состава членов экспертной комиссии.
2. Выборы председателя и ответственного секретаря экспертной комиссии.
3. Определение порядка работы и принятия решений экспертной комиссии.
4. Определение основных направлений работы экспертов.
5. Утверждение календарного плана работы экспертной комиссии.
6. О принятии от Заказчика документов для проведения экспертизы.

**1. Утверждение состава членов экспертной комиссии.**

**Слушали:**

Глинскую Н.Б. - об утверждении состава членов экспертной комиссии.

**Постановили:**

утвердить состав членов экспертной комиссии:

Прокофьев М.Ф., Глинская Н.Б., Калинин В.А.

**Голосование:**

3 человека - за; против - нет; воздержавшихся - нет. Принято единогласно.

**2. Выборы председателя и ответственного секретаря экспертной комиссии.****Слушали:**

Калинина В.А. - о выборе председателя экспертной комиссии и ее ответственного секретаря.

**Постановили:**

Председателем экспертной комиссии выбрать Прокофьева Михаила Федоровича, ответственным секретарем выбрать Глинскую Наталию Борисовну.

**Голосование:**

3 человека - за; против - нет; воздержавшихся - нет. Принято единогласно.

**3. Определение порядка работы и принятия решений экспертной комиссии.****Слушали:**

Прокофьева М.Ф. - о порядке работы и принятии решений экспертной комиссии;

**Постановили:**

Экспертная комиссия проводит заседания в ходе выполнения государственной историко-культурной экспертизы, решения экспертной комиссии принимаются коллегиально, после проведения необходимых научных исследований, визуального изучения объекта и анализа проектной документации.

**Голосование:**

3 человека - за; против - нет; воздержавшихся - нет. Принято единогласно.

**4. Определение основных направлений работы экспертов.****Слушали:**

Прокофьева М.Ф. - определение основных направлений работы экспертов.

**Постановили:**

определить следующие направления работы экспертов:

1. Калинин В.А. проводит анализ представленной проектной документации на предмет ее соответствия требованиям государственной охраны объектов культурного наследия.
2. Глинская Н.Б. определяет состояние элементов предмета охраны объекта культурного наследия и предложенные проектные решения по его сохранению.
3. Прокофьев М.Ф. оценивает полноту и комплектность представленной на экспертизу проектной документации.
4. Осмотр объекта проводить коллегиально, ответственный за фотофиксацию – Прокофьев М.Ф.

**Голосование:**

3 человека - за; против - нет; воздержавшихся - нет. Принято единогласно.

**5. Утверждение календарного плана работы экспертной комиссии.****Слушали:**

Глинскую Н.Б. - об утверждении календарного плана работы экспертной комиссии.

**Постановили:**

утвердить следующий календарный план работы экспертной комиссии:

Срок проведения экспертизы - с «05» июля 2021 года по «30» августа 2021 года:

«05» июля 2021 г. - натурное обследование зданий, фотофиксация современного состояния;

«05» июля 2021 г. - «16» августа 2021 г. - ознакомление с проектной документацией, обработка материала, подготовка исторической справки, обработка материалов фотофиксации, иконографических материалов, графических материалов, подготовка приложений к Акту по результатам государственной историко-культурной экспертизы.

«16» августа 2021 г. - «30» августа 2021 г. - оформление Акта по результатам

государственной историко-культурной экспертизы.

«30» августа 2021 г. – заседание комиссии, подписание Акта по результатам государственной историко-культурной экспертизы и передача Заказчику подписанного Акта по результатам государственной историко-культурной экспертизы.

**Голосование:**

3 человека - за; против - нет; воздержавшихся - нет. Принято единогласно.

**6. О принятии от Заказчика документов для проведения экспертизы.**

**Слушали:**

Прокофьева М.Ф. - о принятии от Заказчика документов для проведения экспертизы.

**Постановили:**

для проведения государственной историко-культурной экспертизы принять от Заказчика документы в составе:

- Задание на проведение работ по сохранению объекта культурного наследия, включенного в единый государственный реестр объектов культурного наследия (памятников истории и культуры) народов Российской Федерации, или выявленного объекта культурного наследия № 04-05/20-41 от 30.06.2020г.;

-Копия Решения Леноблисполкома от 16.05.1988 г. № 189 «Об утверждении списка военно-исторических памятников и памятных мест, подлежащих охране в Ленинградской области»;

-Копия Указа Президента РФ «Об уточнении состава объектов исторического и культурного наследия федерального (общероссийского) значения» от 05.05.1997 г. № 452;

- Копия Приказа Комитета по культуре ЛО от 04.04.2019 г. № 01-03/19-214 Об установлении границ территории и предмета охраны объекта культурного наследия регионального значения «Братское захоронение советских воинов, погибших в 1941-44 гг.» по адресу: Ленинградская область, Лужский муниципальный район, Осьминское сельское поселение, у деревни Сара-Лог».

- Проектная документация: «ПРОЕКТНО-СМЕТНАЯ ДОКУМЕНТАЦИЯ по сохранению объектов культурного наследия - памятников военной истории, расположенных на территории Ленинградской области (ЕГРН ОКН 471710904010005)», выполненная ООО «Рест-Арт» в 2021 г. (Шифр Рест-Арт-5526-10/20).

**Голосование:**

3 человека - за; против - нет; воздержавшихся - нет. Принято единогласно.

Председатель экспертной комиссии

М.Ф. Прокофьев



«05» июля 2021 г.

Ответственный секретарь экспертной комиссии

Н.Б. Глинская



«05» июля 2021 г.

Член экспертной комиссии

В.А. Калинин



«05» июля 2021 г.

**Протокол № 2**  
**заседания экспертной комиссии по проведению государственной историко-культурной экспертизы проектной документации на проведение работ по сохранению объекта культурного наследия регионального значения «Братское захоронение советских воинов, погибших в 1941-44 гг.», расположенного по адресу: Ленинградская область, Лужский муниципальный район, Осьминское сельское поселение, у деревни Сара-Лог» «ПРОЕКТНО-СМЕТНАЯ ДОКУМЕНТАЦИЯ по сохранению объектов культурного наследия - памятников военной истории, расположенных на территории Ленинградской области (ЕГРН ОКН 471710904010005)», выполненной ООО «Рест-Арт» в 2021 г. (Шифр Рест-Арт-5526-10/20)**

Санкт-Петербург

«30» августа 2021 г.

**Присутствовали аттестованные эксперты:**

**Председатель экспертной комиссии:**

Прокофьев Михаил Федорович (приказ Минкультуры России № 2032 от 25.12.2019 г. (п. 21).

**Ответственный секретарь экспертной комиссии:**

Глинская Наталия Борисовна (приказ Минкультуры России № 2032 от 25.12.2019 г. (п. 5); приказ Минкультуры России № 596 от 30.04.2021 г.

**Член экспертной комиссии:**

Калинин Валерий Александрович (приказ Минкультуры России от 25.12.2019 № 2032 (п.11).

**Повестка дня:**

1. Рассмотрение вывода государственной историко-культурной экспертизы проектной документации на проведение работ по сохранению объекта культурного наследия регионального значения «Братское захоронение советских воинов, погибших в 1941-44 гг.», расположенного по адресу: Ленинградская область, Лужский муниципальный район, Осьминское сельское поселение, у деревни Сара-Лог» «ПРОЕКТНО-СМЕТНАЯ ДОКУМЕНТАЦИЯ по сохранению объектов культурного наследия - памятников военной истории, расположенных на территории Ленинградской области (ЕГРН ОКН 471710904010005)», выполненной ООО «Рест-Арт» в 2021 г. (Шифр Рест-Арт-5526-10/20).
- 2.Согласование вывода и подписание Акта экспертизы цифровой электронной подписью.
- 3.Принятие решения о передаче Акта государственной историко-культурной экспертизы Заказчику.

**Слушали:**

Прокофьева М.Ф.; Глинскую Н.Б., Калинина В.А.

**Постановили:**

1. Члены Экспертной комиссии согласились с тем, что предоставленная Проектная документация по сохранению объекта культурного наследия регионального значения «Братское захоронение советских воинов, погибших в 1941-44 гг.», расположенного по адресу: Ленинградская область, Лужский муниципальный район, Осьминское сельское поселение, у деревни Сара-Лог» «ПРОЕКТНО-СМЕТНАЯ ДОКУМЕНТАЦИЯ по сохранению объектов культурного наследия - памятников военной истории, расположенных на территории Ленинградской области (ЕГРН ОКН 471710904010005)», выполненная ООО «Рест-Арт» в 2021 г. (Шифр Рест-Арт-5526-10/20) соответствует требованиям законодательства Российской Федерации в области государственной охраны

объектов культурного наследия и представили оформленный текст Акта экспертизы в электронном виде с формулировкой вывода.

2.Согласовать вывод и подписать Акт экспертизы в порядке, установленном Положением о государственной историко-культурной экспертизе, утвержденным постановлением Правительства Российской Федерации от 15.07.2009 № 569.

3.Передать заказчику Акт экспертизы, подписанный электронными подписями, со всеми прилагаемыми документами и материалами на электронном носителе в формате документа (PDF).

**Голосование по всем вопросам одновременно:**

3 человека – за; против - нет; воздержавшихся - нет. Принято единогласно.

Председатель экспертной комиссии

М.Ф. Прокофьев



«30» августа 2021 г.

Ответственный секретарь экспертной комиссии

Н.Б. Глинская



«30» августа 2021 г.

Член экспертной комиссии

В.А. Калинин



«30» августа 2021 г.

**Договор № РА/08-21-ГИКЭ**

Санкт-Петербург

«05» июля 2021 года

Общество с ограниченной ответственностью «Рест-Арт» (ООО «Рест-Арт») в лице генерального директора Шалугина Александра Вячеславовича, действующего на основании Устава, именуемый в дальнейшем «Заказчик», с одной стороны, и ООО «Научно-проектный реставрационный центр» в лице генерального директора Прокофьева Михаила Федоровича, действующего на основании Устава, именуемое в дальнейшем «Исполнитель», с другой стороны, вместе и каждая в отдельности, именуемые в дальнейшем «Стороны», заключили настоящий Договор о нижеследующем:

**1. Предмет договора**

1.1. Заказчик поручает, а Исполнитель обязуется в установленный договором срок провести государственную историко-культурную экспертизу проектной документации по сохранению объектов культурного наследия регионального значения, находящихся по адресу: Ленинградская область, «Мемориальные комплексы и Братские захоронения советских воинов, погибших в 1941-44 гг.» (далее – «Объекты»), а «Заказчик» обязуется, принять и оплатить «Исполнителю» выполненную работу по настоящему договору.

1.1. Исполнитель выполняет работы в соответствии с Постановлением Правительства Российской Федерации от 15.07.2009 № 569 «Об утверждении Положения о государственной историко-культурной экспертизе».

**2. Сроки выполнения работ**

2.1. Начало выполнения работ по настоящему договору: с даты подписания договора Сторонами и передачи Заказчиком Исполнителю проектной и необходимой исходно-разрешительной документации, по запросу экспертной комиссии, в порядке, установленном «Положением о государственной историко-культурной экспертизе», утвержденным постановлением Правительства Российской Федерации от 15.07.2009 г., № 569.

2.2. Окончание выполнения работ по настоящему договору: 30.08.2021 г.

**3. Цена договора и порядок расчетов**

3.1. Цена договора устанавливается в соответствии с протоколом соглашения о договорной цене (Приложение № 1)

3.2. Цена договора является твердой на весь срок исполнения договора и включает в себя все расходы Исполнителя, связанные с исполнением обязательств по договору

3.3. Оплата выполненных работ производится в течение 15 (пятнадцати) календарных дней со дня выставления Исполнителем счета на основании подписанного Сторонами акта сдачи-приемки работ и после приемки работ основным Заказчиком («Дирекция по сохранению объектов культурного наследия»).

3.4. Оплата производится путем безналичного перечисления денежных средств на расчетный счет Исполнителя.

3.5. Авансирование не предусмотрено.

3.6. Работы, выполненные Исполнителем с отклонениями от требований Постановления Правительства Российской Федерации от 15.07.2009 № 569 «Об утверждении Положения о государственной историко-культурной экспертизе» или с иными недостатками, не подлежат оплате Заказчиком до устранения Исполнителем обнаруженных недостатков.

3.7. Обязательства Заказчика по оплате договора считаются исполненными с момента списания денежных средств с лицевого счета Заказчика.

#### 4. Права и обязанности Сторон

##### 4.1. Исполнитель обязуется:

- 4.1.1. Получить проектную и необходимую исходную документацию.
- 4.1.2. Вести работы по настоящему договору при наличии действующих лицензии и (или) иных разрешений, относящихся к предмету договора, выдаваемых уполномоченными государственными органами.
- 4.1.3. Выполнять работы в соответствии со стандартами и требованиями, предъявляемыми действующим законодательством Российской Федерации к данным работам.
- 4.1.4. Сдать результат выполненных работ, передав Заказчику всю необходимую документацию, относящуюся к выполненным работам.
- 4.1.5. Обеспечить соответствие результата выполненных работ техническим инструкциям и условиям, техническим регламентам, государственным стандартам, технологическим инструкциям, иным обязательным нормам и правилам, условиям договора.
- 4.1.6. Выполнять иные обязательства, возникающие из договора.

##### 4.2. Заказчик обязуется:

- 4.2.1. Передать проектную и необходимую исходно-разрешительную документацию, по запросу экспертной комиссии, в порядке, установленном «Положением о государственной историко-культурной экспертизе», утвержденным постановлением Правительства Российской Федерации от 15.07.2009 г. № 569.
- 4.2.2. Обеспечить Исполнителю для исполнения договора возможность доступа на объект в согласованное Сторонами время.
- 4.2.3. Содействовать Исполнителю в сборе материалов для историко-культурной экспертизы.
- 4.2.4. Участвовать в процессе согласования Акта ГИКЭ.
- 4.2.5. Производить приемку выполненных работ с подписанием акта сдачи-приемки работы.
- 4.2.6. Обеспечить оплату выполненных Исполнителем работ.

##### 4.3. Исполнитель имеет право:

- 4.3.1. Требовать от Заказчика выполнения условий договора.

##### 4.4. Заказчик имеет право:

- 4.4.1. Требовать от Исполнителя выполнения условий договора.
- 4.4.2. Контролировать действия Исполнителя на время исполнения договора.

#### 5. Порядок сдачи и приемки работ

5.1. В срок, указанный в п. 2.2. договора, Исполнитель передает Заказчику результат государственной историко-культурной экспертизы – Акты по результатам государственной историко-культурной экспертизы проектной документации по сохранению объектов культурного наследия регионального значения, находящихся по адресу: Ленинградская область, «Мемориальные комплексы и Братские захоронения советских воинов, погибших в 1941-44 гг.», выполненной ООО «Рест-Арт» в 2021 г. (Шифр Рест-Арт- 5526-01-20/20), в 1-ом экземпляре на бумажном носителе и в 2 (двух) экз. на электронном носителе.



- 5.2. Заказчик осуществляет приемку выполненных работ в течение 5 (пяти) рабочих дней с даты получения акта сдачи-приемки работ.
- 5.3. В случае выявления недостатков в предъявленной к приемке документации, Заказчик направляет Исполнителю мотивированный отказ.
- 5.4. Исполнитель обязан устранить за свой счет выявленные недостатки в срок не более 5 (пяти) рабочих дней. После устранения выявленных недостатков Исполнитель обязан незамедлительно письменно уведомить об этом Заказчика и вновь передать ему результат государственной историко-культурной экспертизы
- 5.6. Заказчик в течение 5 (пяти) рабочих дней подписывает представленный Исполнителем акт сдачи-приемки работ.

## **6. Гарантии и ответственность Сторон**

- 6.1. Исполнитель гарантирует, что результат выполняемых работ соответствует всем требованиям, предъявляемым к данному виду работам.
- 6.2. За невыполнение или ненадлежащее выполнение обязательств по настоящему договору Стороны несут ответственность в соответствии с действующим законодательством.
- 6.3. В случае просрочки исполнения Заказчиком обязательств, предусмотренных договором, а также в иных случаях неисполнения или ненадлежащего исполнения Заказчиком обязательств, предусмотренных договором, Исполнитель вправе потребовать уплаты неустоек (штрафов, пеней).
- 6.4. В случае просрочки исполнения Заказчиком обязательств по оплате по настоящему договору пеня начисляется за каждый день просрочки исполнения обязательства, предусмотренного договором, начиная со дня, следующего после дня истечения установленного договором срока исполнения обязательства. Пеня устанавливается в размере одной трехсотой действующей на дату уплаты пеней ставки рефинансирования Центрального банка Российской Федерации от не уплаченной в срок суммы.
- 6.5. В случае просрочки Исполнителем обязательств (в том числе гарантийного обязательства), предусмотренных договором, а также в иных случаях неисполнения или ненадлежащего исполнения Исполнителем обязательств, предусмотренных договором, Заказчик направляет Исполнителю требование об уплате неустоек (штрафов, пеней).
- 6.6. В случае просрочки срока выполнения работ Исполнитель выплачивает Заказчику пеню за каждый день просрочки в размере 0,1% от суммы договора.
- 6.7. В случае ненадлежащего выполнения работ Исполнитель выплачивает Заказчику штраф в размере 1,5% от цены договора.
- 6.8. Сторона освобождается от уплаты неустойки (штрафа, пени), если докажет, что неисполнение или ненадлежащее исполнение обязательства, предусмотренного договором, произошло вследствие непреодолимой силы или по вине другой Стороны.
- 6.9. Уплата пеней и штрафа не освобождает Исполнителя от исполнения принятых на себя по договору обязательств.

## **7. Срок действия договора**

- 7.1. Настоящий договор вступает в силу с момента подписания и действует до выполнения Сторонами всех обязательств.

## 8. Форс-мажор

8.1. Ни одна из Сторон не несет ответственности за полное или частичное невыполнение своих договорных обязательств, если это вызвано такими непредвиденными обстоятельствами, как наводнение, пожар, землетрясение и другими природными бедствиями, равно как война или военные операции, распоряжение органов власти, препятствующие выполнению настоящего договора, имевшие место после его заключения.

## 9. Изменение и расторжение договора

9.1. Все изменения и дополнения к настоящему договору действительны лишь в том случае, если они совершены в письменной форме и подписаны Сторонами. Дополнительные соглашения являются неотъемлемой частью договора.

9.2. Расторжение договора допускается по соглашению сторон, по решению суда, в случае одностороннего отказа стороны договора от исполнения договора в соответствии с гражданским законодательством.

9.3. Заказчик принимает решение об одностороннем отказе от исполнения договора в случаях:

9.3.1. Просрочки срока выполнения работ Исполнителем более чем на 7 (семь) календарных дней от срока, установленного разделом 2, настоящего договора;

9.3.2. Отказа Исполнителя от устранения недостатков выполненных работ в соответствии с требованиями пункта 5.2. настоящего договора.

## 10. Прочие условия

10.1. Настоящий договор составлен в двух экземплярах, имеющих одинаковую юридическую силу, по одному экземпляру для каждой Стороны.

10.2. По вопросам, не предусмотренным настоящим договором, Стороны руководствуются действующим законодательством Российской Федерации.

10.3. К настоящему договору прилагается и является его неотъемлемой частью следующие Приложения:

Приложение № 1. Протокол соглашения о договорной цене от «05» июля 2021 г.

## 11. Местонахождение и банковские реквизиты Сторон

### ЗАКАЗЧИК:

Общество с ограниченной ответственностью  
«Рест-Арт» (ООО «Рест-Арт»)

ИНН 7801458437 КПП 783901001

ОГРН 1089847011737

ФИЛИАЛ ОПЕРУ БАНКА ВТБ (ПАО) В  
САНКТ-ПЕТЕРБУРГЕ Г. САНКТ-  
ПЕТЕРБУРГ

р/с: 40702810937000005188

к/с: 30101810200000000704

БИК: 044030704

### ИСПОЛНИТЕЛЬ:

ООО «Научно-проектный  
реставрационный центр»

Местонахождения:

191186, Санкт-Петербург,

наб. реки Мойки, д. 48-50-52, литер. АК,  
оф.6

тел/факс (812) 571-16-39

E-mail: centr\_rest@bk.ru;

ИНН 7802368539, КПП 784001001,

ОКПО 96800484,

Коды: ОКПО – 83825146

ОКВЭД – 71.11

ОКТМО - 40303000

Адрес местоположения: 190005,  
г. Санкт-Петербург,  
набережная Обводного канала,  
дом 118, корпус 12 литер Ч пом. 1-Н  
Тел.: 8-812-670-30-51  
E-mail: info@rest-art.spb.ru

Генеральный директор

Шалугин Александр Вячеславович



ОКАТО 41413000000

Банковские реквизиты:

р/с 407 028 101 350 000 029 15

в ПАО «Банк «Санкт-Петербург»,

БИК 044030790

кор.сч. 30101810900000000790,

Генеральный директор

Прокофьев Михаил Федорович



ПРОТОКОЛ № 4

ОБЩЕГО СОБРАНИЯ УЧРЕДИТЕЛЕЙ

ООО «Научно-проектный реставрационный центр»  
От 7 сентября 2018 г.

ПОВЕСТКА ДНЯ:

1. О продлении полномочий Генерального директора Прокофьева Михаила Федоровича (паспорт 40 02 142903, выдан 38 о/м Адмиралтейского р-на Санкт-Петербурга 28 марта 2002 года, код подразделения 782-038, проживающий по адресу: 190013, Российская Федерация, Санкт-Петербург, ул.Подольская, д.10, кв.3).

ПРИСУТСТВОВАЛИ:

1. Учредитель организации, Председатель собрания – Прокофьев Михаил Федорович (паспорт 40 02 142903, выдан 38 о/м Адмиралтейского р-на Санкт-Петербурга 28 марта 2002 года, код подразделения 782-038, проживающий по адресу: 190013, Российская Федерация, Санкт-Петербург, ул.Подольская, д.10, кв.3).
2. Учредитель организации, секретарь собрания – Глинская Наталия Борисовна (паспорт 40 00 592073, выдан 64 о/м Кировского р-на Санкт-Петербурга 18 марта 2001 года, код подразделения 782-064, проживающая по адресу: 198302, Российская Федерация, Санкт-Петербург, ул.Морской Пехоты, д.14, кв.39).

ПРЕДЛОЖЕНО:

1. Продлить полномочия Генерального директора (Прокофьева М.Ф.) сроком на 3 (три) года до 07 сентября 2021 года.

ГОЛОСОВАЛИ: единогласно «ЗА».

ПОСТАНОВИЛИ: «Продлить полномочия Генерального директора Прокофьева Михаила Федоровича (паспорт 40 02 142903, выдан 38 о/м Адмиралтейского р-на Санкт-Петербурга 28 марта 2002 года, код подразделения 782-038, проживающий по адресу: 190013, Российская Федерация, Санкт-Петербург, ул.Подольская, д.10, кв.3) сроком на 3 (три) года до 07 сентября 2021 года.

Учредитель организации  
Председатель собрания



Учредитель организации  
Секретарь собрания

Прокофьев М.Ф.

Глинская Н.Б.

# ТРУДОВОЙ ДОГОВОР № 01/20

«01» января 2020 г.

г. Санкт-Петербург

Общество с ограниченной ответственностью «Научно-проектный реставрационный центр», именуемое в дальнейшем «РАБОТОДАТЕЛЬ», в лице Генерального директора Прокофьева Михаила Федоровича, действующего на основании Устава, с одной стороны, и гражданин Российской Федерации Прокофьев Михаил Федорович именуемый в дальнейшем «РАБОТНИК», с другой стороны, заключили настоящий трудовой договор о нижеследующем:

## 1. Общие положения

1.1. По настоящему трудовому договору Работник обязуется выполнять обязанности по должности генерального директора с окладом 30 000 тысяч рублей (Тридцать тысяч рублей 00 копеек), а также выполнять обязанности эксперта по проведению историко-культурной экспертизы, соблюдая правила техники безопасности, правила внутреннего трудового распорядка и условия настоящего трудового договора, а Работодатель обязуется обеспечивать Работнику необходимые условия для работы, выплачивать заработную плату и предоставлять социально-бытовые льготы в соответствии с законодательством и настоящим трудовым договором.

1.2. Трудовой договор заключается:

а) с «01» января 2020 г. по «01» января 2023 г.

## 2. Права и обязанности сторон

2.1. Права и обязанности Работника установлены Трудовым Кодексом РФ, иными законодательными актами РФ, должностной инструкцией, правилами внутреннего трудового распорядка.

2.2. Работник обязуется не разглашать третьим лицам охраняемую законом тайну (любые данные о наименовании, адресах, телефонах и/или контактных лицах покупателей и поставщиков Общества, а также любые данные о суммах, номенклатуре и датах продаж и/или покупок товаров, работ, услуг, как совершенных Обществом, так и планируемых).

2.3. Права и обязанности работодателя установлены Трудовым Кодексом РФ и иными законодательными актами РФ, правилами внутреннего трудового распорядка.

## 3. Оплата труда работника и социально-бытовое обеспечение

3.1. За выполнение обязанностей, предусмотренных настоящим трудовым договором, Работнику выплачивается:

- должностной оклад в соответствии со штатным расписанием, при условии выполнения в полном объеме должностных обязанностей и отработки нормы рабочего времени.

3.2. Заработная плата выплачивается два раза в месяц в дни, установленные правилами внутреннего трудового распорядка.

3.3. Работнику устанавливается ежегодный оплачиваемый отпуск продолжительностью 28 календарных дней. Право на использование отпуска за первый год работы в компании наступает по истечению 6 месяцев.

3.4. Работнику устанавливается рабочая неделя в соответствии с графиком работы Общества (структурного подразделения).

3.5. В отношении Работника устанавливается режим труда и отдыха, утвержденный правилами внутреннего трудового распорядка.

3.6. Работодатель может выплачивать Работнику премии за производственные результаты, а также другие стимулирующие выплаты и надбавки.

#### **4. Обучение и аттестация Работника**

4.1. Необходимость профессиональной подготовки и переподготовки работников определяет Работодатель.

4.2. В случае необходимости профессиональной подготовки или переподготовки Работника между Работодателем и Работником может быть заключен ученический договор, который будет являться дополнением к настоящему трудовому договору.

4.3. Аттестацию Работника проводит Работодатель с периодичностью устанавливаемой соответствующими служебными документами.

#### **5. Материальная ответственность сторон**

5.1. Сторона трудового договора, причинившая ущерб другой стороне, возмещает этот ущерб в соответствии с трудовым законодательством РФ. Расторжение трудового договора после причинения ущерба не влечет за собой освобождения стороны этого договора от материальной ответственности.

5.2. Материальная ответственность наступает за ущерб, причиненный в результате виновного противоправного действия или бездействия, в размере установленном Трудовым Кодексом РФ.

5.3. Частичная или полная материальная ответственность устанавливается в соответствии с занимаемой должностью и особенностями выполнения работ, обусловленных настоящим трудовым договором, нормами трудового законодательства и (при необходимости) дополнительными соглашениями между Работодателем и Работником.

#### **6. Ответственность сторон за нарушение трудового законодательства**

6.1. Сторона, виновная в нарушении трудового законодательства и иных нормативных правовых актов, содержащих нормы трудового права, привлекается к ответственности в порядке, установленном Трудовым Кодексом РФ, иными федеральными законами, а также привлекается к гражданско-правовой, административной и уголовной ответственности в порядке, установленном федеральными законами.

#### **7. Заключительные положения**

7.1. Изменение условий настоящего договора, его продление и прекращение возможно по соглашению сторон.

7.2. Настоящий трудовой договор подлежит расторжению в случаях, предусмотренных трудовым законодательством, в том числе в случае отрицательного заключения аттестационной комиссии при проведении аттестации Работника (п.4.3 настоящего договора).

7.3. Во всех случаях расторжения трудового договора работник обязуется не разглашать третьим лицам информацию конфиденциального характера (служебную и коммерческую тайну), ставшую ему известной в связи с исполнением обязанностей по настоящему договору.

7.4. Все споры по данному договору и/или должностной инструкции разрешаются путем переговоров. При невозможности разрешения споров переговорным путем, они подлежат рассмотрению в Федеральных судах г. Санкт-Петербурга и Ленинградской области.

7.5. Недействительность одного или нескольких положений настоящего договора не влечет недействительности договора в целом.

7.6. Настоящий договор вступает в силу с момента подписания и действует в течение срока, установленного настоящим договором. Договор может быть пролонгирован.

7.7. Работник имеет право на защиту своих персональных данных в соответствии с Трудовым Кодексом РФ и положением о персональных данных работников. Лица, виновные за нарушение норм, регулирующих получение, обработку и использование персональных данных Работника, несут административную и дисциплинарную ответственность, гражданско-правовую и уголовную ответственность в соответствии с федеральными законами.

7.8. Работодатель осуществляет обязательное страхование работника по видам, основаниям, на условиях, в порядке и размерах, предусмотренных законодательством РФ.

7.9. Настоящий трудовой договор составлен в двух экземплярах и считается действительным при наличии подписей обеих сторон.

## 8. Адреса и реквизиты сторон

РАБОТОДАТЕЛЬ: ООО «Научно-проектный реставрационный центр»  
ИНН 7802368539 ОГРН 5067847438170  
СПб, наб. реки Мойки д. 48-50-52, лит.АК, пом.11-Н,21-Н,22-Н,15-Н,16-Н, 1-ый этаж.  
офис 6

РАБОТНИК: Прокофьев Михаил Федорович  
ИНН 782609588777 дата рождения 02.02.1945 г.  
Адрес СПб, ул. Подольская д. 10, кв. 3  
Паспорт 40 02 142903  
Выдан 28.03.2002 г.  
38 отделом милиции Адмиралтейского района  
г. Санкт-Петербурга

код подразделения 782-038

СНИЛС 077-401-759-72

**Работодатель:**

**Работник:**

  
\_\_\_\_\_  
Прокофьев М.Ф.

  
\_\_\_\_\_  
Прокофьев М.Ф.



# ТРУДОВОЙ ДОГОВОР № 1/18

«23» февраля 2018 г.

г. Санкт-Петербург

Общество с ограниченной ответственностью «Научно-проектный реставрационный центр», именуемое в дальнейшем «РАБОТОДАТЕЛЬ», в лице Генерального директора Прокофьева Михаила Федоровича, действующего на основании Устава, с одной стороны, и гражданин Российской Федерации Калинин Валерий Александрович именуемый в дальнейшем «РАБОТНИК», с другой стороны, заключили настоящий трудовой договор о нижеследующем:

## 1. Общие положения

1.1. По настоящему трудовому договору Работник обязуется выполнять обязанности по должности Главный инженер с окладом 25 000 тысяч рублей (Двадцать пять тысяч рублей 00 копеек), по месту с возможными перемещениями в другие структурные подразделения, соблюдая правила техники безопасности, правила внутреннего трудового распорядка и условия настоящего трудового договора, а Работодатель обязуется обеспечивать Работнику необходимые условия для работы, выплачивать заработную плату и предоставлять социально-бытовые льготы в соответствии с законодательством и настоящим трудовым договором.

1.2. Трудовой договор заключается:

а) с «23» февраля 2018 г. по «23» февраля 2023 г.

1.3. С целью проверки соответствия Работника поручаемой ему работе устанавливается испытательный срок продолжительностью **(без испытательного срока)** с начала действия настоящего трудового договора.

## 2. Права и обязанности сторон

2.1. Права и обязанности Работника установлены Трудовым Кодексом РФ, иными законодательными актами РФ, должностной инструкцией, правилами внутреннего трудового распорядка.

2.2. Работник обязуется не разглашать третьим лицам охраняемую законом тайну (служебную, коммерческую - любые данные о наименовании, адресах, телефонах и/или контактных лицах покупателей и поставщиков Общества, а также любые данные о суммах, номенклатуре и датах продаж и/или покупок товаров, работ, услуг, как совершенных Обществом, так и планируемых). Работник также обязуется не разглашать указанные сведения в течение 1 (одного) года с момента увольнения из Общества.

2.3. Права и обязанности работодателя установлены Трудовым Кодексом РФ и иными законодательными актами РФ, правилами внутреннего трудового распорядка.

## 3. Оплата труда работника и социально-бытовое обеспечение

3.1. За выполнение обязанностей, предусмотренных настоящим трудовым договором, Работнику выплачивается:

- должностной оклад в соответствии со штатным расписанием, при условии выполнения в полном объеме должностных обязанностей и отработки нормы рабочего времени.

3.2. Заработная плата выплачивается два раза в месяц в дни, установленные правилами внутреннего трудового распорядка.

3.3. Работнику устанавливается ежегодный оплачиваемый отпуск продолжительностью 28 календарных дней. Право на использование отпуска за первый год работы в компании наступает по истечению 6 месяцев.

3.4. Работнику устанавливается рабочая неделя в режиме гибкого рабочего времени в соответствии с графиком работы структурного подразделения.

3.5. В отношении Работника устанавливается общий режим труда и отдыха, утвержденный правилами внутреннего трудового распорядка.

3.6. Работодатель может выплачивать Работнику премии за производственные результаты, а также другие стимулирующие выплаты и надбавки.



#### **4. Обучение и аттестация Работника**

4.1. Необходимость профессиональной подготовки и переподготовки работников определяет Работодатель.

4.2. В случае необходимости профессиональной подготовки или переподготовки Работника между Работодателем и Работником может быть заключен ученический договор, который будет являться дополнением к настоящему трудовому договору.

4.3. Аттестацию Работника проводит Работодатель с периодичностью устанавливаемой соответствующими служебными документами.

#### **5. Материальная ответственность сторон**

5.1. Сторона трудового договора, причинившая ущерб другой стороне, возмещает этот ущерб в соответствии с трудовым законодательством РФ. Расторжение трудового договора после причинения ущерба не влечет за собой освобождения стороны этого договора от материальной ответственности.

5.2. Материальная ответственность наступает за ущерб, причиненный в результате виновного противоправного действия или бездействия, в размере установленном Трудовым Кодексом РФ.

5.3. Частичная или полная материальная ответственность устанавливается в соответствии с занимаемой должностью и особенностями выполнения работ, обусловленных настоящим трудовым договором, нормами трудового законодательства и (при необходимости) дополнительными соглашениями между Работодателем и Работником.

#### **6. Ответственность сторон за нарушение трудового законодательства**

6.1. Сторона, виновная в нарушении трудового законодательства и иных нормативных правовых актов, содержащих нормы трудового права, привлекается к ответственности в порядке, установленном Трудовым Кодексом РФ, иными федеральными законами, а также привлекается к гражданско-правовой, административной и уголовной ответственности в порядке, установленном федеральными законами.

#### **7. Заключительные положения**

7.1. Изменение условий настоящего договора, его продление и прекращение возможно по соглашению сторон.

7.2. Настоящий трудовой договор подлежит расторжению в случаях, предусмотренных трудовым законодательством, в том числе в случае отрицательного заключения аттестационной комиссии при проведении аттестации Работника (п.4.3. настоящего договора).

7.3. Во всех случаях расторжения трудового договора работник обязуется не разглашать третьим лицам информацию конфиденциального характера (служебную и коммерческую тайну), ставшую ему известной в связи с исполнением обязанностей по настоящему договору.

7.4. Все споры по данному договору и/или должностной инструкции разрешаются путем переговоров. При невозможности разрешения споров переговорным путем, они подлежат рассмотрению в Федеральных судах г. Санкт-Петербурга и Ленинградской области.

7.5. Недействительность одного или нескольких положений настоящего договора не влечет недействительности договора в целом.

7.6. Настоящий договор вступает в силу с момента подписания и действует в течение срока, установленного настоящим договором. Договор может быть пролонгирован.

7.7. Работник имеет право на защиту своих персональных данных в соответствии с Трудовым Кодексом РФ и положением о персональных данных работников. Лица, виновные за нарушение норм, регулирующих получение, обработку и использование персональных данных Работника, несут административную и дисциплинарную

ответственность, гражданско-правовую и уголовную ответственность в соответствии с федеральными законами.

7.8. Работодатель осуществляет обязательное страхование работника по видам, основаниям, на условиях, в порядке и размерах, предусмотренных законодательством РФ.

7.9. Настоящий трудовой договор составлен в двух экземплярах и считается действительным при наличии подписей обеих сторон.

## 8. Адреса и реквизиты сторон

### РАБОТОДАТЕЛЬ:

ООО «Научно-проектный реставрационный центр»  
ИНН 7802368539 ОГРН 5067847438170  
СПб, наб. реки Мойки д. 48, корп.10, офис 6

### РАБОТНИК:

Калинин Валерий Александрович  
ИНН 470602203370  
Дата рождения: 23.12.1980 г.  
Спб., Индустриальный пр., д. 13, кв. 148  
паспорт: 41 02 № 661887  
выдан 03.10.2002 г.  
Отрадинским отд. милиции  
Кировского района  
Ленинградской области  
код подразделения 473-023  
СНИЛС 077-042-577-68

Работодатель:



М.П.



Работник:



Калинин В.А.

# ТРУДОВОЙ ДОГОВОР № 11/20

«31» декабря 2020 г.

г. Санкт-Петербург

Общество с ограниченной ответственностью «Научно-проектный реставрационный центр», именуемое в дальнейшем «РАБОТОДАТЕЛЬ», в лице Генерального директора Прокофьева Михаила Федоровича, действующего на основании Устава, с одной стороны, и гражданка Российской Федерации Глинской Наталии Борисовны именуемая в дальнейшем «РАБОТНИК», с другой стороны, заключили настоящий трудовой договор о нижеследующем:

## 1. Общие положения

1.1. По настоящему трудовому договору Работник обязуется выполнять обязанности по должности заместитель генерального директора с окладом 25 000 тысяч рублей (Двадцать пять тысяч рублей 00 копеек), соблюдая правила техники безопасности, правила внутреннего трудового распорядка и условия настоящего трудового договора, а Работодатель обязуется обеспечивать Работнику необходимые условия для работы, выплачивать заработную плату и предоставлять социально-бытовые льготы в соответствии с законодательством и настоящим трудовым договором.

1.2. Трудовой договор заключается:

а) с «31» декабря 2020 г. по «31» декабря 2025 г.

## 2. Права и обязанности сторон

2.1. Права и обязанности Работника установлены Трудовым Кодексом РФ, иными законодательными актами РФ, должностной инструкцией, правилами внутреннего трудового распорядка.

2.2. Работник обязуется не разглашать третьим лицам охраняемую законом тайну (любые данные о наименовании, адресах, телефонах и/или контактных лицах покупателей и поставщиков Общества, а также любые данные о суммах, номенклатуре и датах продаж и/или покупок товаров, работ, услуг, как совершенных Обществом, так и планируемых).

2.3. Права и обязанности работодателя установлены Трудовым Кодексом РФ и иными законодательными актами РФ, правилами внутреннего трудового распорядка.

## 3. Оплата труда работника и социально-бытовое обеспечение

3.1. За выполнение обязанностей, предусмотренных настоящим трудовым договором, Работнику выплачивается:

- должностной оклад в соответствии со штатным расписанием, при условии выполнения в полном объеме должностных обязанностей и отработки нормы рабочего времени.

3.2. Заработная плата выплачивается два раза в месяц в дни, установленные правилами внутреннего трудового распорядка.

3.3. Работнику устанавливается ежегодный оплачиваемый отпуск продолжительностью 28 календарных дней. Право на использование отпуска за первый год работы в компании наступает по истечению 6 месяцев.

3.4. Работнику устанавливается рабочая неделя в соответствии с графиком работы Общества (структурного подразделения).

3.5. В отношении Работника устанавливается режим труда и отдыха, утвержденный правилами внутреннего трудового распорядка.

3.6. Работодатель может выплачивать Работнику премии за производственные результаты, а также другие стимулирующие выплаты и надбавки.

#### **4. Обучение и аттестация Работника**

4.1. Необходимость профессиональной подготовки и переподготовки работников определяет Работодатель.

4.2. В случае необходимости профессиональной подготовки или переподготовки Работника между Работодателем и Работником может быть заключен ученический договор, который будет являться дополнением к настоящему трудовому договору.

4.3. Аттестацию Работника проводит Работодатель с периодичностью устанавливаемой соответствующими служебными документами.

#### **5. Материальная ответственность сторон**

5.1. Сторона трудового договора, причинившая ущерб другой стороне, возмещает этот ущерб в соответствии с трудовым законодательством РФ. Расторжение трудового договора после причинения ущерба не влечет за собой освобождения стороны этого договора от материальной ответственности.

5.2. Материальная ответственность наступает за ущерб, причиненный в результате виновного противоправного действия или бездействия, в размере установленном Трудовым Кодексом РФ.

5.3. Частичная или полная материальная ответственность устанавливается в соответствии с занимаемой должностью и особенностями выполнения работ, обусловленных настоящим трудовым договором, нормами трудового законодательства и (при необходимости) дополнительными соглашениями между Работодателем и Работником.

#### **6. Ответственность сторон за нарушение трудового законодательства**

6.1. Сторона, виновная в нарушении трудового законодательства и иных нормативных правовых актов, содержащих нормы трудового права, привлекается к ответственности в порядке, установленном Трудовым Кодексом РФ, иными федеральными законами, а также привлекается к гражданско-правовой, административной и уголовной ответственности в порядке, установленном федеральными законами.

#### **7. Заключительные положения**

7.1. Изменение условий настоящего договора, его продление и прекращение возможно по соглашению сторон.

7.2. Настоящий трудовой договор подлежит расторжению в случаях, предусмотренных трудовым законодательством, в том числе в случае отрицательного заключения аттестационной комиссии при проведении аттестации Работника (п.4.3 настоящего договора).

7.3. Во всех случаях расторжения трудового договора работник обязуется не разглашать третьим лицам информацию конфиденциального характера (служебную и коммерческую тайну), ставшую ему известной в связи с исполнением обязанностей по настоящему договору.

7.4. Все споры по данному договору и/или должностной инструкции разрешаются путем переговоров. При невозможности разрешения споров переговорным путем, они подлежат рассмотрению в Федеральных судах г. Санкт-Петербурга и Ленинградской области.

7.5. Недействительность одного или нескольких положений настоящего договора не влечет недействительности договора в целом.

7.6. Настоящий договор вступает в силу с момента подписания и действует в течение срока, установленного настоящим договором. Договор может быть пролонгирован.

7.7. Работник имеет право на защиту своих персональных данных в соответствии с Трудовым Кодексом РФ и положением о персональных данных работников. Лица,

виновные за нарушение норм, регулирующих получение, обработку и использование персональных данных Работника, несут административную и дисциплинарную ответственность, гражданско-правовую и уголовную ответственность в соответствии с федеральными законами.

7.8. Работодатель осуществляет обязательное страхование работника по видам, основаниям, на условиях, в порядке и размерах, предусмотренных законодательством РФ.

7.9. Настоящий трудовой договор составлен в двух экземплярах и считается действительным при наличии подписей обеих сторон.

## 8. Адреса и реквизиты сторон

РАБОТОДАТЕЛЬ: ООО «Научно-проектный реставрационный центр»  
ИНН 7802368539 ОГРН 5067847438170  
СПб, наб. реки Мойки д. 48 офис 6

РАБОТНИК: Глинская Наталия Борисовна  
ИНН 780515488131 дата рождения 31.01.1956 г.  
Адрес СПб, ул. Морской Пехоты д. 14, кв. 39  
Паспорт 4000 592073  
Выдан 18.03.2001 г.  
64 О/М Кировского р-на  
г. Санкт-Петербурга  
код подразделения 782-064  
СНИЛС 024-853-019 39

Работодатель:

Работник:



 Глинская Н.Б.

СОГЛАСОВАНО:

Директор государственного казенного учреждения Ленинградской области «Дирекция по сохранению объектов культурного наследия»



О.А. Степанов  
(подпись) (Ф.И.О.)

" " 2020 г.

УТВЕРЖДАЮ:

Заместитель председателя комитета – начальник департамента государственной охраны, сохранения и использования объектов культурного наследия



И.Е. Лазарева  
(подпись) (Ф.И.О.)

" 30 " 2020 г.

ЗАДАНИЕ

на проведение работ по сохранению объекта культурного наследия, включенного в единый государственный реестр объектов культурного наследия (памятников истории и культуры) народов Российской Федерации, или выявленного объекта культурного наследия

от 30.06.2020 № 04-05/20-41

1. Наименование и категория историко-культурного значения объекта культурного наследия, включенного в единый государственный реестр объектов культурного наследия (памятников истории и культуры) народов Российской Федерации (далее – реестр), или наименование выявленного объекта культурного наследия:

Объект культурного наследия регионального значения «Братское захоронение советских воинов, погибших в 1941-44 гг.»

2. Адрес места нахождения объекта культурного наследия, включенного в реестр, или выявленного объекта культурного наследия по данным органов технической инвентаризации:

Ленинградская область, Лужский муниципальный район,

(субъект Российской Федерации)

Осьминское сельское поселение, у деревни Сара-Лог

(населенный пункт)

улица

-

д.

-

корп./стр.

-

офис/кв.

-

3. Сведения о собственнике либо ином законном владельце объекта культурного наследия, включенного в реестр, или выявленного объекта культурного наследия:

Собственник (законный владелец):

(указать полное наименование, организационно-правовую форму юридического лица в соответствии с учредительными документами; фамилию, имя, отчество (при наличии) – для физического лица)

Адрес места нахождения:

(субъект Российской Федерации)



Комитет по культуре  
Ленинградской  
области  
01-08-5249/2020-0-1  
02.07.2020

--

(населенный пункт)

улица

--

д.

--

корп./стр.

--

офис/кв.

--

СНИЛС

				-															
--	--	--	--	---	--	--	--	--	--	--	--	--	--	--	--	--	--	--	--

ОГРН/ОГРНИП

--	--	--	--	--	--	--	--	--	--	--	--	--	--	--	--	--	--	--	--

Ответственный представитель:

--

(фамилия, имя, отчество (при наличии))

Контактный телефон:

--

Адрес электронной почты:

--

4. Сведения об охранном обязательстве собственника или иного законного владельца объекта культурного наследия:

Дата	-
Номер	-
Орган охраны объектов культурного наследия, выдавший документ	-

5. Реквизиты документов об утверждении границы территории объекта культурного наследия, включенного в реестр, или выявленного объекта культурного наследия:

Установлены приказом комитета по культуре Ленинградской области от 04 апреля 2019 года № 01-03/19-214

6. Реквизиты документов об утверждении предмета охраны объекта культурного наследия, включенного в реестр, или выявленного объекта культурного наследия, описание предмета охраны:

Установлен приказом комитета по культуре Ленинградской области от 04 апреля 2019 года № 01-03/19-214

7. Реквизиты документов о согласовании органом охраны объектов культурного наследия ранее выполненной проектной документации на проведение работ по сохранению объекта культурного наследия, возможность ее использования при проведении работ по сохранению объекта культурного наследия:

Проектная документация ранее не разрабатывалась

8. Состав и содержание проектной документации на проведение работ по сохранению объекта культурного наследия:

Раздел 1. Предварительные работы:

а) ознакомление с объектом в натуре, составление акта технического состояния и определение процента утрат;

б) составление акта определения влияния предполагаемых к проведению видов работ на конструктивные и другие характеристики надежности и безопасности объекта культурного наследия;

\*В случае если затрагиваются конструктивные и другие характеристики надежности и безопасности объекта культурного наследия проектная документация выполняется в соответствии с требованиями постановления Правительства Российской Федерации от 01.07.2015 № 554-ПП

Федерации от 16 февраля 2008 года № 87 «О составе разделов проектной документации и требованиях к их содержанию» (письмо Минкультуры России от 24 марта 2015 года № 90-01-39-ГП).

в) документально-протокольная фотофиксация;

г) разработка проекта первоочередных противоаварийных и консервационных мероприятий (при необходимости), на основании отчета о техническом состоянии (акта технического состояния) объекта культурного наследия или предварительного инженерного заключения, включающего:

- пояснительную записку,
- рабочую документацию,
- объектную и локальные сметы.

д) исходно-разрешительная документация.

Раздел 2. Комплексные научные исследования:

1. Этап до начала производства работ	2. Этап в процессе производства работ
<p>а) историко-архивные и библиографические исследования;</p> <p>б) историко-архитектурные натурные исследования;</p> <p>в) инженерно-технические исследования;</p> <p>г) инженерные химико-технологические исследования по строительным и отделочным материалам;</p> <p>д) исследования по объемным параметрам и специальные инженерно-технологические исследования;</p> <p>ж) отчет по комплексным научным исследованиям.</p>	

Раздел 3. Проект реставрации и приспособления:

1. Эскизный проект (архитектурные и конструктивные решения проекта)	2. Проект
<p>а) пояснительная записка с обоснованием проектных решений;</p> <p>б) архитектурные решения;</p> <p>в) конструктивные и объемно-планировочные решения.</p>	<p>а) пояснительная записка;</p> <p>б) архитектурные решения;</p> <p>в) конструктивные решения;</p> <p>г) инженерное оборудование, сети инженерно-технического обеспечения, инженерно-технические мероприятия, технологические решения;</p> <p>д) проект организации работ по сохранению и приспособлению;</p> <p>е) сводный сметный расчет;</p> <p>ж) перечень мероприятий по охране окружающей среды;</p> <p>з) перечень мероприятий по обеспечению пожарной безопасности;</p> <p>и) перечень мероприятий по обеспечению доступа инвалидов и малоподвижных групп населения к объектам культурного наследия;</p> <p>к) иная документация (предусмотренная федеральными законами и/или определенная заданием на разработку научно-проектной документации);</p>

Раздел 4. Рабочая проектная документация:

1. Этап до начала производства работ	2. Этап в процессе производства работ
<p>а) рабочий проект ремонтно-реставрационных работ;</p> <p>б) технологии ремонта и реставрации строительных и отделочных материалов;</p> <p>в) отдельные архитектурные детали;</p>	<p>а) уточнение проектных решений по результатам раскрытий в процессе производства реставрационных работ</p>



<p>г) чертежи изделий (план, фасад, разрез);  д) чертежи общего вида конструкций;  е) чертежи деталей и узлов конструкций;  ж) чертежи на изготовление реставрационных строительных изделий и конструкций индивидуального изготовления;  з) маркировочные чертежи и шаблоны;  и) спецификации на материалы и изделия;  к) ведомости и сводные ведомости потребности в материалах;  л) подготовка сметных расчетов на ремонтно-реставрационные работы объекта.</p> <p>Разрабатывается в соответствии с ГОСТ 21.501-2011 Система проектной документации для строительства (СПДС). Правила выполнения рабочей документации архитектурных и конструктивных решений</p>	
<p>Раздел 5. Отчетная документация: представить после завершения производства работ по сохранению объекта культурного наследия. Отчётная документация оформляется и утверждается в соответствии с приказом Министерства культуры Российской Федерации от 25 июня 2015 года № 1840 «Об утверждении состава и порядка утверждения отчётной документации о выполнении работ по сохранению объекта культурного наследия, включённого в единый государственный реестр объектов культурного наследия (памятников истории и культуры) народов Российской Федерации, или выявленного объекта культурного наследия, порядка приёмки работ по сохранению объекта культурного наследия и подготовки акта приёмки выполненных работ по сохранению объекта культурного наследия, включённого в единый государственный реестр объектов культурного наследия (памятников истории и культуры) народов Российской Федерации, или выявленного объекта культурного наследия и его формы».</p>	

9. Порядок и условия согласования проектной документации на проведение работ по сохранению объекта культурного наследия:

К проведению работ по сохранению объекта культурного наследия, включенного в единый государственный реестр объектов культурного наследия (памятников истории и культуры) народов Российской Федерации допускаются юридические лица и индивидуальные предприниматели, имеющие лицензию на осуществление деятельности по сохранению объектов культурного наследия (памятников истории и культуры) народов Российской Федерации в соответствии с законодательством Российской Федерации о лицензировании отдельных видов деятельности.

Работы по консервации и реставрации объектов культурного наследия, включенных в единый государственный реестр объектов культурного наследия (памятников истории и культуры) народов Российской Федерации проводятся физическими лицами, аттестованными федеральным органом охраны объектов культурного наследия в установленном им порядке, состоящими в трудовых отношениях с юридическими лицами или индивидуальными предпринимателями, имеющими лицензию на осуществление деятельности по сохранению объектов культурного наследия (памятников истории и культуры) народов Российской Федерации, а также физическими лицами, аттестованными федеральным органом охраны объектов культурного наследия в установленном им порядке, являющимися индивидуальными предпринимателями, имеющими лицензию на осуществление деятельности по сохранению объектов культурного наследия (памятников истории и культуры) народов Российской Федерации.

Государственная историко-культурная экспертиза проектной документации

Предоставление положительного заключения государственной историко-культурной экспертизы на разработанную проектную документацию;

Предоставление положительного решения органа охраны объектов культурного наследия о согласии с выводами, изложенными в заключении историко-культурной экспертизы на разработанную проектную документацию;

Предоставление положительного заключения о согласовании в органе охраны

объектов культурного наследия проектной документации.  
Экспертиза сметной документации (организацией, имеющей действующее свидетельство Федеральной службы по аккредитации).  
Предоставление положительного заключения экспертизы сметной документации (организацией, имеющей действующее свидетельство Федеральной службы по аккредитации).  
В случае, если затрагиваются конструктивные и другие характеристики безопасности объекта культурного наследия, положительное заключение государственной экспертизы на проектную документацию (ГАУ «Леноблгосэкспертиза»).

10. Требования по научному руководству, авторскому и техническому надзору:

Лицо, осуществляющее разработку проектной документации, необходимой для проведения работ по сохранению объекта культурного наследия, включенного в единый государственный реестр объектов культурного наследия (памятников истории и культуры) народов Российской Федерации осуществляет научное руководство проведением этих работ и авторский надзор за их проведением.

11. Дополнительные требования и условия:

Необходимость уведомления органа охраны объектов культурного наследия об организации, являющейся разработчиком проектной документации, имеющей лицензию на осуществление деятельности по сохранению объектов культурного наследия; работы проводятся специалистами, аттестованными федеральным органом охраны объектов культурного наследия в порядке, устанавливаемом в соответствии с пунктом 29 статьи 9 Федерального закона от 25.06.2002 N 73-ФЗ «Об объектах культурного наследия (памятниках истории и культуры) народов Российской Федерации».

В случае проведения научно-исследовательских и изыскательских работ на объекте культурного наследия организации, являющейся разработчиком проектной документации, имеющей лицензию на осуществление деятельности по сохранению объектов культурного наследия, необходимо разрешение на проведение работ по сохранению объекта культурного наследия, включенного в единый государственный реестр объектов культурного наследия (памятников истории и культуры) народов Российской Федерации, или выявленного объекта культурного наследия в соответствии с приказом Министерства культуры Российской Федерации от 21 октября 2015 года № 2625.

Задание подготовлено:

Главный специалист отдела по осуществлению полномочий Ленинградской области с сфере объектов культурного наследия департамента государственной охраны, сохранения и использования объектов культурного наследия комитета по культуре Ленинградской области

\_\_\_\_\_  
(должность, наименование органа охраны объектов культурного наследия)

  
(Подпись)

Смирнова А.Е.  
(Ф.И.О. полностью)



ЛЕНИНГРАДСКИЙ ОБЛАСТНОЙ СОВЕТ НАРОДНЫХ ДЕПУТАТОВ  
ИСПОЛНИТЕЛЬНЫЙ КОМИТЕТ

Р Е Ш Е Н И Е

от 16.05.88 № 189

Ленинград

Об утверждении списка военно-исторических памятников и памятных мест, подлежащих охране в Ленинградской области

Исполнительный комитет Ленинградского областного Совета народных депутатов отмечает, что Управлением культуры проведена значительная работа по выявлению и учету в районах и городах области военно-исторических памятников и памятных мест, связанных с борьбой советского народа за свободу и независимость нашей Родины. Постановлениями Совета Министров РСФСР 43 таких памятника утверждены как памятники республиканского значения, а более сорока взяты под государственную охрану решениями облисполкома.

В связи с выявлением и взятием на учет за последние годы еще более 600 военно-исторических памятников и памятных мест, в соответствии с Законом РСФСР "Об охране и использовании памятников истории и культуры" по согласованию с Министерством культуры РСФСР Исполнительный комитет Ленинградского областного Совета народных депутатов РЕШИЛ:

1. Утвердить представленный Управлением культуры прилагаемый список военно-исторических памятников и памятных мест, подлежащих охране как памятники местного (областного) значения.

2. Исполкомам городских и районных Советов народных депутатов:

2.1. Обеспечить сохранение и содержание в благоустроенном состоянии названных памятников и памятных мест при участии предприятий, учреждений и организаций, на территории или в принадлежности которых находятся эти памятники и памятные

места, а также других организаций – на шефских и общественных началах.

2.2. Не допускать случаев выполнения работ по капитальному благоустройству, ремонту, реконструкции и обозначению памятников и памятных мест, включая установку памятных знаков и памятных досок, без ведома и согласования с инспекцией охраны памятников Управления культуры.

2.3. Оказывать помощь и содействие инспекции охраны памятников, городским и районным отделениями Всероссийского общества охраны памятников истории и культуры в проведении мероприятий по выявлению и обследованию памятников и памятных мест, оформлению охранной документации и паспортизации памятников.

3. Предложить Управлению жилищно-коммунального хозяйства, Агропромышленному комитету области, Главному управлению архитектуры и градостроительства облисполкома, областному военному комиссариату, Отделу народного образования и просить Ленинградский областной комитет ВЛКСМ, областной совет по туризму и экскурсиям Леноблсовпрофа, областное отделение Всероссийского общества охраны памятников истории и культуры, Ленинградскую секцию Советского комитета ветеранов войны усилить свое участие в мероприятиях по охране, благоустройству и пропаганде военно-исторических памятников.

4. Отметить активную работу областного, городских и районных отделений Всероссийского общества охраны памятников истории и культуры по выявлению, обследованию, благоустройству и пропаганде военно-исторических памятников Ленинградской области.

5. Управлению культуры:

5.1. Продолжить работу по выявлению и учету военно-исторических памятников и памятных мест, а также памятников других категорий на территории области.

5.2. Подготовить и выпустить типографским способом в 1988–1989 годах справочник с перечнем всех находящихся в городах и районах Ленинградской области памятников истории и культуры, состоящих под государственной охраной (во исполнение постановления Совета Министров РСФСР от 24.01.80 № 54).

5.3. Усилить контроль за состоянием военно-исторических памятников и памятных мест, а также за проводимыми работами

по их благоустройству и обозначению.

6. Контроль за исполнением решения возложить на заместителя председателя облисполкома В.П.Ворфоломеева.

Первый заместитель  
председателя исполкома

Секретарь исполкома



Л.Койколайнен

В.Пылин

УТВ. 01/1-88 V.

Приложение к УТВ. 16/V-88 от 18.01.88

СПРАВКА

о военно-исторических памятниках и памятных местах советского времени в районах и городах Ленинградской области на ~~28/IV/1988г~~ 1/I-88.

Томск - на 1/1-82

№ п/п	Районы и города	Число памятников и памятных мест		Литер.	Всего памятников и памятных мест	Стр.
		УТВ. до 1988г.	Сумма до 16/V-88г.			
1	2	3	4		5	
I.	Бокситогорский р-н	2/-	16	2	18	2
2.	Волосовский р-н	0 -/-	30	4	30	4
3.	г. Волхов	-/1	7	2	8	8
4.	Волховский р-н	1/3	18	3	22	10
5.	Всеволожский р-н	12 11/3	70-1	9	84	13
6.	г. Выборг	1/1	3	1	5	22
7.	Выборгский р-н	-/9	43	5	52	23
8.	г. Гатчина	1/-	8	2	9	28
9.	Гатчинский р-н	-/2	66-1	8	68	30
10.	Кингисеппский р-н	-/8	76	9	84	38
II.	Киришский р-н	0 -/-	23	3	23	47
12.	Кировский р-н	II/-	47+4	6	58+4	50
13.	Лодейнопольский р-н	1/3	20	3	24	56
14.	Ломоносовский р-н	7/1	45-1	6	53	59
15.	Лужский р-н	2/2	61	7	65	65
16.	Подпорожский р-н	-/1	24	3	25	72
17.	Приозерский р-н	-/2	19	3	21	75
18.	Сланцевский р-н	-/1	25	3	26	78
19.	г. Сосновый Бор	1/2	6	1	7	81
20.	Тихвинский р-н	4/2	20	3	26	82
21.	Тосненский р-н	1/2	39-1	5	42	85
		<del>43/41</del>	666	88	750	-
		84 85	669		754	

Условное обозначение:

В графе 3 числитель дроби означает памятники, утвержденные Совмином РСФСР, знаменатель - памятники, утвержденные Леноблсполкомом.

~~Восстановлено~~

Инспекция охраны памятн.  
Упр. культуры

1	2	3	
48. <u>д. Подпутье</u> , в 10 км. к юго-западу от пос. Оредеж, в зоне деревни.		Братское захоронение советских воинов, погибших в 1919 г.	✓
49. <u>д. Пристань</u> , в 19 км. к северо-востоку от пос. Оредеж, на северо-западной окраине деревни.		Братское захоронение советских воинов, погибших в 1941-44 гг.	✓
50. <u>Разъезд ж.д. "112 км"</u> , в 10 км. к северу от пос. Толмачево, в 6 км. к западу от ж.д. разъезда.		Памятное место, где во время Великой Отечественной войны находился партизанский лагерь. Здесь в ноябре 1941 г. совершила подвиг и погибла Герой Советского Союза ПЕТРОВА Антонина Васильевна. Сохранились восстановленные партизанские землянки. Имеются памятные обозначения-указатели.	✓ (г.с.)
51. <u>пос. Санаторий "Жемчужина"</u> в 2 км. к востоку от г. Луги, близ д. Заклинье, в 500 м. к юго-западу от главного здания санатория.		Памятник-дот на Лужском рубеже обороны 1941 г. Рядом-памятник-обелиск на месте гибели бойцов 485 полка 177 с.д.	✓
52. <u>д. Сарадок</u> , в 6 км. к юго-востоку от пос. Осьмино, на юго-западной окраине деревни.		Братское захоронение советских воинов, погибших в 1941-44 гг.	✓
53. <u>пос. Серебрянский</u> , в 18 км. к юго-западу от г. Луги, на ж.д. линии Луга-Поков, близ ж.д. станции.		Братское захоронение советских воинов, погибших в 1941-44 гг.	✓
54. <u>пос. Скреблово</u> , в 15 км. к юго-востоку от г. Луги, в 200 м. восточнее поселка.		Памятник (кирпичная стена) на месте расстрела фашистами местных жителей в 1942 г.	✓
55. <u>д. С т а м</u> , в 10 км. к юго-востоку от пос. Оредеж, в центре деревни.		Братское захоронение советских воинов, погибших в 1941-44 гг.	✓
56. <u>пос. Тосово-4</u> , в 12 км. к юго-востоку от пос. Оредеж, в 100 м. южнее поселка.		Братское захоронение советских воинов, погибших в 1941-44 гг.	✓
57. <u>д. Хабалника</u> , в 3 км. от поселка Оредеж, в зоне деревни.		Братское захоронение советских воинов и партизан, погибших в 1941-44 гг.	✓

) 1 В списке 117-й книга, № 32

5 мая 1997 года

N 452

**УКАЗ**

**ПРЕЗИДЕНТА РОССИЙСКОЙ ФЕДЕРАЦИИ**

**ОБ УТОЧНЕНИИ СОСТАВА ОБЪЕКТОВ ИСТОРИЧЕСКОГО  
И КУЛЬТУРНОГО НАСЛЕДИЯ ФЕДЕРАЛЬНОГО  
(ОБЩЕРОССИЙСКОГО) ЗНАЧЕНИЯ**

Учитывая предложение Правительства Российской Федерации,  
постановляю:

1. Исключить из числа памятников истории и культуры федерального (общероссийского) значения памятники истории и культуры, включенные в соответствии с Указом Президента Российской Федерации от 20 февраля 1995 г. N 176 "Об утверждении Перечня объектов исторического и культурного наследия федерального (общероссийского) значения" (Собрание законодательства Российской Федерации, 1995, N 9, ст. 734) в Перечень объектов исторического и культурного наследия федерального (общероссийского) значения, а также памятники истории и культуры, отнесенные решениями органов исполнительной власти субъектов Российской Федерации к категории памятников истории и культуры местного значения, согласно Приложениям N N 1 и 2.

2. Рекомендовать органам исполнительной власти субъектов Российской Федерации рассмотреть в установленном порядке в 3-месячный срок вопрос об отнесении к категории памятников истории и культуры местного значения исключенных из Перечня объектов исторического и культурного наследия федерального (общероссийского) значения памятников истории и культуры, предусмотренных в Приложении N 2 к настоящему Указу.

3. Считать целесообразным вопросы уточнения состава объектов исторического и культурного наследия федерального (общероссийского) значения отнести начиная с 1 мая 1997 г. к ведению Правительства Российской Федерации.

Москва, Кремль  
5 мая 1997 года  
N 452

Президент  
Российской Федерации  
Б.ЕЛЬЦИН





АДМИНИСТРАЦИЯ ЛЕНИНГРАДСКОЙ ОБЛАСТИ  
КОМИТЕТ ПО КУЛЬТУРЕ ЛЕНИНГРАДСКОЙ ОБЛАСТИ

ПРИКАЗ

«4» апреля 2019 г.

№ 01-03/19-214  
г. Санкт-Петербург

**Об установлении границ территории и предмета охраны объекта культурного наследия регионального значения «Братское захоронение советских воинов, погибших в 1941-44 гг.» по адресу: Ленинградская область, Лужский муниципальный район, Осьминское сельское поселение, у деревни Сара-Лог**

В соответствии со ст. ст. 3.1, 9.2, 20, 33 Федерального закона от 25 июня 2002 года № 73-ФЗ «Об объектах культурного наследия (памятниках истории и культуры) народов Российской Федерации», ст. 4 закона Ленинградской области от 25 декабря 2015 года № 140-оз «О государственной охране, сохранении, использовании и популяризации объектов культурного наследия (памятников истории и культуры) народов Российской Федерации, расположенных на территории Ленинградской области», п. 2.2.2. Положения о комитете по культуре Ленинградской области, утвержденного постановлением Правительства Ленинградской области от 24 октября 2017 года № 431, приказываю:

1. Установить границы территории объекта культурного наследия регионального значения «Братское захоронение советских воинов, погибших в 1941-44 гг.» по адресу: Ленинградская область, Лужский муниципальный район, Осьминское сельское поселение, у деревни Сара-Лог (далее – Памятник), принятого на государственную охрану решением Исполнительного комитета Ленинградского областного Совета народных депутатов от 16 мая 1988 года № 189, согласно приложению 1 к настоящему приказу.

2. Установить предмет охраны Памятника согласно приложению 2 к настоящему приказу.

3. Отделу по осуществлению полномочий Ленинградской области в сфере объектов культурного наследия департамента государственной охраны, сохранения и использования объектов культурного наследия комитета по культуре Ленинградской области обеспечить:

- внесение соответствующих сведений в Единый государственный реестр объектов культурного наследия (памятников истории и культуры) народов Российской Федерации;

- копию настоящего приказа направить в сроки, установленные действующим законодательством, в федеральный орган исполнительной власти, уполномоченный

Правительством Российской Федерации на осуществление государственного кадастрового учета, государственной регистрации прав, ведение Единого государственного реестра недвижимости и предоставление сведений, содержащихся в Едином государственном реестре недвижимости, его территориальные органы.

4. Отделу взаимодействия с муниципальными образованиями, информатизации и организационной работы комитета по культуре Ленинградской области обеспечить размещение настоящего приказа на сайте комитета по культуре Ленинградской области в информационно-телекоммуникационной сети «Интернет».

5. Контроль за исполнением настоящего приказа возложить на заместителя начальника департамента государственной охраны, сохранения и использования объектов культурного наследия комитета по культуре Ленинградской области.

6. Настоящий приказ вступает в силу со дня его официального опубликования.

Председатель комитета



Е.В. Чайковский

Приложение № 1  
к приказу комитета по культуре  
Ленинградской области  
от «4» апреля 2019 г.  
№ 01-03/19-214

**Границы территории объекта культурного наследия регионального значения  
«Братское захоронение советских воинов, погибших в 1941-44 гг.» по адресу:  
Ленинградская область, Лужский муниципальный район, Осьминское сельское  
поселение, у деревни Сара-Лог**

**Карта (схема) границ территории объекта культурного наследия  
регионального значения «Братское захоронение советских воинов, погибших  
в 1941-44 гг.» по адресу: Ленинградская область, Лужский муниципальный  
район, Осьминское сельское поселение, у деревни Сара-Лог**

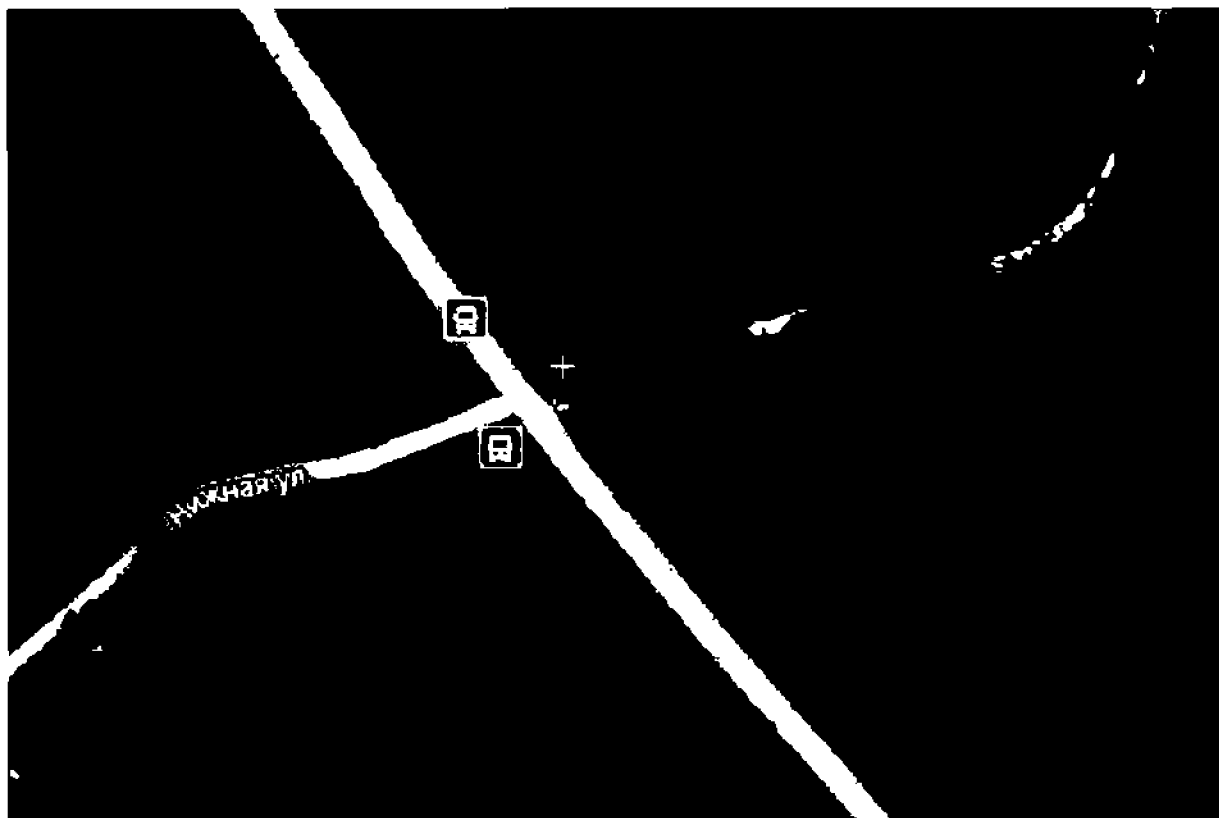

Условные обозначения

----- граница территории объекта культурного наследия регионального значения

Перечень координат поворотных (характерных) точек границ территории объекта культурного наследия регионального значения «Братское захоронение советских воинов, погибших в 1941-44 гг.» по адресу: Ленинградская область, Лужский муниципальный район, Осьминское сельское поселение, у деревни Сара-Лог

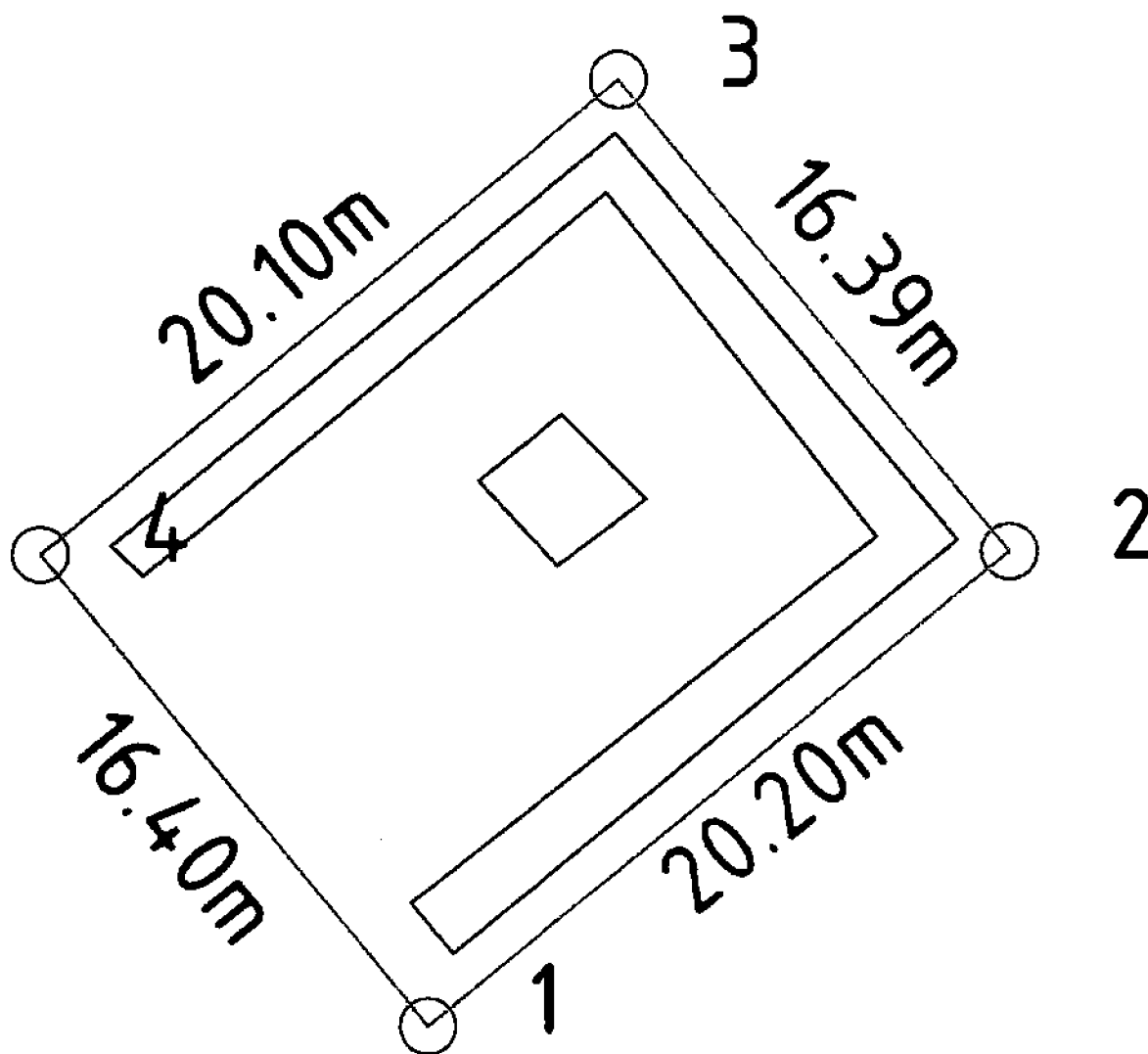

Обозначение (номер) характерной точки	Долгота (X)	Широта (Y)
1	6530915.79	3147658.91
2	6530928.58	3147674.55
3	6530941.21	3147664.11
4	6530928.50	3147648.55

Определение географических координат характерных точек границы территории объекта культурного наследия выполнено в СК-1963 зона 3.

**Режим использования территории объекта культурного наследия  
регионального значения «Братское захоронение советских воинов, погибших  
в 1941-44 гг.» по адресу: Ленинградская область, Лужский муниципальный  
район, Осьминское сельское поселение, у деревни Сара-Лог**

**На территории Памятника разрешается:**

- проведение работ по сохранению объекта культурного наследия (меры, направленные на обеспечение физической сохранности и сохранение историко-культурной ценности объекта культурного наследия, предусматривающие консервацию, ремонт, реставрацию, включающие в себя научно-исследовательские, изыскательские, проектные и производственные работы, научное руководство за проведением работ по сохранению объекта культурного наследия, технический и авторский надзор за проведением этих работ);

- реконструкция, ремонт существующих дорог, инженерных коммуникаций, благоустройство, озеленение, установка малых архитектурных форм, иная хозяйственная деятельность (по согласованию с региональным органом охраны объектов культурного наследия), не противоречащая требованиям обеспечения сохранности объекта культурного наследия и позволяющая обеспечить функционирование объекта культурного наследия в современных условиях, обеспечивающая недопущение ухудшения состояния территории объекта культурного наследия.

**На территории Памятника запрещается:**

- строительство объектов капитального строительства и увеличение объемно-пространственных характеристик существующих на территории объекта культурного наследия объектов капитального строительства; проведение земляных, строительных, мелиоративных работ и иных работ, за исключением работ по сохранению объекта культурного наследия или его отдельных элементов, сохранению историко-градостроительной или природной среды объекта культурного наследия;

- установка рекламных конструкций, распространение наружной рекламы;

- осуществление любых видов деятельности, ухудшающих экологические условия и гидрологический режим на территории объекта культурного наследия, создающих вибрационные нагрузки динамическим воздействием на грунты в зоне их взаимодействия с объектами культурного наследия.

Приложение № 2  
к приказу комитета по культуре  
Ленинградской области  
от «4» апреля 2019 г.  
№ 01-03/19-214

**Предмет охраны  
объекта культурного наследия регионального значения «Братское захоронение  
советских воинов, погибших в 1941-44 гг.» по адресу: Ленинградская область,  
Лужский муниципальный район, Осьминское сельское поселение, у деревни  
Сара-Лог**

№ п/п	Виды предмета охраны	Элементы предмета охраны
1	Мемориальное значение объекта	История объекта связана с периодом Великой Отечественной войны и проходившими боями в Ленинградской области.
2	Объемно-пространственное решение:	Историческое пространственное решение в габаритах существующего металлического ограждения: - конфигурация в плане – прямоугольник; - высотная отметка обелиска.
3	Конструкции памятника	Обелиск: гранит. Основание: бетон.
4	Архитектурное оформление	Обелиск из красного шлифованного гранита, с текстом: «ВЕЧНАЯ СЛАВА СОВЕТСКИМ ВОИНАМ ПАВШИМ В БОЯХ ЗА РОДИНУ 1941-1944» Основание: бетон, окрашенный. Мемориальные плиты с фамилиями погребенных воинов: гранит, шлифованный.

Предмет охраны может быть уточнен при проведении дополнительных научных исследований.

## СПИСОК ФОТОГРАФИЙ

1. «Братское захоронение советских воинов, погибших в 1941-44 гг.», Ленинградская область, Лужский муниципальный район, Осьминское сельское поселение, у деревни Сара-Лог. Общий вид с юго-запада. Фото 05.07.2021г.
2. «Братское захоронение советских воинов, погибших в 1941-44 гг.», Ленинградская область, Лужский муниципальный район, Осьминское сельское поселение, у деревни Сара-Лог. Общий вид с запада. Фото 05.07.2021г.
3. «Братское захоронение советских воинов, погибших в 1941-44 гг.», Ленинградская область, Лужский муниципальный район, Осьминское сельское поселение, у деревни Сара-Лог. Центральная стела. Общий вид с юго-запада. Фото 05.07.2021г.
4. «Братское захоронение советских воинов, погибших в 1941-44 гг.», Ленинградская область, Лужский муниципальный район, Осьминское сельское поселение, у деревни Сара-Лог. Центральная стела. Общий вид с юго-запада. Фото 05.07.2021г.
5. «Братское захоронение советских воинов, погибших в 1941-44 гг.», Ленинградская область, Лужский муниципальный район, Осьминское сельское поселение, у деревни Сара-Лог. Центральная стела. Общий вид с востока. Фото 05.07.2021г.
6. «Братское захоронение советских воинов, погибших в 1941-44 гг.», Ленинградская область, Лужский муниципальный район, Осьминское сельское поселение, у деревни Сара-Лог. Центральная стела. Общий вид с севера. Фото 05.07.2021г.
7. «Братское захоронение советских воинов, погибших в 1941-44 гг.», Ленинградская область, Лужский муниципальный район, Осьминское сельское поселение, у деревни Сара-Лог. Мемориальные плиты в северо-западной части захоронения. Общий вид. Фото 05.07.2021г.
8. «Братское захоронение советских воинов, погибших в 1941-44 гг.», Ленинградская область, Лужский муниципальный район, Осьминское сельское поселение, у деревни Сара-Лог. Мемориальные плиты в юго-восточной части захоронения. Общий вид. Фото 05.07.2021г.

# СХЕМА ФОТОФИКСАЦИИ

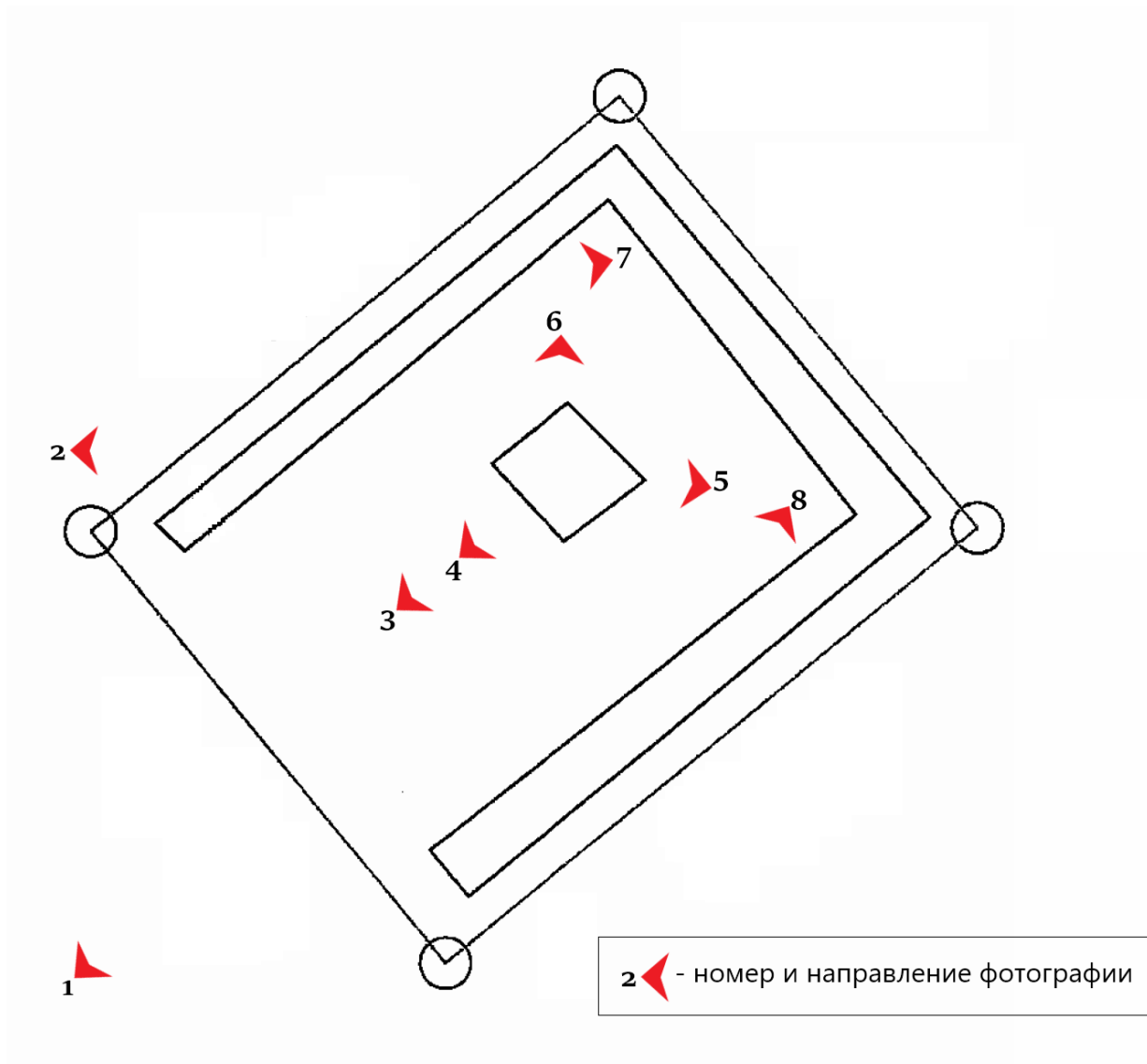





1. «Братское захоронение советских воинов, погибших в 1941-44 гг.», Ленинградская область, Лужский муниципальный район, Осьминское сельское поселение, у деревни Сара-Лог. Общий вид с юго-запада. Фото 05.07.2021г.

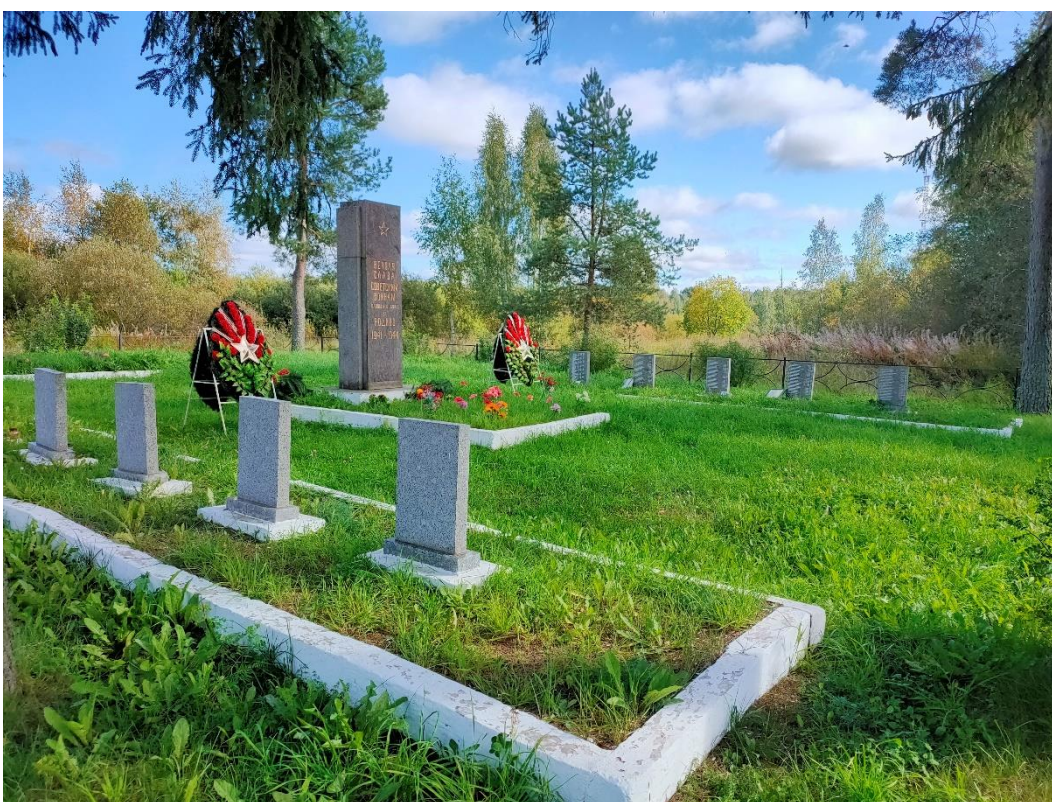

2. «Братское захоронение советских воинов, погибших в 1941-44 гг.», Ленинградская область, Лужский муниципальный район, Осьминское сельское поселение, у деревни Сара-Лог. Общий вид с запада. Фото 05.07.2021г.



3. «Братское захоронение советских воинов, погибших в 1941-44 гг.», Ленинградская область, Лужский муниципальный район, Осьминское сельское поселение, у деревни Сара-Лог. Центральная стела. Общий вид с юго-запада. Фото 05.07.2021г.



4. «Братское захоронение советских воинов, погибших в 1941-44 гг.», Ленинградская область, Лужский муниципальный район, Осьминское сельское поселение, у деревни Сара-Лог. Центральная стела. Общий вид с юго-запада. Фото 05.07.2021г.



5. «Братское захоронение советских воинов, погибших в 1941-44 гг.», Ленинградская область, Лужский муниципальный район, Осьминское сельское поселение, у деревни Сара-Лог. Центральная стела. Общий вид с востока. Фото 05.07.2021г.



6. «Братское захоронение советских воинов, погибших в 1941-44 гг.», Ленинградская область, Лужский муниципальный район, Осьминское сельское поселение, у деревни Сара-Лог. Центральная стела. Общий вид с севера. Фото 05.07.2021г.



7. «Братское захоронение советских воинов, погибших в 1941-44 гг.», Ленинградская область, Лужский муниципальный район, Осьминское сельское поселение, у деревни Сара-Лог. Мемориальные плиты в северо-западной части захоронения. Общий вид. Фото 05.07.2021г.



8. «Братское захоронение советских воинов, погибших в 1941-44 гг.», Ленинградская область, Лужский муниципальный район, Осьминское сельское поселение, у деревни Сара-Лог. Мемориальные плиты в юго-восточной части захоронения. Общий вид. Фото 05.07.2021г.

## СОДЕРЖАНИЕ

<b>АКТ</b>		<b>1-24</b>
<b>Приложение №1.</b>	Протоколы заседания экспертной комиссии от 05.07.2021 г. и от 30.08.2021 г.;	<b>25-30</b>
<b>Приложение №2.</b>	Договор между ООО «Рест-Арт» и ООО «Научно-проектный реставрационный центр» № РА/08-21-ГИКЭ от 05.07.2021 г.;	<b>31-45</b>
<b>Приложение №3.</b>	Копия Задания на проведение работ по сохранению объекта культурного наследия, включенного в единый государственный реестр объектов культурного наследия (памятников истории и культуры) народов Российской Федерации, или выявленного объекта культурного наследия № 04-05/20-41 от 30.06.2020г.;	<b>46-50</b>
<b>Приложение №4.</b>	Копия Решения Леноблисполкома от 16.05.1988 г. № 189 «Об утверждении списка военно-исторических памятников и памятных мест, подлежащих охране в Ленинградской области»;	<b>51-55</b>
<b>Приложение №5.</b>	Копия Указа Президента РФ «Об уточнении состава объектов исторического и культурного наследия федерального (общероссийского) значения» от 05.05.1997 г. № 452;	<b>56</b>
<b>Приложение №6.</b>	Копия Приказа Комитета по культуре ЛО от 04.04.2019 г. № 01-03/19-214 Об установлении границ территории и предмета охраны объекта культурного наследия регионального значения «Братское захоронение советских воинов, погибших в 1941-44 гг.» по адресу: Ленинградская область, Лужский муниципальный район, Осьминское сельское поселение, у деревни Сара-Лог»;	<b>57-62</b>
<b>Приложение №7</b>	Фотофиксация.	<b>63-67</b>