

# Общество с ограниченной ответственностью «Рест-Арт»

Лицензия № МКРФ 00627 от 5 апреля 2013 г.

**Заказчик:** Государственное казенное учреждение Ленинградской области «Дирекция по сохранению объектов культурного наследия»

**Объект:** «Братское захоронение советских воинов и партизан, погибших в 1941-44 гг.»

**Адрес:** Ленинградская область, Лужский муниципальный район, Осьминское сельское поселение, п. Осьмино, ул. 1 Мая, № 17а



## ПРОЕКТНО-СМЕТНАЯ ДОКУМЕНТАЦИЯ

**по сохранению объектов культурного наследия - памятников военной истории, расположенных на территории Ленинградской области (ЕГРОКН 471710904020005)**

### 3. Проект приспособления объекта

#### 3.1. Эскизный проект

Шифр: Рест-Арт-5526-09/20-ЭП

Санкт-Петербург  
2021 г.

# Общество с ограниченной ответственностью «Рест-Арт»

Лицензия № МКРФ 00627 от 5 апреля 2013 г.

**Заказчик:** Государственное казенное учреждение Ленинградской области «Дирекция по сохранению объектов культурного наследия»

**Объект:** «Братское захоронение советских воинов и партизан, погибших в 1941-44 гг.»

**Адрес:** Ленинградская область, Лужский муниципальный район, Осьминское сельское поселение, п. Осьмино, ул. 1 Мая, № 17а

## ПРОЕКТНО-СМЕТНАЯ ДОКУМЕНТАЦИЯ

по сохранению объектов культурного наследия - памятников военной истории, расположенных на территории Ленинградской области

(ЕГРОКН 471710904020005)

### 3. Проект приспособления объекта

#### 3.1. Эскизный проект

Шифр: Рест-Арт-5526-09/20-ЭП

Генеральный директор ООО «Рест-Арт»



А.В. Шалугин

Руководитель проектного отдела ООО «Рест-Арт»

А.А. Власов

Санкт-Петербург  
2021 г.



## 1. ОБЩИЕ ПОЛОЖЕНИЯ

### 1.1. Основание для разработки проекта

- Государственный контракт № 041/2020-ПСД от 09 ноября 2020 г;
- Задания на проведение работ по сохранению объекта культурного наследия (памятника истории и культуры) народов Российской Федерации, или выявленного объекта культурного наследия» комитета по сохранению культурного наследия Ленинградской области № 04-05/20-40 от 30.06.2020.

### 1.2. Исходные данные

- Государственный контракт № 041/2020-ПСД от 09 ноября 2020 г;
- Технического задания от 09.11.2020 г. (Приложение №1 к Государственному контракту № 041/2020-ПСД);
- Задания на проведение работ по сохранению объекта культурного наследия (памятника истории и культуры) народов Российской Федерации, или выявленного объекта культурного наследия» комитета по сохранению культурного наследия Ленинградской области № 04-05/20-40 от 30.06.2020;
- Предмета охраны объекта культурного наследия № 01-03/19-198 от 21 марта 2019г.;
- Плана границ территории объекта культурного наследия № 01-03/19-198 от 21 марта 2019г.;
- Архивные материалы;
- Комплексные научные исследования.

### 1.3. Рассматриваемые вопросы

Разработка эскизного проекта для реставрации объекта культурного наследия регионального значения - памятник военной истории «Братское захоронение советских воинов и партизан, погибших в 1941-44 гг.», расположенному по адресу: Ленинградская область, Лужский муниципальный район, Осьминское сельское поселение, п. Осьмино, ул. 1 Мая, № 17а.

### 1.4. Нормативная документация

- ГОСТ Р 55528-2013 Состав и содержание научно-проектной документации по сохранению объектов культурного наследия.
- ГОСТ Р 58178-2018 Доступность объектов культурного наследия для маломобильных групп населения. Общие требования.
- ГОСТ Р 21.1101-2013 Основные требования к проектной и рабочей документации.
- Федеральный закон от 25.06.2002 № 73-ФЗ «Об объектах культурного наследия (памятниках истории и культуры) народов РФ».

Инов. № подл.
Подп. и дата
Взам. инв. №

Изм	Кол.в	Лис	№	Подпи	Дат

- Кроме вышеперечисленных нормативных документов, использованы и другие нормативные источники информации, материалы, полученные от заинтересованных организаций, справочная литература, перечень которой встречается по тексту.

## 1.5. Общие данные

### 1.5.1. Режим использования территории объекта.

Режим использования земельного участка в границах территории объекта культурного наследия предусматривает сохранение объекта культурного наследия – проведение работ, направленных на обеспечение физической сохранности объекта культурного наследия, а так же выполнение требований Федерального закона от 25.06.2002 № 73-ФЗ «Об объектах культурного наследия (памятниках истории и культуры) народов Российской Федерации в части установленных ограничений к осуществлению хозяйственной деятельности в границах территории объекта культурного наследия.

На территории памятника запрещается:

- строительство объектов капитального строительства и увеличение объемно-пространственных характеристик существующих на территории памятника объектов капитального строительства;
- проведение земляных, мелиоративных и иных работ, за исключением работ по сохранению объекта культурного наследия или его отдельных элементов, сохранению градостроительной или природной среды объекта культурного наследия.

На территории памятника разрешается:

- ведение хозяйственной деятельности, не противоречащей требованиям обеспечения сохранности объекта культурного наследия в современных условиях;

Запрещается использовать территории объекта культурного наследия:

- под склады и объекты производства взрывчатых и огнеопасных материалов, предметов и веществ, загрязняющих интерьер объекта культурного наследия, его фасад, территорию и водные объекты и (или) имеющие вредные парогазообразные и иные выделения;

Инов. № подл.	Подп. и дата	Взам. инв. №

Изм	Кол.в	Лис	№	Подпи	Дат

- под объекты производства, имеющие оборудование, оказывающее динамическое и вибрационное воздействие на конструкции объекта культурного наследия, независимо от мощности данного оборудования;
- под объекты производства и лаборатории, связанные с неблагоприятным для объекта культурного наследия температурно-влажностным режимом и применением химически активных веществ.

### 1.5.2. Климатические условия.

Климатический район строительства – ПВ

Ветровой район – II.

Снеговой район – III.

## 2. ИСТОРИЧЕСКАЯ СПРАВКА

Поселок Осьмино расположен по берегам р. Сабы недалеко от места ее слияния с р. Лугой является административным центром Осьминского сельского поселения Лужского муниципального района Ленинградской области.

Первые письменные свидетельства об Осьмино относятся к 1498 г.: «В Сумерском погосте...д. Восьмины с церковью св. Георгия, с. Осьмино на реке Сябе». Упоминается в составе Осьминской волости Сумерского погоста (от. оз. Самро) Шелонской пятины Новгородских земель.<sup>1</sup>

В конце XVII в. с. Осьмино принадлежало к дворцовой Сомерской волости. В 1675 г. писцом Ф.В. Нащокиным и подьячим В. Берестовым было составлено описание: «Село Осьмино на реке Сябе, а в нем церковь страстотерпца Христова Георгия, древена...»<sup>2</sup>. Данная церковь сгорела.<sup>3</sup>

В начале XVIII в. на месте сгоревшей была построена церковь св. Георгия. Согласно преданию, церковь была построена только при помощи топора (без пил и гвоздей). Церковь осветили в 1709 году в честь победы в Полтавской битве.<sup>4</sup>

Петр I пожаловал с. Осьмино в вотчину своего сына Алексея Петровича, для которого здесь был выстроен дворец.

После казни царевича Алексея имение перешло Екатерине I. В 1737 г. село приписали Александро-Невской лавре. [5]

В 1826-1828 гг. на правом берегу р. Сабы строится церковь Тихвинской иконы Божией Матери. Каменная (см. илл. №4,5), с приделами Архангела Гавриила (по другим данным Михаила) и свт. Петра Митрополита. Церковь закрыта в 1933 г. Разрушена в годы Великой Отечественной войны.<sup>5</sup> В настоящее время здание бывшей церкви перестроено в сельский дом культуры.

<sup>1</sup> Шелонская пятина по писцовым книгам 1498-1576 гг. Андрияшев А.М. Имп. Общество Истории и Древностей Российских при Московском Университете. Москва. 1914. С.122 репринтное издание.

<sup>2</sup> Набокина О. В., Носков А. В., Луга и окрестности. Из истории населенных мест Лужского района. – М.: ЗАО «Издательство Центрполиграф», 2015. С.329.

<sup>3</sup> Земля Невская православная, СПб.: «Православная Русь». 2000. С.119.

<sup>4</sup> Громов В.И., Файнштейн Л.А. Памятные места Ленинградской области. – Л.: Лениздат, 1959. С. 325.

<sup>5</sup> Земля Невская православная, СПб.: «Православная Русь». 2000. С.119.

Взам. инв. №
Подп. и дата
Инв. № подл.

Изм	Кол.в	Лис	№	Подпи	Дат

В последствии правобережная низменная часть, где была построена новая каменная церковь, стала с. Осьмино, а левобережная часть, где располагалась Георгиевская деревянная церковь с. Осьмино-Гора. На карте Санкт-Петербургской губернии 1834 г. приводятся два смежных села: Осмино (с 85 дворами) и Осмино Гора (с 52 дворами) (см. илл. №2).

В описании Санкт-Петербургской губернии по уездам и станам от 1838 г. упоминается в составе Гдовского уезда: «Село Осьмин горы в нем церковь каменная во имя Победоносца Георгия. Жителей: 99 мужчин и 98 женщин, Село Осьмино церковь деревянная во имя Тихвинской божьей матери. Жителей: 155 м. и 179 ж. принадлежат Его Величеству»<sup>6</sup>

В начале XIX в. с. Осьмино становится Гдовским Императорским имением. В мае 1852 г. здесь некоторое время жил поэт Н. А. Некрасов, который приехал сюда по приглашению своего друга И. И. Маслова в то время управлявшего имением.

Повторно Некрасов приезжал сюда в июле 1854 г. вместе с И. С. Тургеневым, которого привлекало в эти места обилие дичи. Об этом вспоминал писатель В. А. Дружинин, живший в имении Мариинское, расположенном неподалеку от с. Осьмино. В своем дневнике Дружинин записал: «Несколько часов тому назад я проводил от себя петербургских гостей Тургенева и Некрасова, с которыми провел время с прошлой пятницы – сперва в Осьмино у Маслова, а потом у себя».<sup>7</sup>

Постройки бывшего дворцового имения в Осьмино были разрушены во время Великой Отечественной войны.

В 1920-х гг. был образован Осьминский район Лужского округа Ленинградской области. В районе 36 сельсоветов, центр района – с. Осьмино.

Основным занятием населения было сельское хозяйство, преимущественно выращивали зерно для собственных нужд, также был не крупный лесопильный завод.

В период Великой Отечественной войны в Лужском районе «развернулись исключительно яростные и затяжные бои, зачастую не имевшие пауз, длившиеся сутками»<sup>8</sup>, с первых дней войны здесь началось строительство Лужской полосы обороны протяженностью около 250 км. от Финского залива до оз. Ильмень.

«В соответствии с агрессивным планом «Барбаросса» три группировки - «Север», «Центр» и «Юг», насчитывавшие 181 дивизию, развернули наступление на трех стратегических направлениях: первое - через Прибалтику на Псков - Ленинград; второе - Минск - Смоленск- Москва; третье-Житомер-Киев.»<sup>9</sup>

Группа армии «Север», имея в своем составе 16-ю, 18-ю армии и 4-ю танковую группу - всего 29 дивизий, с воздуха их поддерживал 1-й воздушный флот. Группа должна была занять Ленинград как важнейший стратегический объект.

Утром 4 июля 1941 г. передовые соединения группы армий «Север» достигли г. Остров, 9 июля противник занял г. Псков.

В то же время под руководством генерал - лейтенанта К. П. Пядышева образовывается Лужская оперативная группа.

Одновременно было организовано строительство оборонительного рубежа на линии Нарва-Луга-Старая Русса и начата подготовка третьего оборонительного рубежа -Колпино-Красногвардейск.

Главное направление вероятного наступления немецких войск Псков-Луга Ленинград прикрывала 177-я стрелковая дивизия, 3-й мотострелковый полк и 24-я танковая дивизия, поддерживаемая артиллерийской группой командира полка Артиллерийских Краснознаменных курсов усовершенствования командного состава (АККУКС).

На кингисеппском направлении рубеж обороны заняли 191-я стрелковая дивизия и Ленинградской пехотное училище, позже к ним присоединились дивизии народного ополчения.

Для улучшения руководства войсками, Лужская оперативная группа была разделена на три самостоятельных сектора - Кингисеппский, Лужский и Восточный. [4]

Встретив ожесточенное сопротивление, немецкие войска были задержаны на Лужском рубеже, в связи с чем немецкое командование было вынуждено сменить направление прямого удара и направить свои основные силы на северо-запад через Ляды, Островно, Осьмино.

14 июля 1941 г. головной отряд танковой дивизии генерала Рейнгарда вошел в Осьмино, захватил мост через Лугу у села Ивановское. [5]

<sup>6</sup> Описании Санкт-Петербургской губернии п уездам и станам СПб.: Губернская типография. 1838. С.40 [репринтное издание].

<sup>7</sup> В.И. Громов, Л.А. Файнштейн. Памятные места Ленинградской области. - Л.: Лениздат, 1959. С 120-122.

<sup>8</sup> Василевский А. М. Дело всей жизни. 4-е изд. – Мн.: Беларусь, 1983. С. 154.

<sup>9</sup> Кринов Ю.С. Лужский рубеж. Год 1941-й.- 2-е изд., перераб. И доп. – Л.: Лениздат, 1987. С.3.

Инд. № подл. Подп. и дата. Взам. инв. №

Изм	Кол.в	Лис	№	Подпи	Дат	<b>Рест-Арт-5526-09/20-ЭП</b>	Лист
							5

Была предпринята попытка захвата Большого Сабска. Курсанты Ленинградского пехотного училища имени С. М. Кирова отбили попытки форсировать р. Лугу. Два дня продолжались ожесточенные бои. Противнику удалось зацепиться на правом берегу, но дальше пройти он не смог.

19 июля было временно приостановлено наступление на Ленинград. Враг был задержан на Лужском рубеже, что дало возможность строительства укреплений на ближних подступах к г. Ленинграду.

24 августа после тяжелых боев наши войска покинули г. Лугу.

«Таким образом, войска Лужского сектора обороны задержали гитлеровцев на этом главном стратегическом направлении от реки Плюсса до реки Луга на 47 суток».<sup>10</sup> Бои на Лужском рубеже стали началом героической обороны г. Ленинграда. Войска Северного и Северо-Западного фронтов, уступавшие немецко-фашистским войскам в численном составе и боевой технике, сорвали планы гитлеровского командования по захвату г. Ленинграда.

«Ценой огромных потерь противник лишь к середине сентября 1941 г. вышел на подступы к Ленинграду и, не имея достаточных сил для штурма города, перешел к позиционной обороне.»<sup>11</sup>

Также в начале июля 1941 г. Лужский РКВКП(б) начал работу по организации партизанских отрядов. Сначала были созданы два истребительных батальона в 300 чел. Позже батальоны были преобразованы в партизанские отряды.

По причине того, «...что территория Лужского район занята была не вся сразу, организованные отряды начали действовать не одновременно. После захвата немцами Луги 25-го августа 1941 г. Отряды ушли в лес. По состоянию на 24-е августа 1941 г. в районе было: партизанских отрядов 11 с количеством в них 320 человек партизанских групп 7- человек в них... Во главе был создан районный штаб.»<sup>12</sup>

Из воспоминаний секретаря Лужского райкома партии Дмитриева И. Д.: «...утром 14 июля в Осьмине проходило собрание партийного актива. ... Сообщили, что немцы уже ворвались в соседние с Осьминским Лядский и Плюссский районы ... Не успело собрание закончиться, как затрещали выстрелы ... К поселку подошли немецкие танки. Наших войск здесь не было, и в бой с врагом вступило около ста человек Осьминского истребительного батальона. Руководил ими секретарь райкома Иван Григорьевич Калабанов.

Схватка завязалась жаркая. Дело дошло до рукопашной. Калабанов отбивался от наседавших врагов, застрелил немецкого офицера, уложил гранатами нескольких солдат. Осьминцы сражались мужественно, удерживая в своих руках левобережную часть поселка. Все же фашистским танкам удалось прорваться к мосту через реку Сабу. Калабанов приказал отряду переправляться на правый берег, а сам с несколькими бойцами прикрыв отход. Он героически погиб в этом бою.

...Оставшиеся в живых, расстреляв все патроны ... отступили в лес. Там они составили партизанский отряд, который возглавил второй секретарь Осьминского райкома Яков Алексеевич Цветков.»<sup>13</sup>

Гитлеровцы сосредоточили в с. Осьмино свыше 20 тысяч войск полевой жандармерии и частей, отозванных с фронта. Каратели прочесывали леса, устраивали засады на лесных просеках.

31 августа 1943 г. в тылу врага вспыхнуло вооруженное восстание. В результате уцелел только гарнизон находившийся в самом с. Осьмино. А когда войска под г. Ленинградом перешли в наступление, гитлеровцы из с. Осьмино пытались отойти в сторону Луги, но были полностью разгромлены партизанами. [6]

В ходе войны «Осьминские партизаны громили полицейские участки, разбили несколько карательных экспедиций фашистов, выпускали листовки...За большой вклад в разгром врага 100 осьминских партизан были награждены правительственными наградами, четыре улицы поселка Осьмино носят имена партизан: И. Г. Калабанов, Я. А. Цветков, Д. В. Филиппова и И. П. Гурьева. Не случайно, и совхоз, расположенный на Осьминской земле, носит название «Партизан».<sup>14</sup>

### Создание братского захоронения.

<sup>10</sup> Книга памяти Лужского района. Пред. сост. Аксёнов М.Н. СПб.: «Печатный двор», 1995. С.20.

<sup>11</sup> Лужский рубеж [Серия: «Солдаты Победы» Выпуск 19] - Санкт-Петербург: ИПК «ВЕСТИ», 2012. С.13.

<sup>12</sup> ЦГАИПД СПб. Ф. Р-116Л. Оп. 1-1. Д. 332. Л.25.

<sup>13</sup> Дмитриев И. Д. Записки товарища Д. Л.: Лениздат, - 1969. С.47-49.

<sup>14</sup> Книга памяти Лужского района. Пред. сост. Аксёнов М.Н. СПб.: «Печатный двор», 1995. С.25,26.

Взам. инв. №
Подп. и дата
Инв. № подл.

Изм	Кол.в	Лис	№	Подпи	Дат	<b>Рест-Арт-5526-09/20-ЭП</b>	Лист
							6



Братское захоронение советских воинов и партизан, погибших в 1941-44 гг., расположено в Осьминском сельском поселении около дома культуры. Здание дома культуры вместе с братским захоронением находится на возвышенности на берегу р. Сабы. До Великой Отечественной войны на этом месте располагалась каменная церковь Тихвинской иконы Божией Матери (закрытая для прихожан в 1933 г. и разрушенная в 1940-х гг.). После войны на месте церкви построили дом культуры. Здесь захоронены герои партизанского движения Осьминского района: И. Г. Калабанов, Я. А. Цветков, Д. В. Филиппова и И. П. Гурьев.

По данным отдела ВКЛЮ по г. Луге и Лужскому району первые захоронения на указанном братском кладбище относятся к периоду Гражданской войны, указано, что в 1920 г. было захоронено несколько человек, расстрелянных белогвардейцами.

В рамках данного исследования не удалось обнаружить данные про первоначальный облик и дату появления на захоронении памятного знака.

Согласно выписке из протокола №58/98 заседания Исполкома Осьминского Райсовета депутатов, трудящихся от 29 декабря 1945 г., здесь планировалось «...Установить памятник на братской могиле в Райцентре Осьмино по проекту №2 Архитектора Лапирова.»<sup>15</sup> (см. илл. №6).

Данный проект памятника был разработан в рамках проводимого в начале 1945 г. архитектурного конкурса на составление проектов монументов, посвященных памяти героев Великой Отечественной войны на местах братских захоронений Ленинграда и Ленинградской области.

Предполагалось, что «Работы будут осуществлены, в основном, силами населения, из местных строительных материалов. Простыми, но художественными средствами должны быть оформлены священные могилы героев, павших в борьбе за свободу и независимость нашей Родины.»<sup>16</sup>

Памятник установлен не был.

По данным отдела ВКЛЮ по г. Луге и Лужскому району в 1954 г. на братском захоронении были перезахоронены останки воинов из одиночных могил населенных пунктов бывшего Осьминского района, погибших в период 1941-44 гг.

В ходе сбора материалов, была обнаружена фотография с торжественного захоронения останков курсантов (см. илл. №7). На данной фотографии видно, что на этот период на братском кладбище был памятник, представляющий собой пирамиду на двухступенчатом основании с мемориальной плитой. Также со слов сотрудников дома культуры установлено, что скульптура солдата с автоматом была перенесена от здания старой школы, о чем также свидетельствует фотография данной скульптуры, сделанная на старом месте (см. илл. №9).

Проанализировав имеющиеся фотографии, можно сделать вывод, что на основании пирамиды с мемориальной плитой впоследствии была установлена перенесенная от здания старой школы скульптура солдата.

В 1970 г. было произведено вторичное захоронение останков.

По данным из архива Комитета по сохранению культурного наследия Ленинградской области на декабрь 1970 г. братское захоронение обнесено железным ограждением, на территории расположено три могилы. Указано, что в северной части памятник в виде скульптуры солдата с автоматом на груди и опущенной головой.

Скульптура размещена на трехступенчатом основании с мемориальной плитой. Перед памятником могильный холм, не отмеченный никакими мемориальными знаками. Под ним захоронены 8 курсантов Ленинградского пехотного училища имени С. М. Кирова. Правее могильного холма гранитный обелиск. Также проанализировав схему-план «Расположение братского захоронения в п. Осьмино» (см. илл. №10,11) можно сделать вывод, что могильный холм располагался непосредственно перед скульптурой солдата, которая на тот период размещалась в левой части участка и не была композиционным центром.

Из справки о братском захоронении героев, павших в боях за освобождение с. Осьмино от фашистских захватчиков в годы Великой отечественной войны от 1983 г.: «На братском захоронении установлены два обелиска и памятник.

Обелиски из гранита, высотой 180 см., ширина 36 см., установлены 1968 г. На левом надпись: «Вечная слава Осьминским партизанам и подпольщикам погибшим за Родину в 1941-1945 гг.». На правом «Вечная слава советским воинам погибшим в боях за Родину в 1941-1945 гг.».

<sup>15</sup> ЦГАНТД СПб Фонд 388 опись 1-1 дело 49 «Переписка с организациями и предприятиями о сооружении памятников на могилах воинов Красной Армии» начато 3 января 1946 -20 ноября 1946/1945 на 71 листах. Л.16.

<sup>16</sup> ЦГАНТД СПб Фонд 388 опись 1-1 дело 24 «Переписка с организациями и предприятиями о сооружении памятников на могилах воинов Красной Армии» начато 20 июня 1945 -30 декабря 1945 на 22 листах Л.2.

Инд. № подл.

Подп. и дата

Взам. инв. №

Изм	Кол.в	Лис	№	Подпи	Дат

Скульптура война из гипса на постаменте установлена в 1969 г. На постаменте имеется мемориальная плита с надписью: «Вечная слава Советским воинам павшим в боях за свободу и независимость нашей Родины в годы Гражданской войны (1918 – 1920 гг.) и в период Великой Отечественной войны Советского Союза (1941-1945 гг.)». <sup>17</sup>

Таким образом современный облик братского захоронения, расположенного на холме вблизи дома культуры (бывшего здания церкви Тихвинской иконы Божией Матери) в поселке Осьмино Лужского района Ленинградской области, полностью сформировался в 1980-е гг. По данным отдела ВКЛЮ по г. Луге и Лужскому району за 2011 г на данном кладбище захоронено 185 человек. На территории установлен памятник воину-освободителю, два гранитных обелиска.

В настоящее время на братском кладбище заменено металлическое ограждение, по центральной оси вымощена бетонными плитами подходная дорожка и установлены каменные мемориальные плиты: 5 шт. у подножья основания скульптуры солдата и по одной у обелисков, всего 7 шт.

#### Перечень использованной литературы.

1. Дмитриев И. Д. Записки товарища Д. Л.: Лениздат, - 1969.
2. Кринов Ю.С. Лужский рубеж. Год 1941-й.- 2-е изд., перераб. И доп. - Л.: Лениздат, 1987.
3. Лужский рубеж [Серия: «Солдаты Победы» Выпуск 19] - Санкт-Петербург: ИПК «ВЕСТИ», 2012.
4. Лужский рубеж. Лужский участок обороны. Сборник материалов. [Серия: «Одна на всех победа»] - Луга: Изд-во Голубева, 2015.
5. Набокина О. В., Носков А. В., Луга и окрестности. Из истории населенных мест Лужского района. - М.: ЗАО «Издательство Центрполиграф», 2015.
6. Гришина Л.И., Файнштейн Л.А., Великанова Г.Я. Памятные места Ленинградской области. Л.: Лениздат, 1973.
7. Бахарева Ю.Ю. Архитектурные конкурсы в Ленинграде. 1941-1945.
8. Александрова. Е.Л. Санкт-Петербургская губерния. Историческое прошлое. СПб.: «Гйоль», 2011,
9. Носков А.В. Нобокина О.В. Лужские храмы. В 2т. Т.1-Луга: Изд-во Голубева 2012 г. История Лужского края
10. Носков А.В. Нобокина О.В. Лужские храмы. В 2т. Т.2-Луга: Изд-во Голубева 2013 г. История Лужского края
11. Земля Невская православная, СПб.: «Православная Русь». 2000.
12. Шелонская пятина по писцовым книгам 1498-1576 гг. Андрияшев А.М. Имп. Общество Истории и Древностей Российских при Московском Университете. Москва. 1914. [репринтное издание].
13. Пограничные войска в годы Великой Отечественной войны: Сборник документов. Составители: Чугунов А.И., Каряева Т.Ф и др. - М.: Наука, 1968.
14. Слесарчук А.А. Архив уполномочен... Курсанты ЛПКУ. Лужский рубеж. СПб.: ООО «НИКА», 2019.
15. Гоголицын Ю. М., Гоголицына Т. М. Памятники архитектуры Ленинградской области. Л.: Стройиздат, Ленинградское отделение, 1987.
16. Василевский А. М. Дело всей жизни. 4-е изд. - Мн.: Беларусь, 1983.

<sup>17</sup> Архив Комитета по сохранению культурного наследия Ленинградской области.

Инд. № подл.	Подп. и дата	Взам. инв. №

Изм	Кол.в	Лис	№	Подпи	Дат

Электронные источники:

- Исторический экскурс в прошлое с. Осьмино // Сайт администрации Осьминского сельского поселения// Источник: <http://xn--h1ahebdo1f.xn--p1ai/istoricheskiy-ekskurs-v-proshloe-s.-os-mino.html>.
- <http://retromap.ru>.
- <https://pastvu.com>.
- <https://spbarchives.ru>.

**Перечень архивных материалов.**

1. ЦГАИПД СПб. Фонд Р-116Л. Опись 1-1. Дело 332. «Учетное дело партизанских отрядов и отчеты руководящих работников Лужского района Ленинградской области об организации и деятельности партизанских отрядов района, разведывательных данных о противнике и оккупационном режиме противника. Списки личного состава истребительных батальонов и партизан района» на 157 л.
2. Материалы из архива Комитета по сохранению культурного наследия Ленинградской области.
3. ЦГАНТД СПб Фонд 388 опись 1-1 дело 49 «Переписка с организациями и предприятиями о сооружении памятников на могилах воинов Красной Армии» начато 3 января 1946 -20 ноября 1946 на 71 листах.

Инд. № подл.	Подп. и дата	Взам. инв. №

Изм	Кол.в	Лис	№	Подпи	Дат

### Иконографические материалы.

#### Список иллюстраций.

1. Фрагмент карты географическая представляющая полуденную часть Новгородской губернии на свои провинции разделенную. сочинял адъютант Я. Ф. Шмит. - [Санкт-Петербург], 1772. // Источник: [http://retromap.ru/1417722\\_58.944341,29.547729](http://retromap.ru/1417722_58.944341,29.547729).
2. Фрагмент топографической карты Санкт-Петербургской губернии. Пятиверстка. Шуберт. 1834 г. // Источник: [http://www.etomesto.ru/map-peterburg\\_5verst/](http://www.etomesto.ru/map-peterburg_5verst/).
3. Фрагмент карты западной части СССР. Сборная карта, склеенная из листов топографических карт издания Управления Военных Топографов РККА. РСФСР, Западная область. Издание 1932-1936 годов. // Источник: [http://retromap.ru/1419363\\_z12\\_59.477871,29.788742&rightgrid=1&leftroutes=1](http://retromap.ru/1419363_z12_59.477871,29.788742&rightgrid=1&leftroutes=1).
4. Фотография. Осьмино. Вид на церковь Тихвинской иконы Божией Матери. 1900 – 1915. // Источник: <https://pastvu.com/p/526920>.
5. Фотография. Осьмино. Мост через реку Саба. 1900 – 1915. // Источник: <https://pastvu.com/p/526921>.
6. Фотография. Проект памятника на братской могиле павших воинов Красной Армии. Арх. А. Лапиров. 1945 г. // Источник: ЦГАНТД СПб Фонд 388 опись 1-1 дело 49 «Переписка с организациями и предприятиями о сооружении памятников на могилах воинов Красной Армии» начато 3 января 1946 -20 ноября 1946 на 71 листах. Л.19.
7. Фотография. Перезахоронение погибших курсантов в 1941 г. в д. Чудиново. Дата съёмки не известна. // Источник: Архив Осьминского дома культуры.
8. Фотография. Юные следопыты Кировского района у могилы погибших Ленинградских партизан в поселке Осьмино Ленинградской области. Дата съёмки: январь 1968 г. // Источник: ЦГАКФФД СПб Ар 71386.
9. Фотография Памятник у старой школы. Дата съёмки не известна. // Источник: Архив Осьминского дома культуры.
10. Схема-план расположения братского захоронения в пос. Осьмино. Л.1. Декабрь 1970 г. // Источник: Архив Комитета по сохранению культурного наследия Ленинградской области.
11. Схема-план расположения братского захоронения в пос. Осьмино. Л.2. Декабрь 1970 г. // Источник: Архив Комитета по сохранению культурного наследия Ленинградской области.
12. Фотография. Мемориальная плита на братском захоронении в пос. Осьмино. Декабрь 1970 г. // Источник: Архив Комитета по сохранению культурного наследия Ленинградской области.
13. Фотография. Братское захоронение в пос. Осьмино. Декабрь 1970 г. // Источник: Архив Комитета по сохранению культурного наследия Ленинградской области.

Инд. № подл.	Подп. и дата	Взам. инв. №

Изм	Кол.в	Лис	№	Подпи	Дат

14. Фотография. Митинг 9 мая у братской могилы у ДК. Дата съёмки не известна. // Источник: Архив Осьминского дома культуры.
15. Фотография. Братской могилы у ДК. Дата съёмки не известна. // Источник: Архив Осьминского дома культуры.
16. Фотография. Братские могилы и памятник Советским воинам погибшим в 1918-1920 и 1941-1945г.г. Общий вид. Дата съёмки 2011г. // Источник: pomnite-nas.ru.
17. Фотография. Братские могилы и памятник Советским воинам погибшим в 1918-1920 и 1941-1945г.г. Общий вид. Дата съёмки 25.11.2020 г.

#### Исторические иллюстрации.



1. Фрагмент карты географическая представляющая полуденную часть Новгородской губернии на свои провинции разделенную. сочинял адъютант Я. Ф. Шмит. - [Санкт-Петербург], 1772. // Источник: [http://retromap.ru/1417722\\_58.944341,29.547729](http://retromap.ru/1417722_58.944341,29.547729).

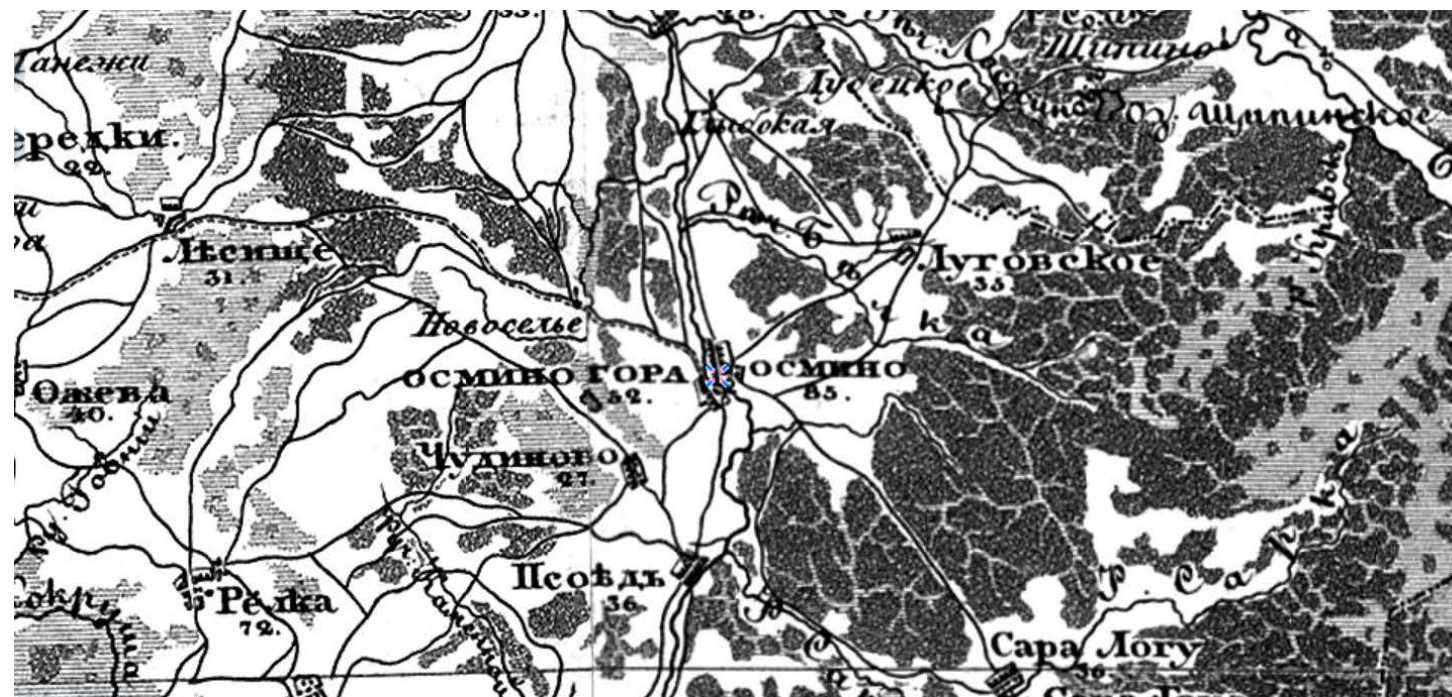

2. Фрагмент топографической карты Санкт-Петербургской губернии. Пятиверстка. Шуберт.1834 г. // Источник: [http://www.etomesto.ru/map-peterburg\\_5verst/](http://www.etomesto.ru/map-peterburg_5verst/).



3. Фрагмент карты западной части СССР. Сборная карта, склеенная из листов топографических карт издания Управления Военных Топографов РККА. РСФСР, Западная область. Издание 1932-1936 годов. // Источник: [http://retromap.ru/1419363\\_z12\\_59.477871,29.788742&rightgrid=1&leftroutes=1](http://retromap.ru/1419363_z12_59.477871,29.788742&rightgrid=1&leftroutes=1).

Инв. № подл.	Взам. инв. №
Подл. и дата	

Изм	Кол.в	Лис	№	Подпи	Дат



4. Фотография. Осьмино. Вид на церковь Тихвинской иконы Божией Матери. 1900 – 1915. // Источник: <https://pastvu.com/p/526920>.



5. Фотография. Осьмино. Мост через реку Саба. 1900 – 1915. // Источник: <https://pastvu.com/p/526921>.

Инов. № подл.	Подп. и дата	Взам. инв. №

Изм	Кол.ч	Лис	№	Подпи	Дат



6. Фотография. Проект памятника на братской могиле павших воинов Красной Армии. Арх. А. Лапиров. 1945 г. // Источник: ЦГАНТД СПб Фонд 388 опись 1-1 дело 49 «Переписка с организациями и предприятиями о сооружении памятников на могилах воинов Красной Армии» начато 3 января 1946 -20 ноября 1946 на 71 листах. Л.19.



Инд. № подл.	Подп. и дата	Взам. инв. №

Изм	Кол.ч	Лис	№	Подпи	Дат



7. Фотография. Перезахоронение погибших курсантов в 1941 г. в д. Чудиново. Дата съёмки не известна. // Источник: Архив Осьминского дома культуры.



8. Фотография. Юные следопыты Кировского района у могилы погибших Ленинградских партизан в поселке Осьмино Ленинградской области. Дата съёмки: январь 1968 г. // Источник: ЦГАКФФД СПб Ар 71386.

Инд. № подл.	Подп. и дата	Взам. инв. №

Изм	Кол.в	Лис	№	Подпи	Дат



9. Фотография Памятник у старой школы. Дата съёмки не известна. // Источник: Архив Осьминского дома культуры.

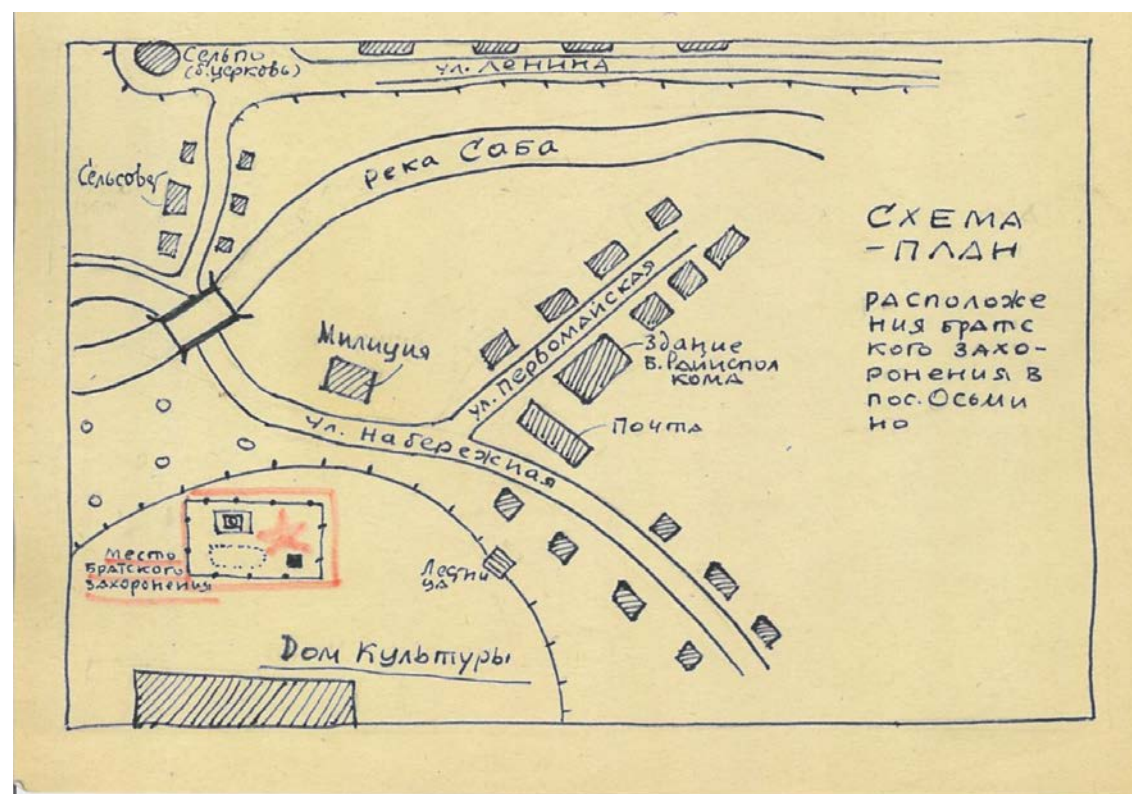

10. Схема-план расположения братского захоронения в пос. Осьмино. Л.1. Декабрь 1970 г. // Источник: Архив Комитета по сохранению культурного наследия Ленинградской области.

Инов. № подл.	Взам. инв. №
Подп. и дата	

Изм	Кол.в	Лис	№	Подпи	Дат

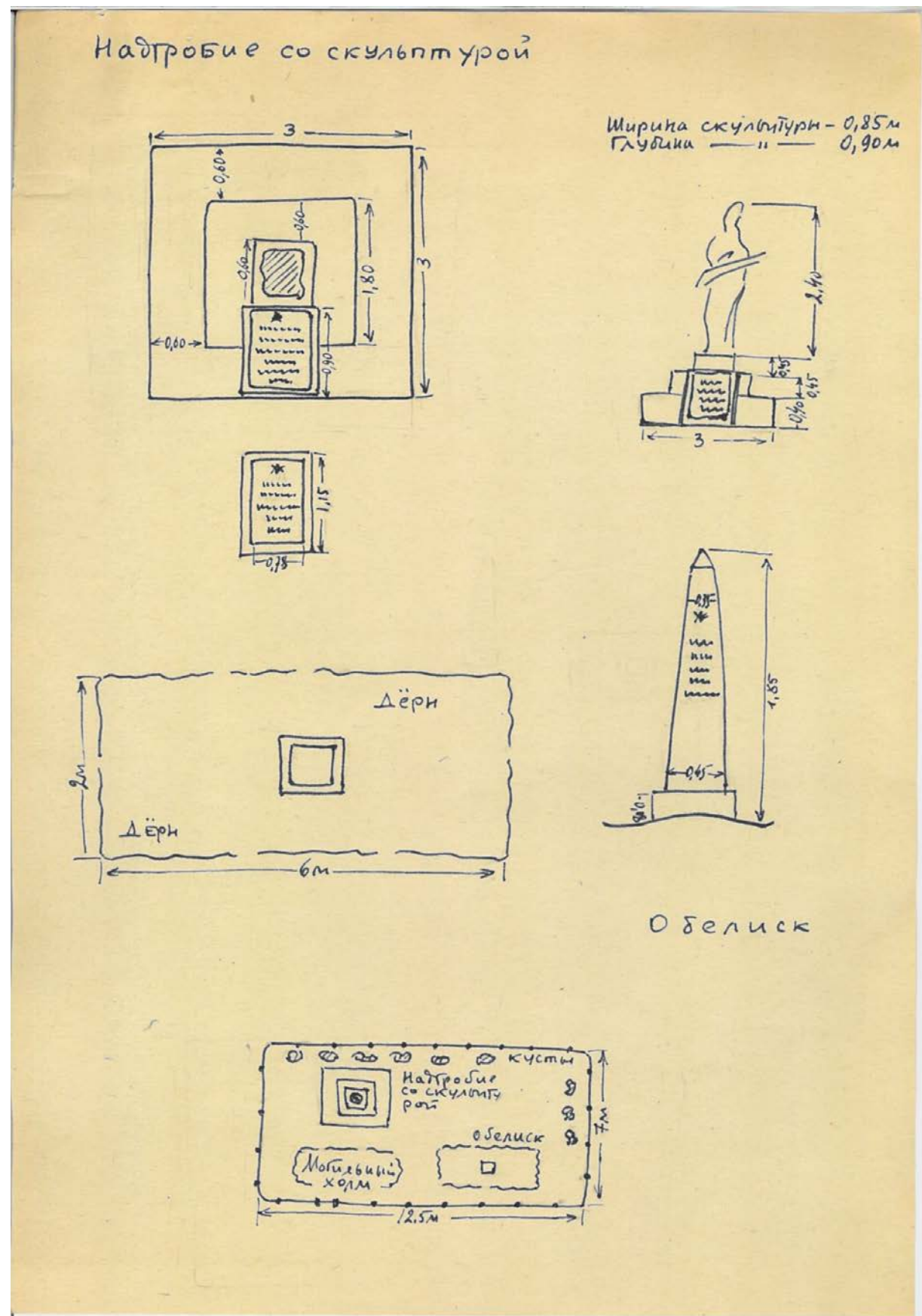

11. Схема-план расположения братского захоронения в пос. Осьмино. Л.2. Декабрь 1970 г. // Источник: Архив Комитета по сохранению культурного наследия Ленинградской области.

Инов. № подл. Подп. и дата. Взам. инв. №

Изм	Кол.в	Лис	№	Подпи	Дат

Рест-Арт-5526-09/20-ЭП



12. Фотография. Мемориальная плита на братском захоронении в пос. Осьмино. Декабрь 1970 г. // Источник: Архив Комитета по сохранению культурного наследия Ленинградской области.

Инов. № подл.	Подп. и дата	Взам. инв. №

Изм	Кол.ч	Лис	№	Подпи	Дат

Рест-Арт-5526-09/20-ЭП



13. Фотография. Братское захоронение в пос. Осьмино. Декабрь 1970 г. // Источник: Архив Комитета по сохранению культурного наследия Ленинградской области.



14. Фотография. Митинг 9 мая у братской могилы у ДК. Дата съёмки не известна. // Источник: Архив Осьминского дома культуры.

Инов. № подл.	Подп. и дата	Взам. инв. №
---------------	--------------	--------------

Изм	Кол.в	Лис	№	Подпи	Дат
-----	-------	-----	---	-------	-----



15. Фотография. Братской могилы у ДК. Дата съёмки не известна. // Источник: Архив Осьминского дома культуры.



Инов. № подл.	Подп. и дата	Взам. инв. №
---------------	--------------	--------------

Изм	Кол.в	Лис	№	Подпи	Дат
-----	-------	-----	---	-------	-----

16. Фотография. Братские могилы и памятник Советским воинам погибшим в 1918-1920 и 1941-1945г.г. Общий вид. Дата съемки 2011г. // Источник: romnites.ru.



Фотография. Братские могилы и памятник Советским воинам погибшим в 1918-1920 и 1941-1945г.г. Общий вид. Дата съемк

Инов. № подл.	Подп. и дата	Взам. инв. №

Изм	Кол.ч	Лис	№	Подпи	Дат

Рест-Арт-5526-09/20-ЭП

### 3. СУЩЕСТВУЮЩЕЕ ПОЛОЖЕНИЕ

Прямоугольный в плане участок братского захоронения, вытянутый с запада на восток, по периметру обнесён современным металлическим ограждением с главным входом с южной стороны.

Воинский мемориал состоит из двух отдельно стоящих памятников-стел, установленных на братских могилах, скульптуры воина на постаменте и двух братских могил. В основе примененного композиционного решения лежит принцип симметрии. Вход на территорию мемориала расположен по центру южной стороны участка, находится на одной оси со скульптурным изображением воина. От входных ворот к постаменту со скульптурой ведет дорожка, вымощенная тротуарной плиткой. Остальная территория имеет дерновое покрытие, в том числе поверхность братских захоронений. Стелы и братские могилы расположены симметрично относительно центральной оси композиции, соединяющей вход со скульптурой воина.

Позднее металлическое ограждение представляет собой типовые конструкции со стойками прямоугольного сечения и прямоугольными секциями, а также воротным заполнением с декоративными коваными элементами. Ограждение выкрашено в черный цвет.

Гранитная стела (красный гранит), расположенная слева от входа, выполнена в виде массивной вертикальной правильной четырехугольной призмы (прямоугольного сечения), установлена на гранитный постамент. На лицевой стороне, ориентированной на главный вход, высечена надпись: «Вечная слава Осьминским партизанам и подпольщикам погибшим за Родину 1940 – 1945гг.». Высеченный текст имеет золочение. У основания стелы установлена плита серого мрамора с имена погибших воинов. Сама стела располагается на братской могиле, которая в плане имеет форму прямоугольника, с дерновым покрытием и ограничением по периметру в виде паребликов, выкрашенных в белый цвет.

Гранитная стела (материал – красный гранит) справа от входа, представляет собой сужающийся кверху с пирамидальным завершением и заниженным гранитным цоколем обелиск. В верхней части стелы высечена пятиконечная звезда, в центральной части высечен текст: «ВЕЧНАЯ СЛАВА СОВЕТСКИМ ВОИНАМ ПАВШИМ В БОЯХ ЗА РОДИНУ 1941 - 1945». Высеченный текст имеет золочение. У основания стелы установлена плита серого гранита с имена погибших воинов. Сама стела располагается на братской могиле, которая в плане имеет форму прямоугольника, с дерновым покрытием и ограничением по периметру в виде паребликов, выкрашенных в белый цвет.

Скульптура воина размещена на трехступенчатом постаменте с центральной наклонной мемориальной мраморной плитой, взятой в профилированную штукатурную раму. Надпись на плите выполнена с золочением высеченных букв, гласит: «Вечная слава Советским воинам павшим в боях за свободу и независимость нашей Родины в годы Гражданской войны (1918 – 1920гг.) и в период Великой Отечественной войны Советского Союза (1941 – 1945гг.)». Перед первой ступенью постамента, размещена отдельная ступень с пятью горизонтальными прямоугольными плитами серого гранита с высеченными именами погибших воинов. Скульптура воина представляет собой фигуру советского солдата с немного опущенной непокрытой головой. Левая нога чуть подана вперед, левая рука опущена, держит каску. На груди, надетый через шею, пистолет-пулемет, правая рука согнута в локте, придерживает оружие за ремень. Постамент (предположительно железобетонный) выкрашен в белый цвет, скульптура воина и рама мемориальной плиты выкрашены в серый цвет.

Изм. № подл.	Подп. и дата	Взам. инв. №
--------------	--------------	--------------

Изм	Кол.в	Лис	№	Подпи	Дат



По обе стороны от скульптуры воина, зеркально, расположены братские могилы, которые выполнены по принципу братских могил на входе, но без стел и мемориальных плит. В плане, каждая из двух могил, имеет форму прямоугольника, с дерновым покрытием и ограничением по периметру в виде паребликов, выкрашенных в белый цвет.

Между братскими могилами на дерновом покрытии, слева от дорожки (если смотреть со стороны входа) размещена металлическая подставка для венков. Металлическая подставка выкрашена в черный цвет.

#### Основные дефекты

К основным видам дефектов рассматриваемого объекта относятся:

1. Множественные красочные покрытия металлической поверхности элементов ограждения и конструкций для размещения венков.
2. Следы коррозии металлических элементов ограждения и конструкций для размещения венков.
3. Поверхностные загрязнения мраморной мемориальной плиты и гранитных элементов памятников.
4. Каверны и царапины мраморной поверхности мемориальной плиты.
5. Биопоражение каменной и бетонной поверхностей.
6. Трещины и частичные утраты штукатурного слоя постамента и рамы мемориальной мраморной плиты.
7. Деструкция красочного слоя постамента и скульптуры воина.
8. Ремонтные докомпановки и замазки цементсодержащими растворами скульптуры воина.
9. Поверхностные трещины скульптуры воина.

#### 4. АРХИТЕКТУРНЫЕ РЕШЕНИЯ

Современный вид мемориального комплекса был сформирован в 2010-х годах.

Общее состояние ОКН характеризуется удовлетворительным состоянием, что связано с поддержанием объекта в эксплуатационном состоянии. На объекте выполнялись работы по мастиковке трещин и утрат, поновлению красочного слоя скульптуры, а также мероприятия по благоустройству – стрижка газонов, удаление сорных растений с клумб, высадка однолетних растений и деревьев, замена плиточного покрытия территории.

Инов. № подл.
Подп. и дата
Взам. инв. №

Изм	Кол.в	Лис	№	Подпи	Дат

В соответствии с техническим заданием и Заданием на проведение работ по сохранению объекта культурного наследия (памятника истории и культуры) народов Российской Федерации, или выявленного объекта культурного наследия» комитета по сохранению культурного наследия Ленинградской области № 04-05/20-40 от 30.06.2020 предлагаются следующие комплексные работы по ремонту, реставрации и благоустройству территории памятника:

1. Выполнить комплексную реставрацию бетонной скульптурной воина. Согласно стратиграфическим исследованиям, проектом предлагается выполнить окраску скульптуры в цвет близкий S 1002-Y50R согласно системы NCS. Цвет окраски предварительно согласовать с представителями Заказчика, Авторского надзора и Комитета по сохранению культурного наследия Ленинградской области.
2. Реставрация бетонного постамента скульптуры воина. Согласно визуальному анализу, проектом предлагается выполнить окраску скульптуры в цвет близкий S 1002-Y50R согласно системы NCS. Цвет окраски предварительно согласовать с представителями Заказчика, Авторского надзора и Комитета по сохранению культурного наследия Ленинградской области.
  3. Выполнить реставрацию мраморной мемориальной плиты постамента с поновлением тонировки литер.
  4. Выполнить реставрацию гранитных мемориальных плит с поновлением тонировки литер.
  5. Выполнить комплексную реставрацию гранитных обелисков.
6. Произвести реставрацию секций и стоек металлического ограждения. Выполнить работы по рихтовке секции и воссозданию утраченных элементов декора секции. Согласно визуальному анализу, проектом предлагается выполнить окраску ограждения в цвет близкий к S 8500-N системы NCS. Цветовое решение согласовать комиссионно с представителями авторского надзора, Заказчика и Комитета по сохранению культурного наследия Ленинградской области, в процессе производства работ.
7. Ремонт поздней металлической подставки под венки. Так же как и металлическое ограждение, окраску произвести в цвет близкий S 8500-N системы NCS. Цветовое решение согласовать комиссионно с представителями авторского надзора, Заказчика и Комитета по сохранению культурного наследия Ленинградской области, в процессе производства работ.

Все мероприятия и работы, предполагаемые проектом, разрабатываются с учетом сохранения предмета охраны и сохранившихся исторических элементов комплекса.

### Основные ремонтно-реставрационные работы

К основным видам ремонтно-реставрационных работ рассматриваемого объекта относятся:

1. Комплексные работы по реставрации каменной поверхности памятников и мемориальных плит.
2. Комплексные работы по реставрации бетонной скульптуры.
3. Комплексные работы по реставрации бетонного постамента скульптуры воина.

Инов. № подл.

Подп. и дата

Взам. инв. №

Изм	Кол.в	Лис	№	Подпи	Дат

4. Комплексные работы по ремонту металлического ограждения и подставки под венки.
5. Проведение комплексных ремонтных работ по благоустройству территории.

#### **Основные демонтажные работы.**

К основным демонтажным работам рассматриваемого объекта относятся:

1. Демонтаж плиточного покрытия территории.

Все мероприятия и работы, предполагаемые проектом, разрабатываются с учетом сохранения предмета охраны и сохранившихся исторических элементов комплекса.

### **5. КОНСТРУКТИВНЫЕ И ОБЪЕМНО-ПЛАНИРОВОЧНЫЕ РЕШЕНИЯ**

Согласно комплексным научным исследованиям и архитектурным решениям, проектом не предусматриваются мероприятия, влекущие за собой разработку конструктивных решений.

### **6. РЕШЕНИЯ ПО БЛАГОУСТРОЙСТВУ ТЕРРИТОРИИ**

Благоустройство территории выполняется в границах земельного участка, обеспечивающих реставрацию объекта с сохранением существующих проездов и подходов к памятнику.

На участках благоустройства имеется деградированное газонное покрытие, а также диссонирующий элемент плитки покрытия – а именно, яркие полосы цветовой гаммы плитки в совокупности с формой самой плитки не отвечают характеру памятника.

Поверхность территории характеризуется отметками 66,40 – 67,21 м абсолютной в системе высот Балтийская 1977 г.

Проектом благоустройства территории предусматривается замена верхнего плодородного слоя грунта клумб, замена покрытия бетонной плиткой. При замене покрытия, отметка поверхности покрытия сохраняется, что обеспечивает безбарьерный доступ на территорию ОКН МГН. Озеленением предусматривается посев газонных трав в местах восстановления нарушенного благоустройства, а также посадка многолетних цветов в клумбах –Шиловидный флокс.

Инов. № подл.
Подп. и дата
Взам. инв. №

Изм	Кол.в	Лис	№	Подпи	Дат

## 7. РЕШЕНИЯ ПО ТЕХНОЛОГИИ РЕСТАВРАЦИИ ОБЪЕКТА

### I. Технологические рекомендации по реставрации элементов памятника выполненных из бетона

#### *Общие положения*

- Работы производятся в следующей последовательности: расчистка и реставрация элементов, подготовка и окраска поверхности.
- Расчистка поверхности производится методами механической и химической очистки с использованием металлических щёток либо с использованием щадящих воздушно-абразивных методов обработки поверхности по месту.

#### 1. Сухая расчистка поверхностей от рыхлых почвенных, пылевых загрязнений

Сухая расчистка проводится для удаления с поверхности памятника легкоудаляемых загрязнений. К легкоудаляемым загрязнениям на памятниках относятся пыль, частицы органических веществ, птичий помет, паутина, сухие листья, следы почвы и т.п.

Сухая очистка проводится как вручную – щетинными кистями, так и при помощи пылесоса (не допуская прикосновения рукоятки пылесоса с поверхностью памятника).

#### 2. Удаление загрязнений и с поверхности

##### 2.1 Промывка с нейтральным моющим средством (ПАВ)

Все работы по промывке проводятся сверху вниз.

Для промывки поверхности рекомендуется использовать водный раствор поверхностно-активного вещества «Универсал-ПД» «НПФ «Химитек».

– Рабочий раствор готовится путём разбавления концентрата фабричного изготовления водой в соотношении один объём концентрата «Универсал-ПД» на 10 объёмов воды (1:10). Кистью взбить раствор до образования густой пены.

– Нанести ручную пену моющего раствора при помощи щеток, кистей, вспенить, оставить на поверхности, не давая высыхать, на 10-15 мин.

– После размягчения, загрязнения удаляются с поверхности многократной промывкой водой.

– Промывка ведется до удаления пены.

– После промывки водой поверхность насухо протирается ветошью.

#### 3. Биоцидная обработка поверхности

Инов. № подл. Подп. и дата. Взам. инв. №

Изм	Кол.в	Лис	№	Подпи	Дат

- Для биоцидной обработки поверхности на участках с признаками биопоражения используются один из предлагаемых составов): раствор «Катамина АБ» в водно-спиртовом растворе (спирт: вода= 1:1), препарат «Полисепт» (3% водный раствор) или готовые растворы: «Baumit Sanier Losung» (ООО «Баумит строительные материалы») или «Alkutex BFA - Entferner» (фирма «Реммерс »).
- Обработка поверхности раствором Катамина АБ выполняется кистью за 2-3 раза «мокрый - по -мокрому». После обработки поверхность просушивается.
- При использовании раствора 3% раствора «Полисепта» обрабатываемая поверхность обильно и равномерно смачивается составом с помощью кисти и выдерживается в течении 15 минут. При выявлении видимых продуктов биопоражения они удаляются капроновыми щетками. При необходимости обработка повторяется. После обработки поверхность с большой аккуратностью промывается водой и просушивается. п Антисептический состав «Baumit Sanier Losung» (фирма «Баумит строительные материалы») наносится на поверхность кистью. Через 2 часа видимые продукты биопоражения удаляются щетинными кистями. При повышенной вязкости состав разбавляется незначительным количеством воды. Запрещается использовать состав с другими антисептическими средствами.
- Раствор «Alkutex BFA - Entferner» (фирма «Реммерс») наносится на поверхность кистями до обесцвечивания продуктов биопоражения (2-3 раза). Через 6 часов поверхность дополнительно обрабатывается составом. На заключительном этапе обработанный участок промывается водой с большой аккуратностью и просушивается.
- При работе с растворами антисептиков необходимо соблюдать все требования ТБ и Охраны труда. Работу необходимо производить, ознакомившись с сертификатом безопасности (при работе с готовыми растворами), используя защитную одежду, перчатки и очки, а также защищать лицо от попадания раствора. При попадании раствора поверхность обильно промыть водой.

#### 4. Очистка бетона от красочных слоев

- Очистку поверхности от слоев синтетической краски производить поэтапно. Работа по очистке ведется методом механической и химической очистки при температуре наружного воздуха не ниже 0 °С.

##### 4.1. Механическая очистка

- Удаление деструктурированных, слабо держащихся окрасочных слоев, а также слоев на синтетическом связующем с поверхности. Очистка проводится, вручную используя металлические корщетки и тонко заточенный инструмент.

##### 4.2. Химическая очистка от старых красочных наслоений

- Красочные слои удаляют с помощью химических смывок. На поверхности присутствуют несколько типов красок, приготовленных на различных синтетических связующих. Таким образом, предлагается использовать смывки на основе хлорированных предельных углеводородов:
  - «Смывка для старой краски» фирмы «Менделеев».
  - «Markant Abbeizer» (производитель - фирма " Alligator" Германия).

Инов. № подл.	Подп. и дата	Взам. инв. №

Изм	Кол.в	Лис	№	Подпи	Дат

- «Alkutex Abbeizer» (Remmers, Германия).

Производство работ по очистке ведется в следующей последовательности:

- Химический метод удаления красочных слоев предполагает нанесение на очищаемый участок специальной смывки, содержащей в качестве активного компонента хлорированный углеводород. Для удаления старых слоев краски смывка, обладающая тиксотропными свойствами, наносится на поверхность шпателем, кистью или щеткой слоем 0,5-1,0 мм и равномерно распределяется по очищаемой поверхности. Время, необходимое для растворения верхних слоев краски, подбирается опытным путем на пробном участке, с учетом количества удаляемых слоев. Степень растворения красочного слоя и возможность его снятия с помощью шпателей проверяется через каждые 5 минут.
- Смывка вместе с разбухшей краской, потерявшей связь с основой или нижележащими слоями краски, удаляется шпателями, не допуская полного высыхания смывки и разбухшего слоя краски.
- Операция по нанесению смывки повторяется несколько раз, до полной очистки поверхности. При необходимости производится механическая доочистка поверхности вручную с помощью шпателей, скапелей и другого подходящего инструмента.
- При работе со смывками соблюдать меры предосторожности.

#### 4.3. Доочистка поверхности от плотных красочных наслоений методом СВАО

- Удаление очень плотных и многослойных красочных наслоений с поверхностей сложной формы и труднодоступных участков, оставшихся после применения смывок на основе хлорированных углеводородов можно провести с помощью струйно-вихревой абразивной очисткой (СВАО).
- Очистка бетона методом СВАО производится сухим воздушно-абразивным методом (СВАО) рекомендованным оборудованием:
  - «IBIX HELIX 25» (Италия),
  - «Rotec Softstrahlanlage» (Германия).
- В качестве абразивного наполнения воздушного потока в соответствии с технологией «СВАО» рекомендуется применять стекольный кварцевый песок (фракция 0,1-0,3 мм) совершенной степени окатанности и высокой степени естественного отмучивания, дополнительно фракционированный и прокаленный, и состоящий из зерен чистого прозрачного кварца в окатанных зернах округлой формы, не имеющих выступающих углов и граней (продукт фракционирования в процессе обогащения, добываемого на месторождениях стекольного сырья, стекольного кварцевого песка дальнего переноса, например месторождений в районе г. Луга). Продукт указанной фракции не является сырьем для производства стекла в виду малой фракции зерен и практически уходит в отвалы.
- Абразивный материал должен быть сухим, легко пересыпающимся, без загрязнений и посторонних частиц. Максимально допустимая влажность - 0,2%. Загрязненные абразивные материалы применять не разрешается.
- Используемый при очистке сжатый воздух должен быть очищен от влаги и масла. Чистота сжатого воздуха определяется обдувкой в течение 1-2 минут белой фильтровальной бумаги с расстояния 10-15 мм от сопла, при этом, на поверхности бумаги не должно быть пятен влаги и масла.

Изм. №	№ подл.
Изм.	№ подл.
Кол.в	Лис
№	Подпи
Дат	

Изм	Кол.в	Лис	№	Подпи	Дат

- Уровень силового воздействия (давления) смеси на обрабатываемую поверхность определяется как степень закручивания, частотой пульсации потока и ее амплитудой, так и уменьшением-увеличением давления сжатого воздуха в магистрали и расстоянием от сопла до поверхности. Максимально допустимое рабочее давление – устойчивое удаление загрязнений, но без воздействия на материал основы, т.е. в зависимости от твердости, состава и строения материала основы.
- Обязательными условиями применения метода являются наличие аппарата струйно-вихревой абразивной очистки заводского изготовления с функцией струйно-вихревой подачи абразивного рабочего материала на очищаемую поверхность, обученного персонала (знание физической сути метода, свойств материалов, подлежащих очистке и свойств загрязнений, опыт практической работы на различных типах материалов и умение подбирать режимы очистки), обязательное проведение опережающего опытного подбора не разрушающего щадящего (мягкого) режима обработки поверхности (скорость потока, радиус потока, расстояние от сопла до поверхности, количество подаваемого чистящего состава и т.д.) для каждого типа условий нахождения камня на объекте.
- При проведении очистки следует придерживаться следующих основных правил:
  - очистка осуществляется путём перемещения пистолета сверху вниз в пределах обозначенного участка;
  - рабочее давление на выходе из сопла 4 атм.;
  - ось сопла аппарата должна составлять с поверхностью 45-60°;
  - очистку проводить с расстояния в 50-100 мм. Расстояние от сопла до рабочей поверхности можно определить, направляя струю абразива на ладонь, постепенно уменьшая его. Ладонь должна выдерживать воздействие струи в течение 5 сек;
  - параметры обработки могут быть изменены исходя из состояния загрязнений только при согласовании с технологами - реставраторами после пробной расчистки;
  - абразивоструйная очистка выполняется при относительной влажности воздуха не более 80%.
- Обработка ведется до чистого бетона. Пыль и остатки абразива удаляются обдувкой поверхности сжатым воздухом.

### 5. Реставрация с восполнением утрат основы

- На первом этапе поверхности расчищаются механически, с использованием скarpели и молотка от деструктурированных участков бетона. После чего металлоконструкции и армирующие элементы из чёрного металла дополнительно осматриваются и оценивается их состояние.
- Удаление карбонизированного бетона вокруг арматуры и её очистка от наслоений ржавчины, проводится механически с использованием скarpели и молотка, далее поверхность обеспыливается.
- Влажность бетонного основания не должна превышать 4%. Поэтому участки, имеющие влажность выше этих значений, должны быть просушены естественной или принудительной сушкой. Принудительная сушка осуществляется с помощью тепловентиляторов с обязательным периодическим измерением влажности материалов кладки. Просушивание осуществляется только в дневное время, на ночь тепловентилятор отключается.

Взам. инв. №
Подп. и дата
Инв. № подл.

Изм	Кол.в	Лис	№	Подпи	Дат

- Аккуратное удаление разрушенных фрагментов бетона выполняется при помощи скапели и молотка ручным способом до плотных слоев основания. Расчистка выполняется от границ удаляемого участка к центру.
- При проведении механической расчистки использование перфораторов и иного электро- или пневмоинструмента ударного воздействия не допускается.
- Все операции по расчистке производятся после проведения технологического процесса на небольших опытных участках, отработывая оптимальную глубину выпуска резца, необходимую для удаления каждого слоя отдельно.
- Очистка поверхности закладных из чёрного металла выполняется механически с помощью карчёток, шабера и абразивного полотна до получения чистой поверхности металла без следов коррозии (до металлического блеска).
- Расчищенные элементы арматуры из чёрного металла обезжириваются с помощью щетинных кистей уайт-спиритом и просушиваются.
- Армирующие бетон элементы из чёрного металла потерявшие свои несущие способности в результате коррозии удаляются механически с большой аккуратностью и заменяются арматурой из современного армирующего металла. Крепление арматуры к сохраняемым армирующим элементам выполняется по разработанному инженерному решению.
- Далее на поверхность металла производится двукратное нанесение антикоррозионного защитного покрытия на минеральной основе.
- Смешиваются полимерная дисперсия - Funcosil Mineral-Rostschutz с ремонтным раствором мелкозернистой структуры Funcosil Ausbesserungsmoer tel, fein в соотношении 1:2,5 (по весу) или 1:1,25 (по объёму). Готовая смесь наносится на арматуру. 2-й слой наносят после небольшого перерыва, но в тот же день. Расход составляет 2,4 кг/кв.м готовой смеси на 2 покрытия, что соответствует 0,7 кг/кв.м Funcosil Mineral-Rostschutz и 1,7 кг Funcosil Ausbesserungsmoertel fein.
- Повреждённые места увлажняются и покрываются адгезионным шلامом, состоящим из активатора сцепления - Funcosil Haftemulsion и ремонтного раствора с мелкозернистой структурой - Funcosil Ausbesserungmoertel fein. Затем на свежий слой наносят толщиной слоя макс. 3 см за 1 рабочий проход ремонтный раствор с грубой зернистостью - Funcosil Ausbesserungsmoertel grob. При глубоких повреждениях (более 3 см) этот раствор наносят многократно, причём после его высыхания перед следующим нанесением ремонтного раствора необходимо снова приготовить и нанести адгезионный шлам.
- Расход для адгезионного шлама составляет 0,50 кг/кв.м Funcosil Haftemulsion /1095/ для Funcosil Ausbesserungsmoertel fein - 2,00 кг/кв.м /1090/ Расход для ремонтного раствора Funcosil Ausbesserungmoertel grob:/1091/составляет 2,1 кг/ л.
- Для реставрации бетонного основания также можно использовать следующие составы: «АЖИО адгезионная смесь» для бетона; для сильно впитывающих оснований «Унигрунт АЖИО», «Рунит Ремонт бетона и камня» (ООО «Ажио»). Приготовление и использование составов применяется по рекомендациям фирмы изготовителя.
- Для восполнения мелких утрат можно использовать «Адгезионную смесь на основе цементно-известкового раствора» выпускаемую фирмой «АЖИО». Состав наносится на влажную поверхность основы с использованием лепного инструмента толщиной не более 1 см. При необходимости следующий слой на поверхность наносится через 8-10 часов.

Инд. № подл.	Подп. и дата	Взам. инв. №

Изм	Кол.в	Лис	№	Подпи	Дат



- Восполнение утрат и мастиковка фрагментов скульптуры выполняется прямой моделировкой утраты с последующей обработкой поверхности. Работы выполняются скульптором-реставратором, аттестованным в соответствии с требованиями Министерства культуры РФ.
- Для отделки под покраску и реставрации оштукатуренных поверхностей используется «Рунит цементно-известковая финишная», работы выполняются по стандартной методике по рекомендациям фирмы изготовителя. Состав наносится на увлажненную поверхность толщиной не менее 3 мм и не более 10 мм. Расход сухой смеси составляет 1,6 кг/м<sup>2</sup>/1 мм. Количество воды затворения на 1 кг сухой смеси 0,20 – 0,22 л, на 25 кг смеси 5-5,5 л. Работы ведутся при температуре растворной смеси, основания и окружающей среды от +5°C – до +25°C.

## 6. Окраска поверхности

- При согласовании с представителем Заказчика, ГАП и представителем органа охраны памятников можно рекомендовать красочные программы на синтетических связующих для наружных работ фирм «Капарол», «Тиккурила», «Alligator».
- Технология приведена на примере силиконовой программы фирмы Caparol.
- В качестве грунтовки рекомендуем использование AmphiSilan-Tiefgrund LF фирмы Caparol - готовое к применению специальное грунтовочное средство для обработки пористых, впитывающих поверхностей с покрытием или без покрытия перед нанесением красок на основе силиконовой смолы с высокой проникающей способностью, применяемое для выравнивания впитывания сильно или неравномерно впитывающих наружных поверхностей.
- Грунт наносится кистью, не допускать образования блестящей пленки на поверхности после высыхания.
- Поскольку цветовой тон краски AmphiSilan белый, то перед нанесением, его необходимо отколоровать. Рекомендуется сделать это в условиях производства фирмы Caparol при участии технолога фирмы-производителя. Во избежание возникновения разницы в цветовых оттенках следует колеровать сразу всю партию.
- Краска наносится кистью в два слоя при этом температура должна быть не менее + 8°C и относительной влажности 65-90%. Продолжительность межслойной сушки составляет 3 часа. Время полного высыхания покрытия - 24 часа при температуре 15-20°C, при более низких температурах время полного высыхания увеличивается. При этом окончательную водостойкость покрытие приобретет только через семь суток, после окраски, в связи с чем следует обеспечить соответствующий уход за ним.

## II. Технологические рекомендации по реставрации гранитного камня стел и надгробных плит

### 1. Сухая расчистка поверхностей от рыхлых почвенных, пылевых загрязнений

Сухая расчистка проводится для удаления с поверхности памятника легкоудаляемых загрязнений. К легкоудаляемым загрязнениям на памятниках относятся пыль, частицы органических веществ, птичий помет, паутина, сухие листья, следы почвы и т.п.

Инд. № подл.
Подп. и дата
Взам. инв. №

Изм	Кол.в	Лис	№	Подпи	Дат

Сухая очистка проводится как вручную – щетинными кистями, так и при помощи пылесоса (не допуская прикосновения рукоятки пылесоса с поверхностью памятника).

НЕ ДОПУСКАЕТСЯ использовать металлические корщетки.

## 2. Биоцидная обработка поверхности

Все работы по нанесению состава на поверхность проводятся сверху вниз.

Первичная биоцидная обработка проводится с целью уничтожения микроорганизмов и предотвращения их миграции по поверхности камня, во время работ по промывке.

### 2.1 Рекомендуется использовать 2-3% раствор препарата «Полисепт» в воде, фирмы «Фарма-Покров» (Россия).

- Состав наносится на поверхность кистевым методом.
- Препарат не смывается, выдерживается на поверхности до полного высыхания. Нанесение выполняется дважды, с расходом 200-250 мл/м<sup>2</sup>.
- После высыхания поверхности возможно продолжать дальнейшую обработку поверхности.

### 2.2 В качестве эквивалента может быть использован препарат «Remmers BFA», фирмы «Remmers Baustofftechnik GmbH» (Германия).

- Биоцидный препарат наносится на поверхность кистевым методом.
- Препарат не смывается, выдерживается на поверхности в течение 6 часов.
- По истечении времени действия продукта «Remmers BFA» (приблизительно через 6ч.) можно продолжать дальнейшую обработку поверхности.

## 3. Расчистка деструктированного шовного заполнения, старых деструктированных мастиковок, швов склеек.

– Заполнения стыковочных швов и мастиковки на основе вяжущих (известковые или цементные растворы) удаляются механически, аккуратно, не повреждая поверхность камня, с использованием ручного металлического инструмента (молоток, тонкие скarpели) и/или ручных бормашин с алмазными борами. Предварительно материал, подлежащий удалению, напитывается водой.

– Выполнить повторную пропитку биоцидным препаратом, по технологии п. 2. Уделить особое внимание пропитке расчищенных швов. При необходимости выполнить операцию многократно.

## 4. Удаление загрязнений и с поверхности камня

### 4.1 Промывка с нейтральным моющим средством (ПАВ)

Инд. № подл. Подп. и дата. Взам. инв. №

Изм	Кол.в	Лис	№	Подпи	Дат

Все работы по промывке проводятся сверху вниз.

Для промывки поверхности рекомендуется использовать водный раствор поверхностно-активного вещества «Универсал-ПД» «НПФ «Химитек».

- Рабочий раствор готовится путём разбавления концентрата фабричного изготовления водой в соотношении один объём концентрата «Универсал-ПД» на 10 объёмов воды (1:10). Кистью взбить раствор до образования густой пены.
- Нанести ручную пену моющего раствора при помощи щеток, кистей, вспенить, оставить на поверхности, не давая высыхать, на 10-15 мин.
- После размягчения, загрязнения удаляются с поверхности многократной промывкой водой. – Промывка ведется до удаления пены.
- После промывки водой поверхность насухо протирается ветошью.

#### 4.2 Удаление пятен краски с поверхности камня

- Для расчистки поверхности от пятен краски используются препараты для удаления красочных покрытий типа АФТ-1, либо с использованием смывок, не содержащих в своем составе метиленхлорид.
- После снятия красочных слоев, поверхность промывается (не обильно!) растворителями № 646 или 648, или уайт-спиритом при помощи кисти или тампонов, а затем насухо протирается чистой мягкой тряпкой.

#### 4.3 Расчистка от следов ржавчины с использованием смывок

Очистка поверхности от локальных пятен ржавчины производится методом нанесения готовых к использованию специализированных смывок, с обязательным предварительным проведением пробных расчисток на неответственном участке.

Хорошие результаты по удалению пятен ржавчины с поверхности природного камня показывает не содержащий кислот состав «Rust Eater (Magnia Ruggine)» фирмы Bellinzoni (Италия).

- Перед использованием поверхность камня смачивается чистой водой.
- Состав наносится слоем 5 мм на очищаемую поверхность с помощью кисти.
- Через некоторое время препарат меняет цвет на темно-фиолетовый. Этот цвет значит, что произошла реакция выведения ржавого пятна. Время активации препарата зависит от вида и обработки поверхности. Если поверхность полированная, то ждать надо дольше. Время действия устанавливается с помощью пробного использования. После того, как реакция произошла, рекомендуется не оставлять средство более чем на 10 минут, чтобы прореагировавший препарат не впитался в камень.
- Поверхность промывается водой до полного удаления состава с поверхности.
- При необходимости процедуры повторяются до полного удаления пятна.

Инов. № подл.
Подп. и дата
Взам. инв. №

Изм	Кол.в	Лис	№	Подпи	Дат

### 5. Инъектирование трещин

Трещины предварительно обеспыливаются с помощью кистей и продуваются воздухом с помощью компрессора. Укрепление производится последовательным инъектированием 5-10% состава Паралоид В72, растворенного в ацетоне (Paraloid В72, сополимер метилакрилата и этилметакрилата, готовый коммерческий продукт, фирма-производитель «Kremer» ФРГ).

### 6. Мастиковка трещин и углублений

Для мастиковки гранита рекомендуется состав Remmers Multispachtel фирмы «Remmers Baustofftechnik GmbH» (Германия).

– В емкость с водой замешивается смесь Remmers Multispachtel в соотношении 1:3. Используется смесь готового цвета, или при необходимости добавляются сухие пигменты.

– Состав перемешивается в течение 3-5 минут с помощью смесителя/мешалки/стека до получения однородной массы.

– Недопустимо добавление смеси или воды в застывающий раствор.

– Раствор сохраняет свои свойства в течение 15-40 мин. после заведения.

– Состав наносится на чистую, сухую поверхность шпателями, по мере схватывания формируя необходимую форму.

– После схватывания дорабатывается механически. Рекомендуемые материалы и оборудование: сухая смесь Remmers Multispachtel фирмы «Remmers Baustofftechnik GmbH» (Германия); раствор для реставрации и восстановления камня Lithomex/Литомекс на основе натуральной гидравлической извести «StA» NHL.; вода; тара; стеки, надфили, скальпели; наждачная бумага различной фракции.

### 7. Заполнение швов между блоками

Герметизация швов выполняется следующими материалами:

– Гидроизоляционным составом АЛИТ ГРР-1: Герметизация стыковочных швов производится тонированным в основной цвет камня шовным раствором, при необходимости, на участках со значительным раскрытием стыковых швов, с предварительной прокладкой полиуретанового уплотнителя на глубину до 20 мм.

В качестве шовного раствора рекомендуются сухие гидроизоляционные шовные смеси АЛИТ ГРР-1.

Состав:

– минеральные вяжущие вещества, фракционированный кварцевый песок с наибольшей крупностью заполнителей 2,5 мм, полимерные и минеральные добавки.

Свойства:

– обеспечивают надежную герметизацию швов и стыков, высокие деформационные показатели, а также предотвращают высолообразование.

Преимущества:

Инд. № подл.	Подп. и дата	Взам. инв. №
--------------	--------------	--------------

Изм	Кол.в	Лис	№	Подпи	Дат

- удобство применения;
- возможность нанесения на влажную поверхность;
- однокомпонентная смесь;
- возможность нанесения механизированным способом;
- высокая ремонтпригодность;
- не является горючим и пожароопасным материалом;
- высокая усадочная трещиностойкость и герметичность.

Приготовление раствора:

Сухую смесь смешивают с водопроводной водой комнатной температуры. Подвижность растворной смеси должна соответствовать классу Пк = 2 (осадка конуса СтройЦНИЛ 4–6 см). Перед использованием растворную смесь необходимо выдержать в течение 10 мин., затем снова перемешать. Подобрать подвижность смеси на объекте можно следующим образом: на вертикальную поверхность наносится сплошной слой растворной смеси толщиной 10–15 мм. После нанесения смесь не должна проявлять видимых признаков стекания или соскальзывания с поверхности.

Способ нанесения:

- Заполнение швов производится вручную.
- Температура воздуха при проведении работ и твердении раствора должна быть выше +5 °С.
- **Внимание!** Главным условием качественной герметизации швов является соблюдение влажностного режима твердения раствора для исключения образования усадочных трещин. Для этого необходимо нанесение специального полимерного праймера на поверхность каждого из слоев. При высыхании состава на поверхности образуется тонкая полимерцементная пленка, препятствующая испарению влаги из раствора. В качестве праймера может быть использована смесь на основе импергирующего состава АЛИТ ИС-1, разбавленного водой в соотношении 1:7 (АЛИТ ИС-1: вода). Праймер наносится кистью после окончания схватывания раствора.

**8. Восполнение утрат тонировок литер текста**

- При согласовании с представителем Заказчика, ГАП и представителем органа охраны памятников можно рекомендовать красочные программы на синтетических связующих для наружных работ фирм «Капарол», «Тиккурила», «Alligator».
- Технология приведена на примере силиконовой программы Sylitol («ДАВ Руссланд»).
- Краска наносится кистью в два слоя при этом температура должна быть не менее + 8°С и относительной влажности 65-90%. Продолжительность межслойной сушки составляет 3 часа. Время полного высыхания покрытия – 24 часа при температуре 15-20°С, при более низких температурах время полного высыхания

Инов. № подл.	Подп. и дата	Взам. инв. №

Изм	Кол.в	Лис	№	Подпи	Дат

увеличивается. При этом окончательную водостойкость покрытие приобретет только через семь суток, после окраски, в связи с чем следует обеспечить соответствующий уход за ним.

## 9. Консервационная обработка (биоцидная обработка)

### 9.1 Финальная биоцидная обработка поверхности

– производится с целью дальнейшего предотвращения образования микроорганизмов непосредственно перед завершающей гидрофобизацией поверхности. Все работы по нанесению состава на поверхность проводятся сверху вниз.

– Рекомендуется использовать 2-3 % раствор препарата «Полисепт» в воде, фирмы «Фарма-Покров» (Россия).

– Состав наносится на поверхность кистевым методом.

– Препарат не смывается, выдерживается на поверхности до полного высыхания. Нанесение выполняется дважды, с расходом 200-250 мл/м<sup>2</sup>.

– После высыхания поверхности возможно продолжать дальнейшую обработку поверхности.

– В качестве эквивалента может быть использован препарат «Remmers BFA», фирмы «Remmers Baustofftechnik GmbH» (Германия).

– Биоцидный препарат наносится на поверхность кистевым методом.

– Препарат не смывается, выдерживается на поверхности в течение 6 часов.

– По истечении времени действия продукта «Remmers BFA» (приблизительно через 6ч.) можно продолжать дальнейшую обработку поверхности.

Инов. № подл.	Подп. и дата	Взам. инв. №

Изм	Кол.ч	Лис	№	Подпи	Дат

### III. Технологические рекомендации по реставрации мемориальной доски из белого мрамора

#### 1. Сухая расчистка поверхностей от рыхлых почвенных, пылевых загрязнений

Сухая расчистка проводится для удаления с поверхности памятника легкоудаляемых загрязнений. К легкоудаляемым загрязнениям на памятниках относятся пыль, частицы органических веществ, птичий помет, паутина, следы почвы и т.п. Сухая очистка проводится как вручную – щетинными кистями, так и при помощи пылесоса (не допуская прикосновения рукоятки пылесоса с поверхностью памятника).

НЕ ДОПУСКАЕТСЯ использовать металлические кордщетки.

#### 2. Биоцидная обработка поверхности

Все работы по нанесению состава на поверхность проводятся сверху вниз. Первичная биоцидная обработка проводится с целью уничтожения микроорганизмов и предотвращения их миграции по поверхности камня, во время работ по промывке.

- Рекомендуется использовать 2-3 % раствор препарата «Полисепт» в воде, фирмы «Фарма-Покров» (Россия).
  - Состав наносится на поверхность кистевым методом.
  - Препарат не смывается, выдерживается на поверхности до полного высыхания. Нанесение выполняется дважды, с расходом 200-250 мл/м<sup>2</sup>.
  - После высыхания поверхности возможно продолжать дальнейшую обработку поверхности.
- В качестве эквивалента может быть использован препарат «Remmers BFA», фирмы «Remmers Baustofftechnik GmbH» (Германия).
  - Биоцидный препарат наносится на поверхность кистевым методом.
  - Препарат не смывается, выдерживается на поверхности в течение 6 часов.
  - По истечении времени действия продукта «Remmers BFA» (приблизительно через 6ч.) можно продолжать дальнейшую обработку поверхности.

#### 3. Удаление загрязнений и с поверхности камня с помощью специальных растворов, компрессов и механических методов расчистки, не наносящих ущерб камню

- Удаление загрязнений выполняется последовательно. От наименее активных составов к более активным, при этом уменьшается площадь, с которой удаляются загрязнения. Предварительно на неответственных участках выполняются пробные расчистки для определения степени равномерности расчистки, и точного времени экспозиции состава на поверхности.

- Каждый последующий состав применяется только после тщательного удаления предыдущего с промывкой поверхности водой, насыщенной карбонатом кальция.

Инд. № подл.	Подп. и дата	Взам. инв. №
--------------	--------------	--------------

Изм	Кол.в	Лис	№	Подпи	Дат

### 3.1 Промывка с нейтральным моющим средством (ПАВ)

- Все работы по промывке проводятся сверху вниз.
- Для промывки поверхности рекомендуется использовать водный раствор поверхностно-активного вещества «Универсал-ПД» «НПФ «Химитек».
- Рабочий раствор готовится путём разбавления концентрата фабричного изготовления водой в соотношении один объём концентрата «Универсал-ПД» на 10 объёмов воды (1:10). Кистью взбить раствор до образования густой пены.
- Нанести ручную пену моющего раствора при помощи щеток, кистей, вспенить, оставить на поверхности, не давая высыхать, на 10-15 мин.
- После размягчения, загрязнения удаляются с поверхности многократной промывкой водой.
- Промывка ведется до удаления пены.
- После промывки водой поверхность насухо протирается ветошью.

### 3.2 Расчистка от трудноудаляемых загрязнений

- Все работы по расчистке проводятся сверху вниз.
- Расчистка мрамора от трудноудаляемых загрязнений проводится методом постановки компрессов, содержащих смывку САВА, предложенной специалистами Государственного Эрмитажа М.Н. Лебель и Е.П. Мельниковой. После проведения расчисток поверхность в обязательном порядке должна быть промыта водой.

Состав работ:

- Перед началом работ необходимо приготовить все необходимые материалы и составы.

Смывка САВА имеет следующий состав:

- Спирт этиловый - 0,25 части
- Ацетон - 0,25 части
- Вода дист. - 0,5 частей
- Гидроокись аммония (25%) - 0,1 части.

– В необходимое количество дистиллированной воды добавляют аммиак в количестве 1-2 мл на 100 мл воды. Затем в водный раствор аммиака добавляют этиловый спирт и ацетон в равных количествах. Соотношение компонентов должно быть 1:1:1. После перемешивания раствор готов к применению. Смывка наносится на поверхность мрамора кистью или ватно-марлевым тампоном. В зависимости от степени загрязнения состав выдерживается на поверхности от нескольких минут до часа.

При необходимости возможно использование смывки при очистке мрамора «пленочным» методом. Удаление загрязнений выполняется по технологии, предложенной С.А. Шадриним (НИИ «Спецпроектреставрация»).

Инов. № подл.	Подп. и дата	Взам. инв. №

Изм	Кол.в	Лис	№	Подпи	Дат



Приготовление плёнкообразователя - геля натриевой соли карбоксиметилцеллюлозы: Отмеренное количество Na-КМЦ заливается дистиллированной водой в соотношении 1:1 и оставляется на 1 сутки для набухания. В случае необходимости может быть добавлено некоторое количество воды при перемешивании состава. Перемешивание состава производится до получения однородной гомогенной массы удобной для работы консистенции.

Приготовление консистентной смывки на основе «САВА».

- Для получения рабочей смывки в 10 объёмов геля натриевой соли карбоксиметилцеллюлозы добавляется до 5 объёмов смывки «САВА».
- На поверхность с помощью шпателя из древесины наносится консистентная смывка толщиной до 2 см (не допуская стекания состава с поверхности). Поверхность консистентной смывки армируется накладкой марли или полимерной сеткой. В зависимости от толщины слоя и условий окружающей среды подсушивание смывки осуществляется от 24 до 36 часов в естественных условиях. Удаление состава с поверхности осуществляется без остатка, полностью. Поверхность дочищается от остатков пленки щетинной кистью. После удаления загрязнений поверхность промывается чистой водой с моющим средством «Универсалом - ПД» фирмы «Химитек». Операция повторяется до полного удаления смывки с поверхности мрамора.

### 3.3 Расчистка локальных участков с биологическими загрязнениями

- Все работы по расчистке проводятся сверху вниз.
- Удаление локальных трудноудаляемых биологических загрязнений производится раствором на основе пергидроля (30% раствор перекиси водорода, нейтрализованной водным р-ром аммиака). Предварительно необходимо выполнить пробные расчистки для определения степени равномерности расчистки и времени экспозиции состава на поверхности.
- Приготовление раствора: в 30%-й водный раствор перекиси водорода вводится 2-3 капли гидроокиси аммония (25% концентрации) и смесь дополнительно перемешивается.
- Рабочий раствор наносится на расчищаемую поверхность кистями.
- После истечения установленного, после пробных расчисток, временного интервала поверхность промывается водой и просушивается.
- Расчистка составом осуществляется, при необходимости, многократно. Операция повторяется до полного удаления биозагрязнений с поверхности мрамора.

### 3.4 Удаление корковых наслоений (черные атмосферные корки)

- Удаление черных корковых наслоений с поверхности мрамора производится при помощи специально разработанных комбинированных компрессов с содержанием 10-15 % раствора бикарбоната аммония.
- Перед началом работ проводятся пробные расчистки для определения концентрации в компрессах бикарбоната аммония – начиная от меньшей, при необходимости постепенно повышая ее.

Инов. № подл.	Подп. и дата	Взам. инв. №

Изм	Кол.в	Лис	№	Подпи	Дат

- Удаление черных корковых наслоений с поверхности мрамора при помощи компрессов на основе 10-15 % раствора бикарбоната аммония.  
 – Метод расчистки с использованием компрессов со смывкой на основе 10-15% раствора бикарбоната аммония. Смывка готовится растворением в воде следующих компонентов:

- Вода – 1 литр
- «Универсал - ПД» – 10 гр.
- Бикарбонат аммония – 100-150 гр.
- Спирт изопропиловый – 10 мл

– Медицинскую вату смачивают в смывке, наносят на участок черной корки, предварительно смоченной смывкой. Компресс накрывается полиэтиленовой пленкой. Время экспозиции компресса подбирается путем предварительных пробных расчисток. Не допускается высыхание смывки на поверхности.

- После снятия компресса удаление размягченного загрязнения производится механически стеками, с последующей промывкой горячим паром.
- Промывка производится до полного удаления состава с поверхности.

### 3.5 Расчистка от следов ржавчины с использованием смывок

– Очистка поверхности от локальных пятен ржавчины производится методом нанесения готовых к использованию специализированных смывок, с обязательным предварительным проведением пробных расчисток на неответственном участке.

– Хорошие результаты по удалению пятен ржавчины с поверхности природного камня показывает не содержащий кислот состав «Rust Eater (Magnia Ruggine)» фирмы Bellinzoni (Италия).

– Перед использованием поверхность камня смачивается чистой водой.

– Состав наносится слоем 5 мм на очищаемую поверхность с помощью кисти.

– Через некоторое время препарат меняет цвет на темно-фиолетовый. Этот цвет значит, что произошла реакция выведения ржавого пятна. Время активации препарата зависит от вида и обработки поверхности. Если поверхность полированная, то ждать надо дольше. Время действия устанавливается с помощью пробного использования. После того, как реакция произошла, рекомендуется не оставлять средство более чем на 10 минут, чтобы прореагировавший препарат не впитался в камень.

– Поверхность промывается водой до полного удаления состава с поверхности.

– При необходимости процедуры повторяются до полного удаления пятна.

### 3.6 Извлечение и замена элементов крепления из черного металла на коррозионностойкие

Инд. № подл.	Подп. и дата	Взам. инв. №

Изм	Кол.в	Лис	№	Подпи	Дат

- По возможности произвести замену элементов крепления из черного металла на новые из нержавеющей стали.
- При невозможности замены – произвести расчистку крепежных элементов от следов коррозии, обработать защитным антикоррозионным составом.

#### 4. Структурное укрепление поверхности мрамора и укрепление трещин

##### 4.1 Структурное укрепление поверхности

- Для структурного укрепления рекомендуются составы KSE 100, KSE 300 HV (ранее именовался Funcosil Steinfestiger 100, Funcosil Steinfestiger 300), фирмы «Remmers Baustofftechnik GmbH» (Германия).
- Перед началом работ необходимо тщательное исследование состояния сохранности камня на наличие мест и характера деструкции.
- Нанесение укрепляющего материала KSE 100 / KSE 300 HV, на поверхность производится по следующей схеме:
- Трехкратное нанесение укрепителя на поверхность, не допуская полного ее высыхания (система «мокрый по мокрому»).
- Выдержка в течение 20 – 30 минут.
- Вторичное трехкратное нанесение укрепителя на поверхность, не допуская полного ее высыхания.
- Выдержка в течение 20 – 30 минут.
- Третье трехкратное нанесение укрепителя на поверхность.
- После окончания процесса насыщения камня укрепителем, поверхность камня укрывается полиэтиленовой пленкой (не в плотную к поверхности).
- Контроль за качеством проведения работ:

Укрепление камня является длительным процессом, полное завершение которого при нормальных условиях происходит через 2-3 недели. Контроль степени укрепления камня можно начинать через 2 недели после окончания работ и осуществляется зондированием укрепленного камня с помощью металлической иглы. Контроль за полнотой протекания процесса укрепления производится по сорбции нанесенной на поверхность влаги. Впитывание капель свидетельствует о завершении процесса. Контроль производится один раз в неделю. В случае если в ходе контрольных проверок окажется, что каменный материал не набрал необходимой прочности, производится повторная обработка.

##### 4.2 Укрепление трещин

- Трещины предварительно обеспыливаются с помощью кистей и продуваются воздухом. Укрепление производится последовательным инъецированием 5-10% состава Паралойд В72, растворенного в ацетоне (Paraloid B72, сополимер метилакрилата и этилметакрилата, готовый коммерческий продукт, фирма-производитель «Kremer» ФРГ).
- Склейка расколотых фрагментов осуществляется на клей Акерох 5010 фирмы «Akemi» (Германия). Для незначительных восполнений, не предполагаемых использование пилона на стыковочных плоскостях, вырезается насечка.

Изм. № подл.	Подп. и дата	Взам. инв. №
--------------	--------------	--------------

Изм	Кол.в	Лис	№	Подпи	Дат

– Карбоновые пироны - полимерные композиционные материалы из переплетённых нитей углеродного волокна, расположенных в матрице из полимерных смол. Отличаются высокой прочностью, жёсткостью и малой массой, часто прочнее стали, но гораздо легче. По удельным характеристикам превосходит высокопрочную сталь. Возможно использование стеклопластиковых пиროнов.

АКЕРОХ 5010 - желеобразная двухкомпонентная система на основе эпоксидных смол, с циклоалифатическим отвердителем. Не содержит сольвентов.

Порядок работ:

- На стыковочных плоскостях высверливаются отверстия, перпендикулярные плоскостям склейки. Диаметр отверстия подбирается под диаметр необходимых по размеру пиროнов.
- Стыковочные плоскости обезжириваются с помощью ватного тампона, смоченного ацетоном.
- Пироны закрепляются в отверстиях с помощью клея, загущенного наполнителем – мраморной крошкой. Клеевой состав наносится на обе плоскости склейки, не доходя до краев, чтобы избежать его выход на поверхность мрамора после стыковки фрагментов.
- Склеиваемые фрагменты стыкуются.
- Для обеспечения качественной склейки соединяемые детали фиксируются с помощью резиновых стяжек на 24 часа. По истечению необходимого времени, можно продолжать дальнейшие работы по мастиковке стыковочных швов.

**5. Мастиковка дефектов**

В качестве домастиковочного состава для мрамора могут быть использованы следующие составы:

- 30% р-р Paraloid B 72 фирмы «Kremer Pigmente GmbH & Co. KG» (Германия), в качестве наполнителя используется фракционированная крошка (пудра) мрамора.
- Stone Repair Mortar (ранее именовался Lithomex/Литомекс) на основе натуральной гидравлической извести «StA» NHL месторождения «Сент Астье» НХЛ.

**5.1 Paraloid B-72 30% р-р**, в качестве наполнителя используется фракционированная крошка (пудра) мрамора.

Порядок работ:

- Гранулы полимера растворяются в ацетоне в течение суток. На 250 г гранул полимера добавляется 750 г. растворителя.
- В небольшое количество состава, необходимого для работы, вводится наполнитель (мраморная крошка) в количестве необходимом для получения удобоукладываемой мастики, но не менее 75 %.
- Мастиковка выполняется в границах утрат. Мастика наносится послойно до уровня мрамора. Каждый последующий слой наносится после высыхания предыдущего.
- Тонирование мест мастиковок осуществляется финишным слоем, с добавлением пигментов, для придания оттенка натурального камня.
- После полного заполнения утраты поверхность обрабатывается механически с отделкой поверхности под необходимую фактуру.

Изм. № подл.	Подп. и дата	Взам. инв. №
--------------	--------------	--------------

Изм	Кол.в	Лис	№	Подпи	Дат
-----	-------	-----	---	-------	-----

**5.2 Stone Repair Mortar, CESA SAS (ранее именовался Lithomex/Литомекс)** на основе натуральной гидравлической извести «StA» NHL месторождения «Сент Астье» НХЛ порядок работ:

- Предварительно поверхность камня смачивается.
- Состав наносится до уровня мрамора, послойно. Каждый слой прессуется, смачивается.
- В процессе высыхания поверхность обрабатывается под необходимую фактуру.
- Для тонировки восполняемого фрагмента так же можно использовать полуплессирующую краску на основе натуральных составляющих Historic Lasur фирмы Remmers» «Remmers Baustofftechnik GmbH» (Германия).

### 6. Восполнение утрат тонировок литер текста

- При согласовании с представителем Заказчика, ГАП и представителем органа охраны памятников можно рекомендовать красочные программы на синтетических связующих для наружных работ фирм «Капарол», «Тиккурила», «Alligator».
- Для финишной отделки необходимо пользоваться целостными системами материалов.
- Технология приведена на примере силиконовой программы Sylitol («ДАВ Руссланд»). Краска наносится кистью в два слоя при этом температура должна быть не менее + 8°С и относительной влажности 65-90%. Продолжительность межслойной сушки составляет 3 часа. Время полного высыхания покрытия – 24 часа при температуре 15-20°С, при более низких температурах время полного высыхания увеличивается. При этом окончательную водостойкость покрытие приобретет только через семь суток, после окраски, в связи с чем следует обеспечить соответствующий уход за ним.

### 7. Консервационная обработка мрамора

На поверхностях, имеющих глянец воссоздаётся полировка по общепринятой технологии с использованием алмазного инструмента и полировальных паст. После накатки глянца поверхность мрамора дополнительно защищают раствором 10% отбелённого воска в бензине Б-70 или в уайт-спирите. Раствор наносят за два раза с располировкой поверхности после каждого нанесения состава и его высыхания.

- Разведённый до нужной консистенции раствор воска TeWax, фирмы Tenax (Италия) наносится на поверхность мрамора с помощью кистей или путём распыления.
- Нанесение производится до прекращения впитывания раствора поверхностью. В среднем наносится 1-2 слоя.
- После нанесения раствора на поверхность мрамора через 48 часов производится обработка поверхности щетинными щётками, мягким войлоком, фетром до получения необходимого блеска.

Инов. № подл.
Подп. и дата
Взам. инв. №

Изм	Кол.в	Лис	№	Подпи	Дат

### Техника безопасности

1. При работе с ЛВЖ и ГЖ необходимо выполнять все требования ТБ и Охраны труда.
2. Запрещается курение на рабочем месте и работа вблизи искрообразующей аппаратуры.
3. Работы с токсичными растворителями необходимо выполнять при наличии приточно-вытяжной вентиляции. Работы ведутся в резиновых перчатках.
4. Работы с концентрированными растворами перекиси водорода проводятся в резиновых перчатках. Органы зрения защищают специальными очками.
5. В случае попадания растворов перекиси водорода на открытые участки кожи их необходимо промыть большим количеством проточной воды и при необходимости обратиться к врачу.

Исключить контакт растворов перекиси водорода с органическими материалами и растворителями т. к. это может привести к пожару.

### IV. Технологические рекомендации по расчистке и окраске элементов памятника из черного металла

#### Общие положения

- Работы производятся в следующей последовательности: расчистка поверхностей включает в себя: удаление слоев ржавчины, старых покрытий и грязи; обезжиривание поверхности; грунтование и окраска.

#### 1. Предварительные работы

- Расчистка поверхности металла от продуктов коррозии производится методами механической очистки с использованием металлических щёток либо с использованием воздушно-абразивных методов обработки поверхности. Расчистка поверхности от продуктов коррозии проводится до полного удаления коррозии и рыхлых слоев окислов железа.

#### 2. Расчистка поверхности металла

- Поверхность металлических элементов следует расчистить от слоев старой краски. Для этого используются препараты для удаления красочных покрытий типа АФТ-1, либо с использованием смывок, не содержащих в своем составе метилхлорид.

#### *Химическая расчистка поверхностей*

- Для удаления старых слоев краски пасту, обладающую тиксотропными свойствами, наносят на поверхность шпателем, кистью или щеткой слоем 0,5 -1 мм с равномерным распределением по очищаемой поверхности.

Инд. № подл.	Подп. и дата	Взам. инв. №
--------------	--------------	--------------

Изм	Кол.в	Лис	№	Подпи	Дат
-----	-------	-----	---	-------	-----

- Время, необходимое для растворения верхних слоев краски, подбирается опытным путем с учетом количества удаляемых слоев. Степень растворения красочного слоя и возможность, его снятия с помощью шпателей из неметалла проверяется через каждые 5 минут.
- Смывку вместе с разбухшей краской, потерявшей связь с основой или нижележащими слоями краски, удаляют шпателями, не допуская полного высыхания смывки и разбухшего слоя краски.
- Операцию повторяют несколько раз до чистого основания.
- После снятия красочных слоев, поверхность промывается (не обильно!) растворителями № 646 или 648, или уайт-спиритом при помощи кисти или тампонов, а затем насухо протирается чистой мягкой тряпкой.
- Отработанные остатки производства работ собираются в пластиковые мешки, герметично закрываются и транспортируются в данной упаковке.
- После проведения работ по очистке поверхности с помощью смывок, остатки последних удаляются с расчищенной поверхности ватно-марлевыми тампонами или мягкой тканью, смоченными раствором уайт-спирита. Инструмент после окончания работ промывается и протирается спирто-ацетоновым раствором.

### 3. Удаление остатков продуктов коррозии

- Для удаления остатков продуктов коррозии использует фосфатирующую композицию «НОТЕХ-К».
- Фосфатирующий химический преобразователь ржавчины готовят из поставляемого концентрата непосредственно на площадке путем разбавления концентрата чистой водой в соотношении 1:2 по объему (либо соотношение подбирается экспериментально в зависимости от степени поражения металла коррозией). Рабочий раствор наносится кистью.
- После нанесения композиции производится естественная или принудительная сушка. После высыхания первого слоя осуществляется повторная обработка поверхности металла. Время сушки при 20°C и относительной влажности до 80% составляет 1,5-2 часа. Расход композиции при двукратном нанесении составляет 70-90 г/м<sup>2</sup>.
- Персонал, работающий с композицией НОТЕХ, должен быть обеспечен индивидуальными средствами защиты. В случае попадания композиции НОТЕХ на кожу рук или лица, пораженные места промыть водой.

### 4. Грунтование и нанесение окрасочного декоративно-защитного покрытия

- Поверхность следует тщательно обезжирить.
- Для окраски рекомендуется использование хорошо себя зарекомендовавшего метода окраски поверхности металла в соответствии с программой фирмы-изготовителя Jotun.
- Все операции выполняются в строгом соответствии с рекомендациями изготовителя окрасочных материалов в части применяемого инструмента, режимов нанесения и сушки, разбавления и мер безопасности и выполняются в следующей последовательности:

Изм	Кол.в	Лис	№	Подпи	Дат

- Грунтовка грунтом Penguard Praimer DFT 80 мкм
- Нанесение промежуточного слоя Jotamastic 80 DFT 150 мкм
- Нанесение финишного окрасочного слоя Hardtop XPL 60 мкм
- Цвет колера определяется комиссионно по результатам аналитических исследований, на основании ленточных расчисток, а также представленных выкрасок.
- В качестве альтернативы допускается использование окрасочных систем фирм Abratex, Teknos, Tikkurila.
- При выборе системы покрытия необходимо учитывать, что их высокое качество обеспечит долговременность использования при неизменном внешнем виде (прочность при истирании и стойкость к УФ-излучанию). Количество слоёв и их суммарная величина не должна быть чрезмерной для обеспечения восприятия авторской поверхности.
- Все операции по нанесению ЛКМ следует выполнять в строгом соответствии с рекомендациями и технологией фирм-изготовителей.
- Работы выполняются под наблюдением авторского и технического надзора.

## 8. ОСНОВНЫЕ ТЕХНИКО-ЭКОНОМИЧЕСКИЕ ПОКАЗАТЕЛИ

№ п/п	Наименование	Ед. изм.	Количество
1.	Площадь земельного участка	м2	173
2.	Площадь застройки	м2	14
3.	Площадь плиточного покрытия	м2	11
4.	Площадь озеленения	м3	148

Таблица 8.1.  
Основные технико-экономические показатели

Взам. инв. №
Подп. и дата
Инв. № подл.

Изм	Кол.в	Лис	№	Подпи	Дат



**ГРАФИЧЕСКАЯ ЧАСТЬ**

Ситуационный план. М 1:1000



Ситуационное расположение объекта

Ведомость комплекта чертежей марки АР

№ п/п	Наименование	Примечание
1	Общие данные	
2	Опорный план. М 1:100. Сечение 1-1. М 1:50	
3	План благоустройства территории. М 1:200.	
4	Постамент скульптуры воина. Вид сверху. Скульптура воина на постаменте. Виды А - Г. М 1:40	
5	Стела 1. Вид сверху. Виды А-Г. М 1:20. План-схема братской могилы Тип 1.1 Сечение 1-1. М 1:50	
6	Стела 2. Вид сверху. Виды А-Г. М 1:20. План-схема братской могилы Тип 1.2 сечение 1-1. М 1:50	
7	Общий вид на "Братское захоронение советских воинов и партизан, погибших в 1941-44 гг.". Цветовое решение, М 1:40.	
8	Общий вид на "Братское захоронение советских воинов и партизан, погибших в 1941-44 гг.". Цветовое решение, М 1:40.	

Ведомость ссылочных документов

Обозначение	Наименование	Примечание
ГОСТ Р 21.101-2020	Основные требования к проектной и рабочей документации	
ГОСТ Р 55528-2013	Состав и содержание научно-проектной документации по сохранению объектов культурного наследия	
ГОСТ 21.501-2011	Правила выполнения рабочей документации архитектурных и конструктивных решений	
ГОСТ 2.304-81	Единая система конструкторской документации (ЕСКД). Шрифты чертежные	
ФЗ №73 от 25.06.2002г	Об объектах культурного наследия (памятник истории и культуры) народов Российской Федерации	

Общие данные:

Проектно-сметная документация по сохранению объекта культурного наследия регионального значения – памятник военной истории «Братское захоронение советских воинов и партизан, погибших в 1941-44 гг.», расположенному по адресу: Ленинградская область, Лужский муниципальный район, Осьминское сельское поселение, п. Осьмино, ул. 1 Мая, № 17а, разработана ООО «Рест-Арт», осуществляющим работы по проектированию согласно Лицензия № МКРФ 00627 от 5 апреля 2013 г. на осуществление деятельности по сохранению объектов культурного наследия (памятников истории и культуры).

Научно-Проектная документация выполнена на основании:

- Государственный контракт № 041/2020-ПСД от 09 ноября 2020 г;
- Технического задания от 09.11.2020 г. (Приложение№1 к Гос. контракту №041/2020-ПСД);
- Задания на проведение работ по сохранению объекта культурного наследия (памятника истории и культуры) народов Российской Федерации, или выявленного объекта культурного наследия» комитета по культуре Ленинградской области № 04-05/20-40 от 30.06.2020
- Нормативных документов, действующих на территории Российской Федерации;
- Предмет охраны № 01-03/19-198 от 21 марта 2019г.
- План границ территории объекта культурного наследия № 01-03/19-198 от 21 марта 2019г.
- Архивных материалов.

Подраздел 2. Историко-архитектурные натурные исследования. Обмерные чертежи, Раздела 2. Комплексные научные исследования, проектно-сметной документации разработан в соответствии со следующими действующими на территории РФ нормативными документами:

- №73-ФЗ от 25.06.2002 «Об объектах культурного наследия (памятниках истории и культуры) народов Российской Федерации»;
- ГОСТ Р 55528-2013 «Состав и содержание научно-проектной документации по сохранению объектов культурного наследия. Памятники истории и культуры. Общие требования»;
- ГОСТ Р 55567-2013 «Порядок организации и ведения инженерно-технических исследований на объектах культурного наследия. Памятники истории и культуры. Общие требования»;
- ГОСТ Р 56905-2016 «Проведение обмерных и инженерно-геодезических работ на объектах культурного наследия. Общие требования».

Высотные отметки приняты в соответствии с Балтийской системой высот.

Краткая характеристика объекта.

Прямоугольный в плане участок братского захоронения, вытянутый с запада на восток, по периметру обнесён современным металлическим ограждением с главным входом с южной стороны.

Воинский мемориал состоит из двух отдельно стоящих памятников-стел, установленных на братских могилах, скульптуры воина на постаменте и двух братских могил. В основе примененного композиционного решения лежит принцип симметрии. Вход на территорию мемориала расположен по центру южной стороны участка, находится на одной оси со скульптурным изображением воина. От входных ворот к постаменту со скульптурой ведет дорожка, вымощенная тротуарной плиткой. Остальная территория имеет дерновое покрытие, в том числе поверхность братских захоронений. Стелы и братские могилы расположены симметрично относительно центральной оси композиции, соединяющей вход со скульптурой воина.

Позднее металлическое ограждение представляет собой типовые конструкции со стойками прямоугольного сечения и прямоугольными секциями, а также воротным заполнением с декоративными коваными элементами. Между братскими могилами на дерновом покрытии, слева от дорожки (если смотреть со стороны входа) размещена металлическая подставка для венков. Металлическое ограждение территории и подставка под венки выкрашены в черный цвет.

Проектом реставрации памятника предусмотрены следующие виды работ:

1. Реставрация бетонной скульптуры воина на постаменте с гранитными и мраморной мемориальными плитами.
2. Реставрация двух гранитных стел с гранитными мемориальными плитами на бетонном основании.
3. Реставрация бетонного обрамления братских могил.
4. Реставрация металлической подставки под венки.
5. Реставрация металлического ограждения.

Технические решения, принятые в проекте, соответствуют требованиям экологических, санитарно-гигиенических, противопожарных и других норм, действующих на территории Российской Федерации, и обеспечивают безопасную для жизни и здоровья людей эксплуатацию объекта при соблюдении предусмотренных проектом мероприятий.

Главный инженер проекта Потеминский А.Л.

26 февраля 2021 г.

Рест-Арт-5526-09/20-ЭП					
Заказчик: Государственное казенное учреждение Ленинградской области "Дирекция по сохранению объектов культурного наследия"					
Изм.	Кол.уч.	Лист	№ док.	Подпись	Дата
Обмерил		Шатохина Ю.М.			02.21
Выполнил		Шатохина Ю.М.			02.21
ГАП		Тычинская М.С.			02.21
ГИП		Потеминский			02.21
Норм.контроль		Власов А.А.			02.21
Проектно-сметная документация по сохранению объектов культурного наследия - памятников военной истории, расположенных на территории Ленинградской области (ЕГРОКН 4.71710904.020005)					Стадия
Общие данные					Лист
					Листов
000 "Рест-Арт"					ЭП
					1

Согласовано

Взам. инв. №

Подп. и дата

Инв. № подл.

Опорный план. М 1:100

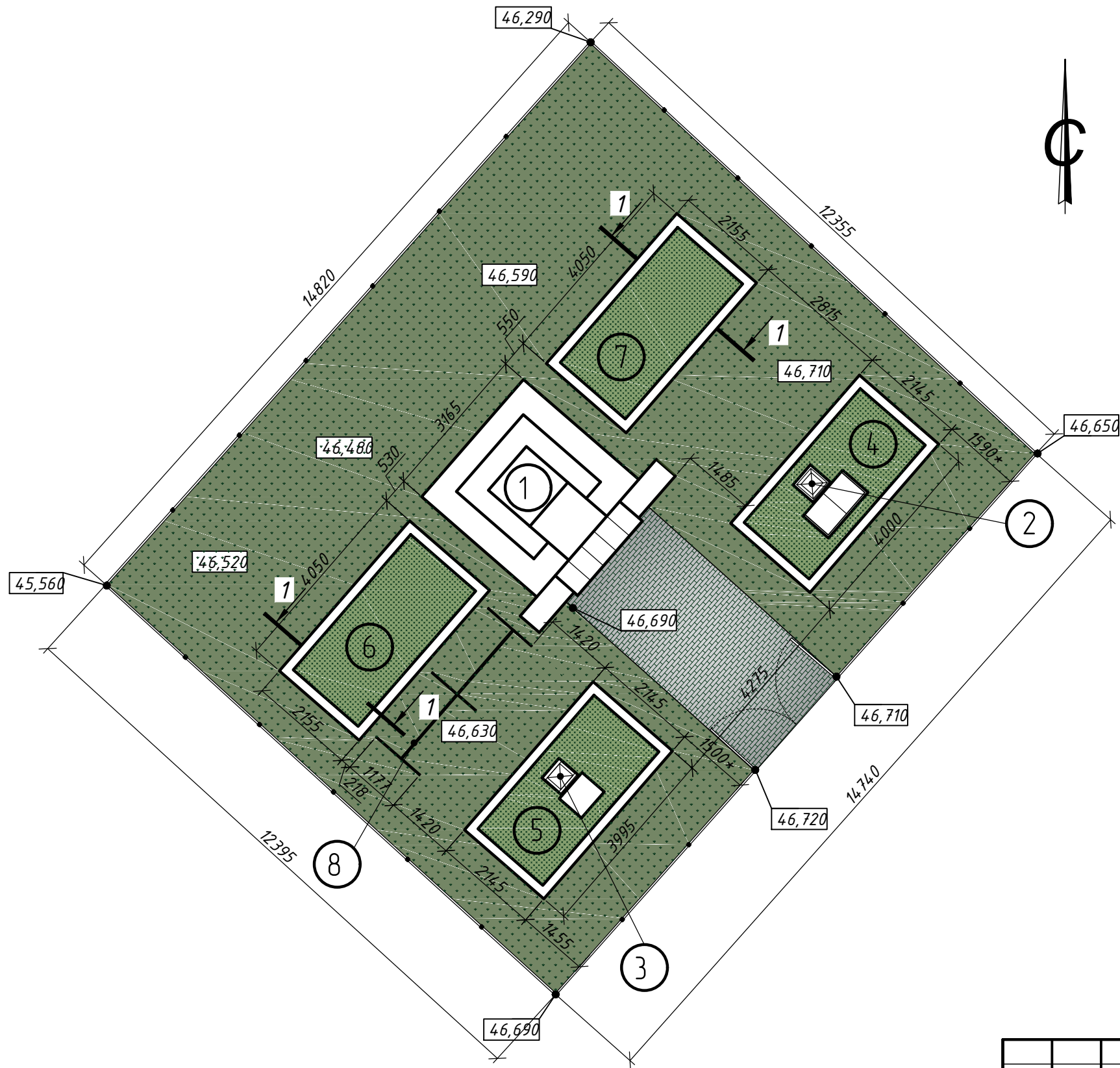

Условные обозначения:

- ① - скульптура воина на постаменте
- ② - мемориальная гранитная Стела 1
- ③ - мемориальная гранитная Стела 2
- ④ - братская могила Тип 1.1
- ⑤ - братская могила Тип 1.2
- ⑥ - братская могила Тип 2.1
- ⑦ - братская могила Тип 2.2
- ⑧ - подставка под венки
- деградированный травяной покров
- тротуарная плитка
- металлическое ограждение территории

Братская могила Тип 2.1-2.2. Сечение 1-1. М

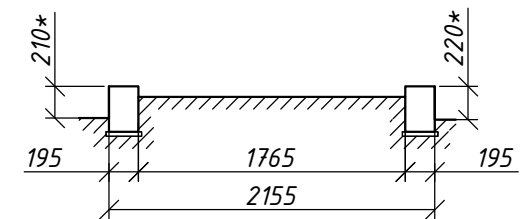

Согласовано				
Изм.	Кол.уч.	Лист	№ док.	Подпись
Выполнил	Шатохина Ю.М.			
Норм.контроль	Власов А.А.			

1. Все размеры даны в миллиметрах, отметки в метрах.
2. Высотные отметки приняты в соответствии с Балтийской системой высот.
3. Данный лист см. совместно с листами 1, 3-7, 9.

					<b>Рест-Арт-5526-09/20-ЭП</b>			
					Заказчик: Государственное казенное учреждение Ленинградской области "Дирекция по сохранению объектов культурного наследия"			
Изм.	Кол.уч.	Лист	№ док.	Подпись	Дата	Стадия	Лист	Листов
					04.21	ЭП	2	
					Опорный план. М 1:100. Сечение 1-1. М 1:50			
					ООО "Рест-Арт"			

## Узел сопряжения газона и плиточного мощения

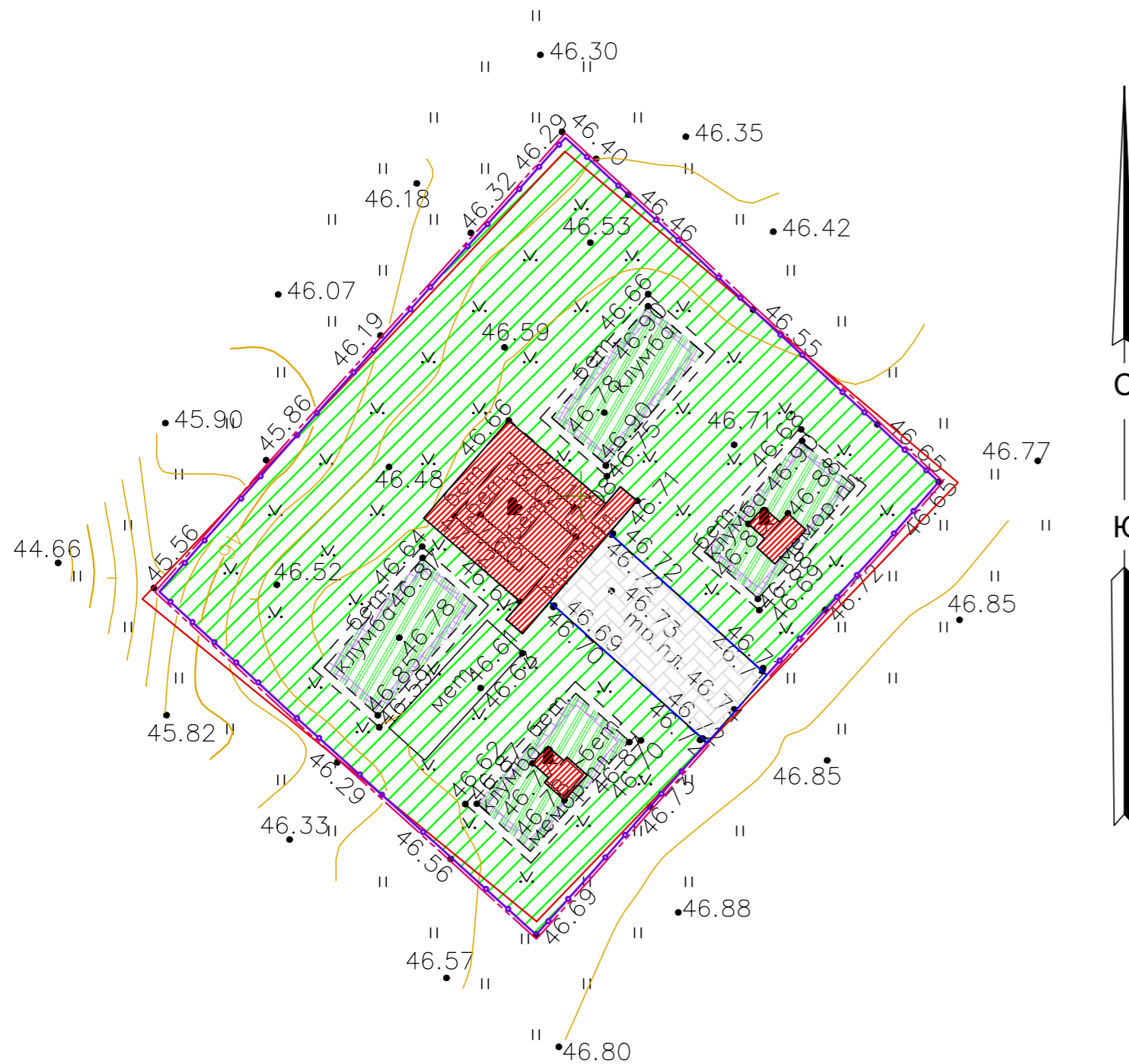

- Условные обозначения:
- Граница благоустройства
  - Граница территории ОКН
  - Газон (сущ.)
  - Плиточное покрытие (замена)
  - Элементы памятника (реставрация)
  - Могилы-Клумбы (ремонт)
  - Бордюрный камень (сохр.)
  - Металлическое ограждение (ремонт)

Газон по плодородному грунту толщ. 0,2м

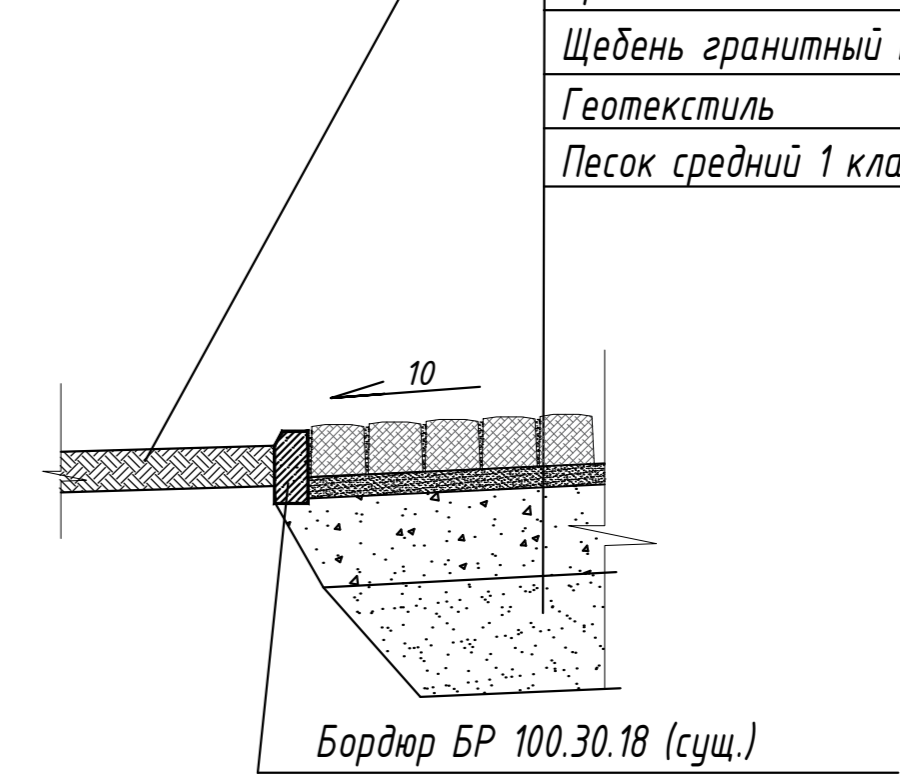

- Тип I. Мощение плиткой:
- Плитка тротуарная бетонная 260\*160 - 0,06м
  - Цементно-песчаная смесь с известью - 0,05м
  - Щебень гранитный М 1000, фр. 20-40мм - 0,10м
  - Геотекстиль
  - Песок средний 1 класс по ГОСТ 8736-2014 - 0,20м

### Баланс территории

Номер п/п	Наименование	Проектное положение	
		кв.м	%
1	Площадь территории в границах благоустройства	173	100
2	Площадь застройки, знимаемая элементами памятника	14	8
3	Площадь плиточного покрытия	11	6
4	Озеленение:	148	81
4.1	клумбы	23	
4.2	газон	125	

- Примечания:
1. Плановая съемка произведена от пунктов: gps
  2. Высотная съемка произведена от пунктов: gps
  3. Сплошные горизонталы проведены через 0.20м
  4. Свидетельство о допуске на выполнение инженерно-геодезических изысканий Ассоциации "Объединение изыскателей "ГеоИндустрия" № ГИ-1-17-0149 от 14 июня 2017 г.

3143580  
6534500

<p>ОБЩЕСТВО С ОГРАНИЧЕННОЙ ОТВЕТСТВЕННОСТЬЮ <b>ПРОСТАЯ ГЕОДЕЗИЯ</b> телефон: +7(812)565-25-63, +7(950)025-46-07 e-mail: progeo@geos24.ru</p>	<p><b>ДСП</b></p> <p>Уч. №</p>
<p><b>ТОПОГРАФИЧЕСКИЙ ПЛАН</b></p>	
<p>Назначение работ: Заказчик: Адрес: Ленинградская область, Лужский муниципальный район, Осьминское сельское поселение, п. Осьмино, ул. 1 Мая, № 17а</p>	
<p>Масштаб 1:200</p> <p>Дата: 17.02.2021 г.</p>	
<p>План составлен по материалам съемки плановой, высотной части, подземных сооружений на февраль 2021г.</p>	
<p>Система координат - СК- 1963 (зона 3) Система высот - Балтийская 1977 г.</p>	
Приложение:	<p>Изготовлено: 1 экземпляр Количество листов в 1 экз. -1 Лист 1</p>
Ген. директор	Арович К.И.
Нач. отдела	Мошкин Е.В.
	Геодезист Мухин С.Ю.
	Картограф Кризская Е.С.

### ВЕДОМОСТЬ ПРОЕЗДОВ, ТРОТУАРОВ, ДОРОЖЕК И ПЛОЩАДОК

Поз.	Наименование	Тип	Площадь покрытия, м <sup>2</sup>	Примечание
1	Покрывтие плиткой (Старый город серого цвета)	1	11	

Рест-Арт-5526-09/20-ЭП					
Заказчик: Государственное казенное учреждение Ленинградской области "Дирекция по сохранению объектов культурного наследия"					
Изм.	Кол.уч.	Лист	№ док.	Подпись	Дата
Выполнил		Шатохина Ю.М.			04.21
Норм.контроль		Власов А.А.			04.21
Проектно-сметная документация по сохранению объектов культурного наследия - памятников военной истории, расположенных на территории Ленинградской области (ЕГРОКН 4 71710904 020005)					Стадия
План благоустройства территории М 1:200					Лист
000 "Рест-Арт"					Листов
ЭП					3

Скульптура воина на постаменте. Вид Б. М 1:40

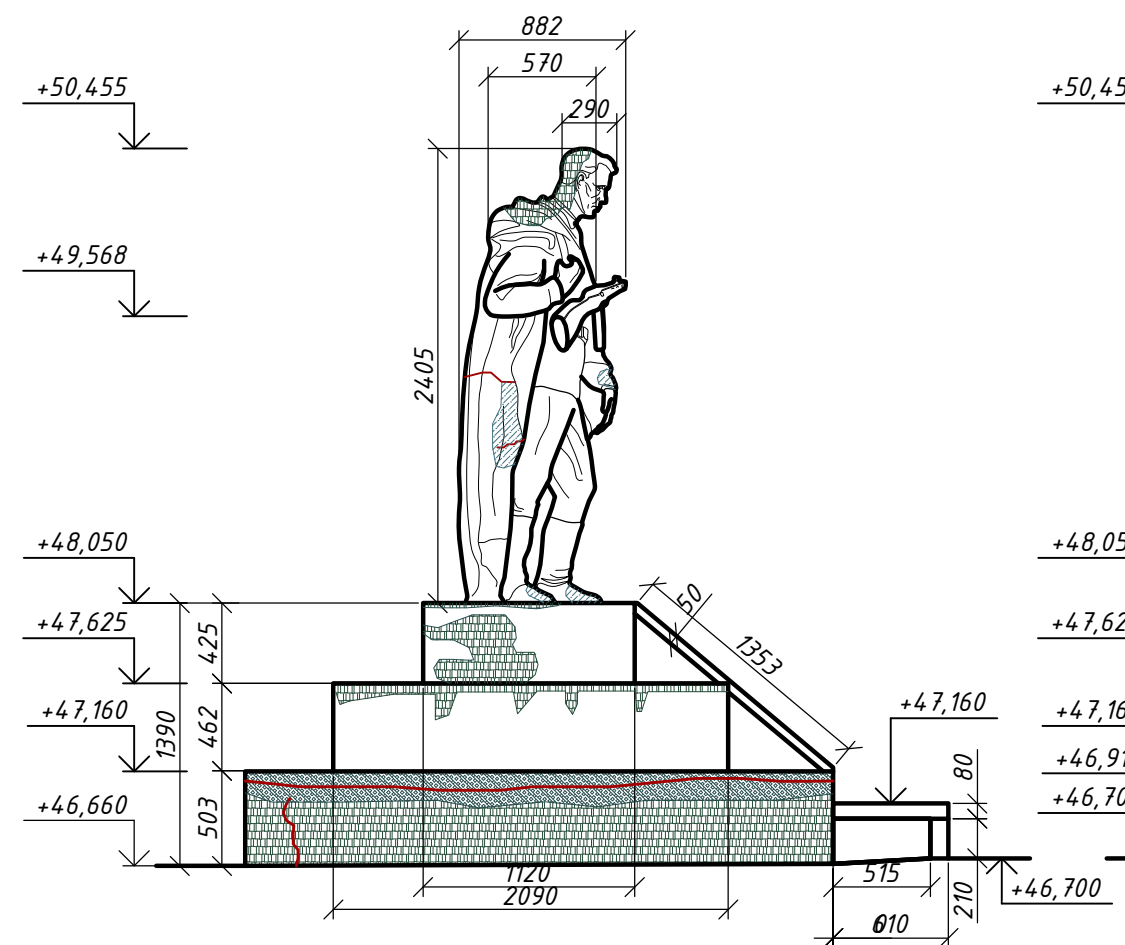

Скульптура воина на постаменте. Вид А. М 1:40

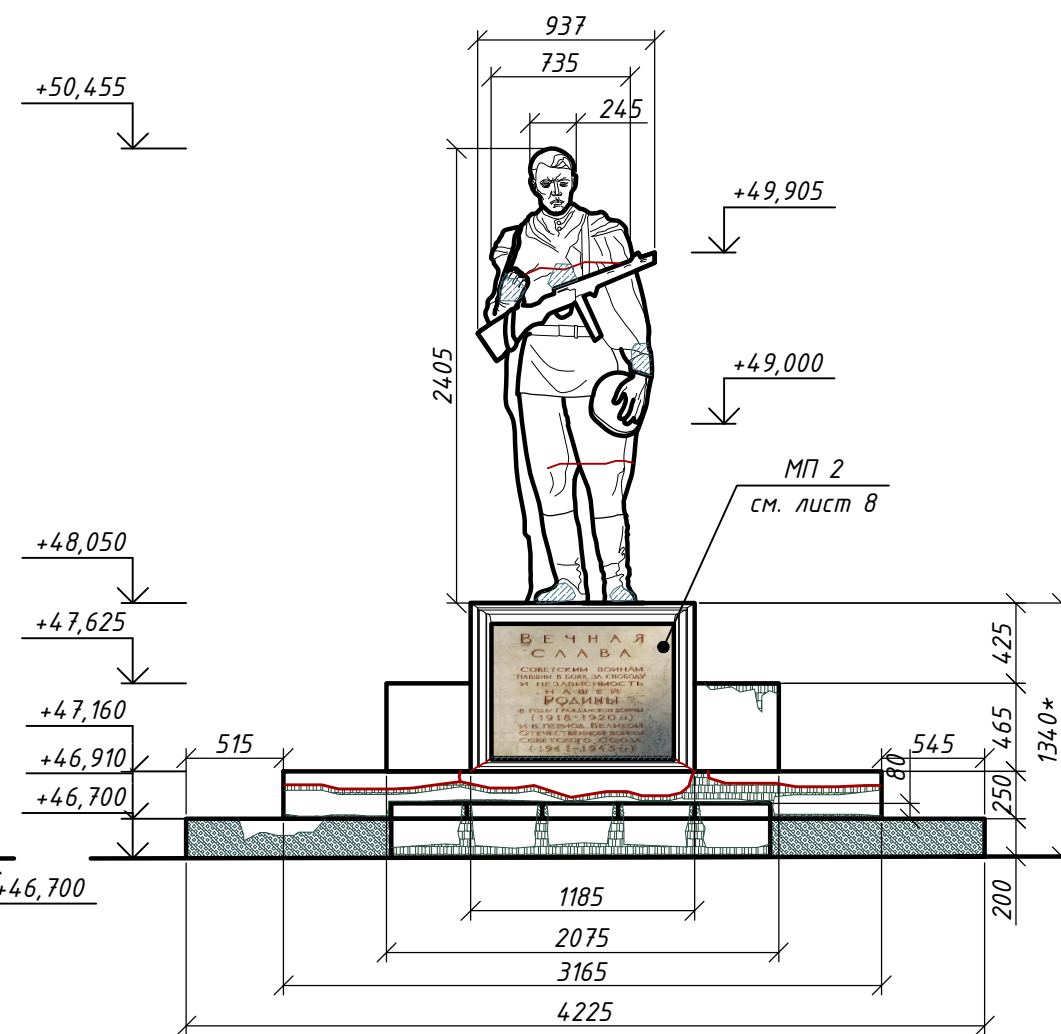

Скульптура воина на постаменте. Вид В. М 1:40

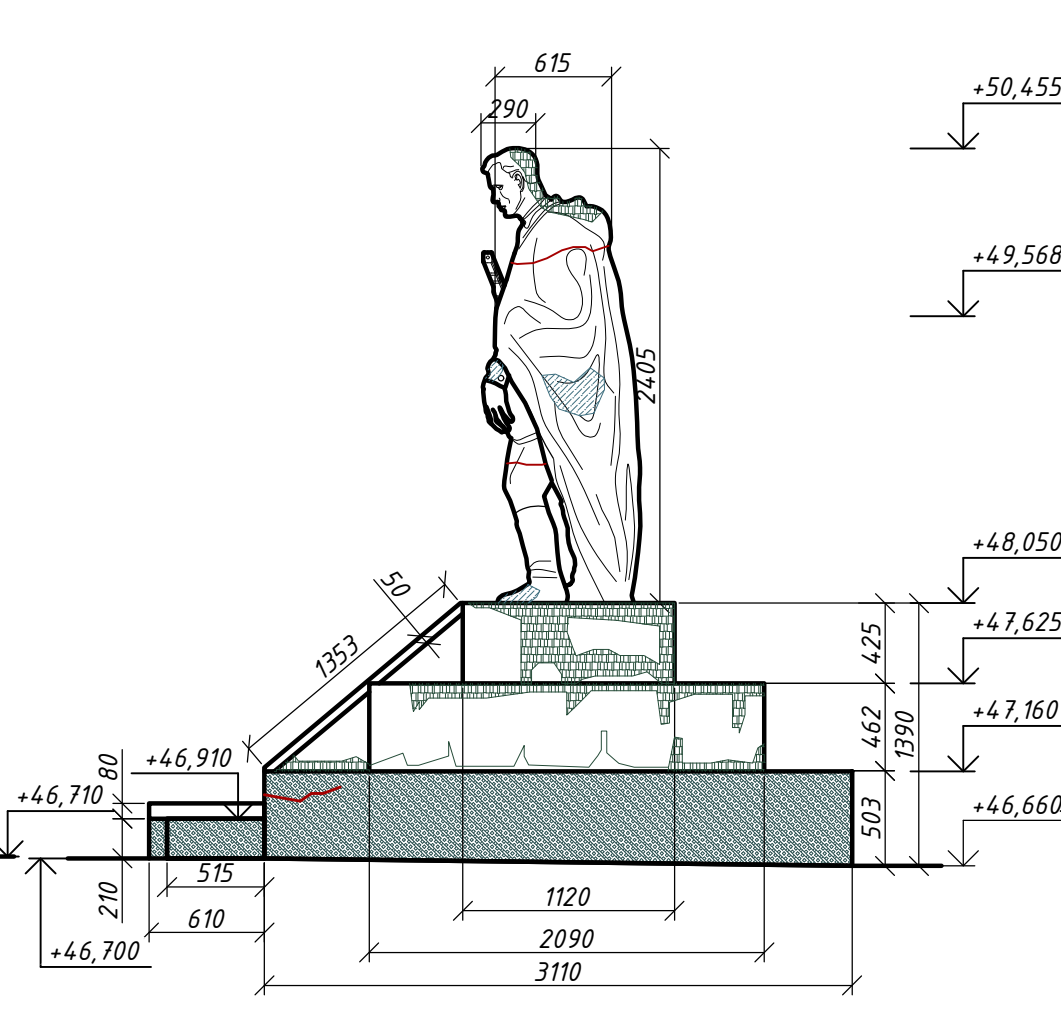



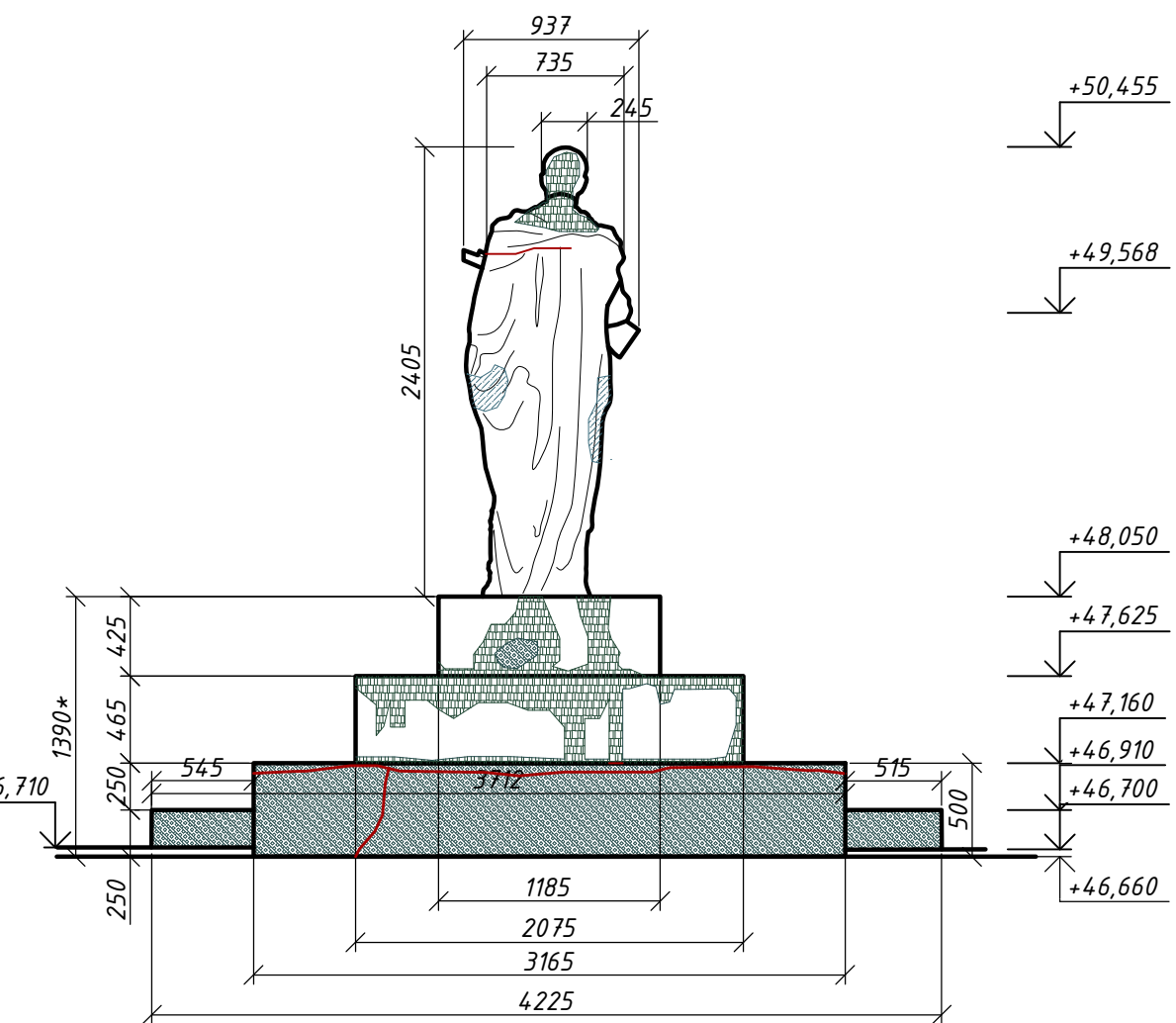

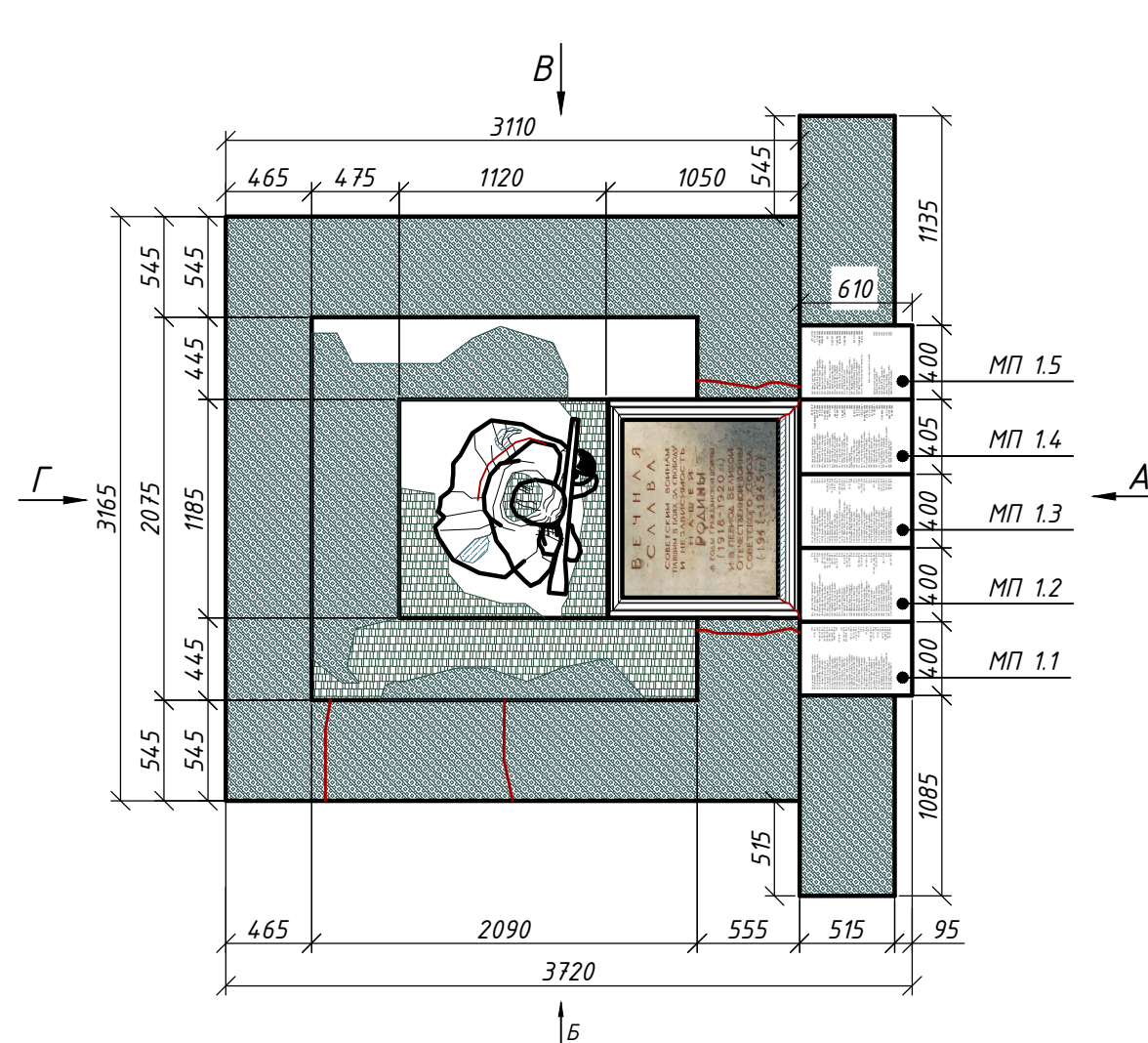

Скульптура воина на постаменте. Вид В. М 1:40





Постамент скульптуры воина. Вид сверху. М 1:40

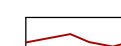

Условные обозначения:

-  - расчистка поверхностей от загрязнений, расчистка от красочных слоёв, окраска
-  - реставрация с восполнением утрат основы
-  - биоцидная обработка поверхности
-  - удаление поздних мастиковок, восполнение утрат и мастиковка с моделировкой пластики формы
-  - инъектирование трещин
-  - инъектирование трещин (раскрытием до 5 мм) с восполнением утрат основы

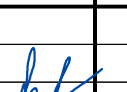
1. Все размеры даны в миллиметрах, отметки в метрах.
2. Высотные отметки приняты в соответствии с Балтийской системой высот.
3. Объемы работ по реставрации уточнить в процессе производства работ.
4. Габаритные размеры и сечения уточнить в процессе производства работ.

Рест-Арм-5526-09/20-ЭП					
Заказчик: Государственное казенное учреждение Ленинградской области "Дирекция по сохранению объектов культурного наследия"					
Изм.	Кол.уч.	Лист	№ док	Подпись	Дата
Выполнил	Шатохина Ю.М.				04.21
Норм.контроль	Власов А.А.				04.21
Проектно-сметная документация по сохранению объектов культурного наследия - памятников военной истории, расположенных на территории Ленинградской области (ЕГРОКН 471710904020005)				Стадия	Лист
Постамент скульптуры воина. Вид сверху. Скульптура воина на постаменте. Виды А - Г. М 1:40				ЭП	4
				000 "Рест-Арм"	

Стела 1

Вид Б. М 1:20

Вид А. М 1:20

Вид В. М 1:20

Вид Г. М 1:20

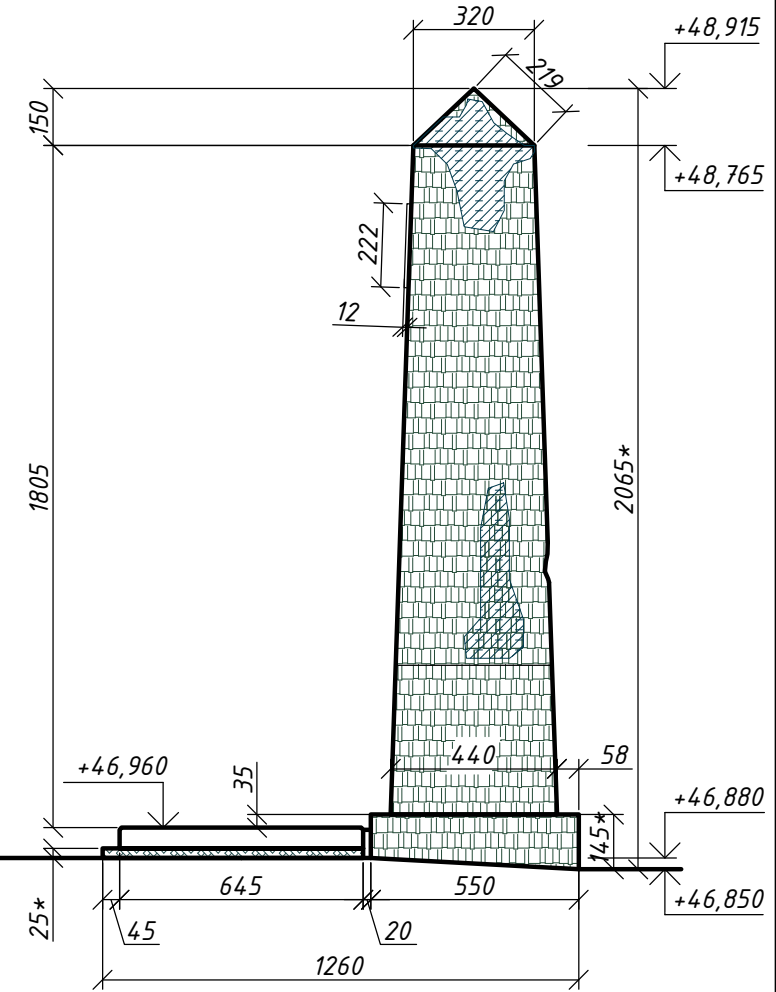
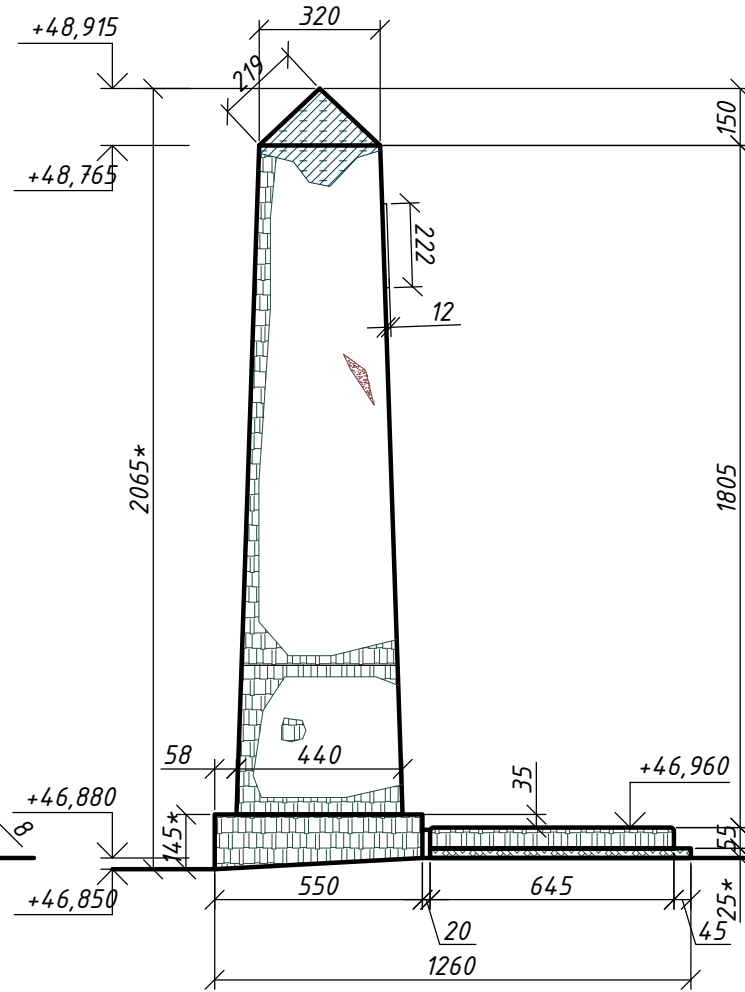
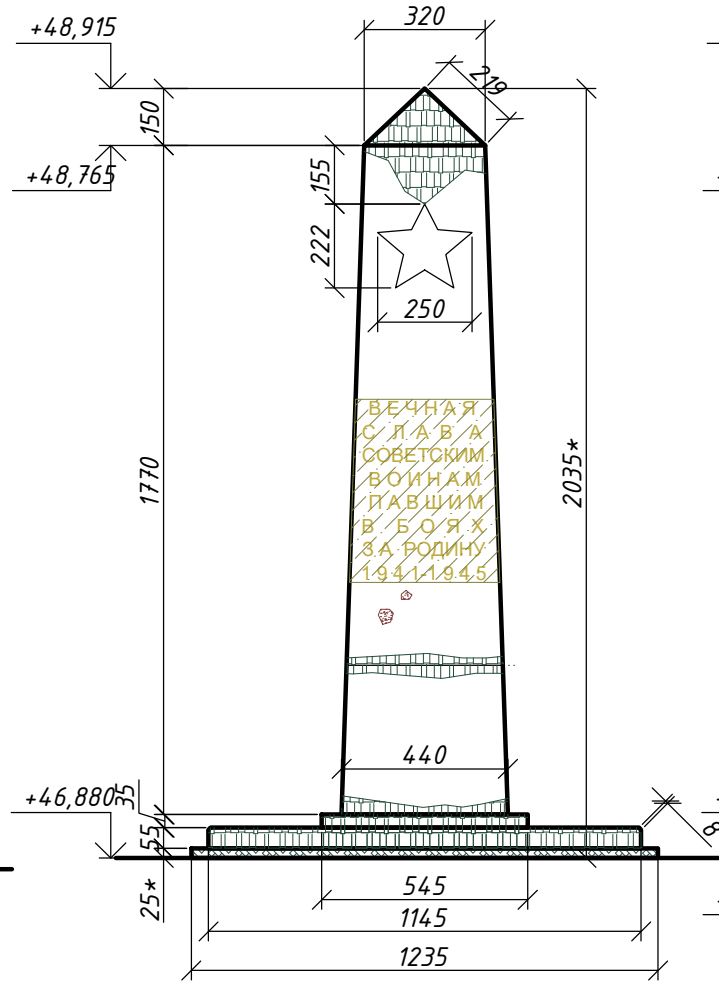
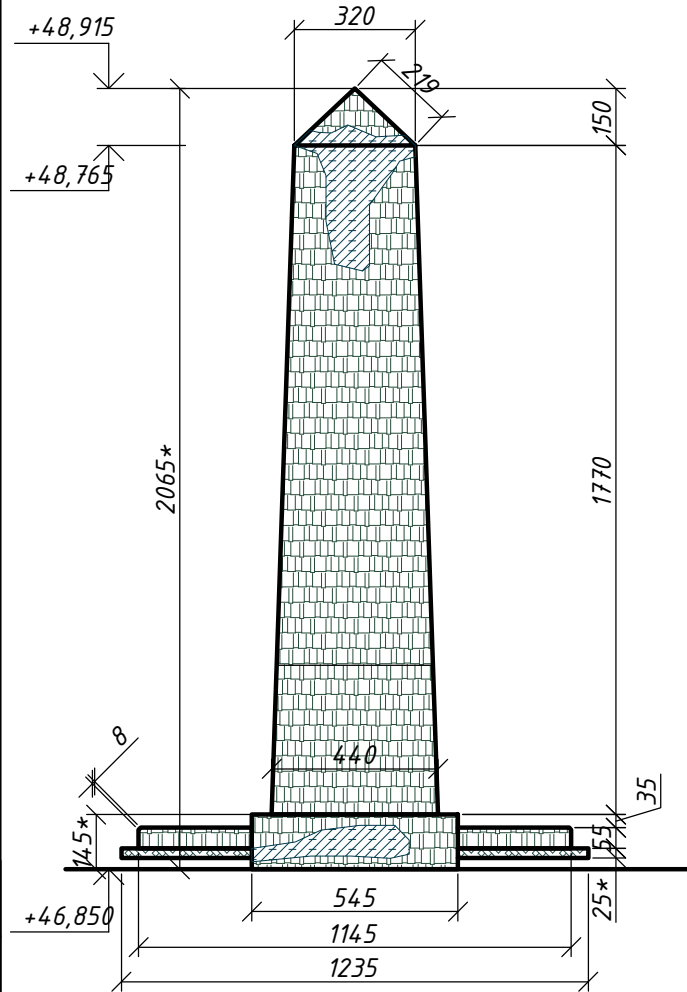

Условные обозначения:

- Расчистка поверхности от загрязнений
- мастиковка утрат гранитной поверхности
- биоцидная обработка гранитной поверхности
- биоцидная обработка жб основания, расчистка поверхностей от загрязнений, расчистка от красочных слоёв, окраска
- удаление сажистых загрязнений поверхности камня
- восполнение утрат тонировок шрифта и декора

1. Все размеры даны в миллиметрах, отметки в метрах.
2. Высотные отметки приняты в соответствии с Балтийской системой высот.
3. Данный лист см. совместно с листами 1, 2, 9.
4. Ведомость объёмов работ см. Приложение 1.
6. Объёмы работ по реставрации уточнить в процессе производства работ.
7. Габаритные размеры и сечения уточнить в процессе производства работ.

Стела 1. Вид сверху. М 1:20

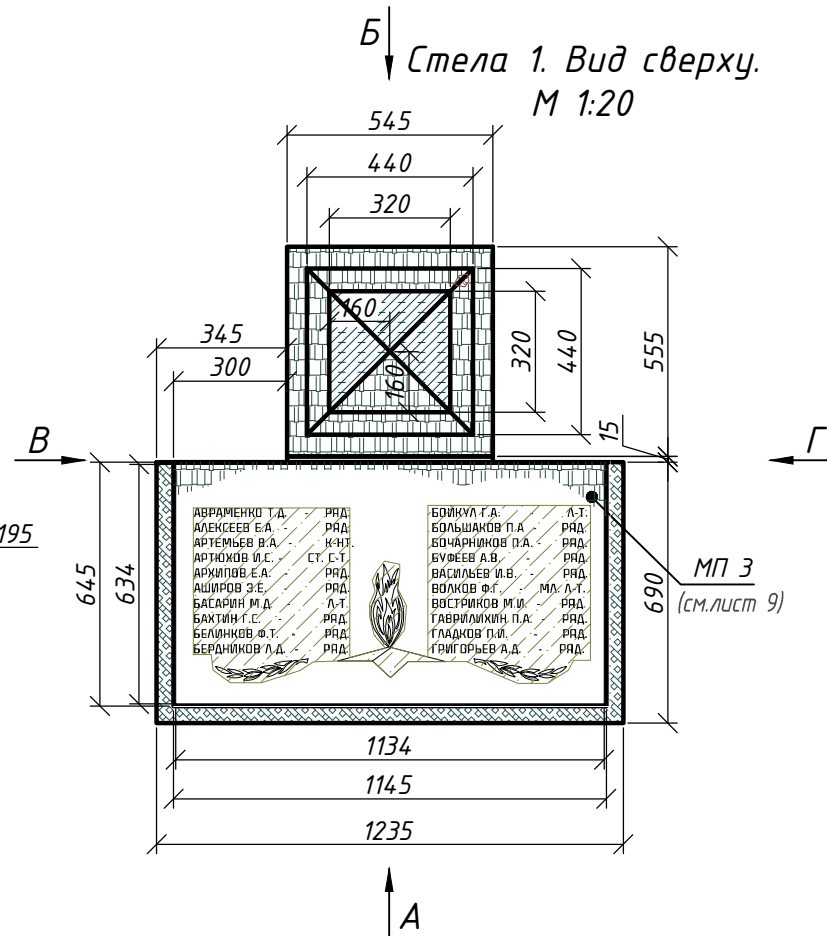

План-схема братской могилы Тип 1.1. М 1:50

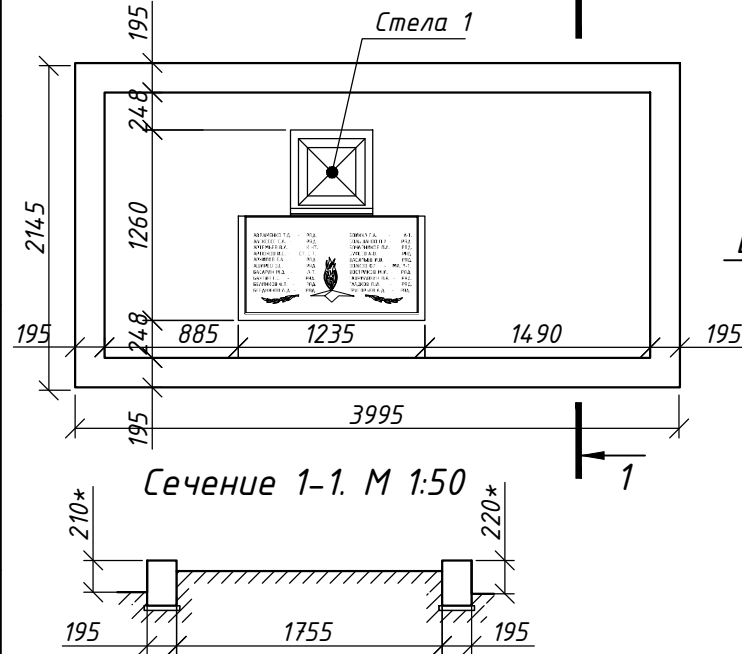

Сечение 1-1. М 1:50

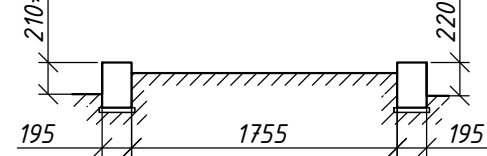

					<b>Рест-Арт-5526-09/20-ЭП</b>				
					Заказчик: Государственное казенное учреждение Ленинградской области "Дирекция по сохранению объектов культурного наследия"				
Изм.	Кол.уч.	Лист	№ док.	Подпись	Дата	Проектно-сметная документация по сохранению объектов культурного наследия - памятников военной истории, расположенных на территории Ленинградской области (ЕГРОКН 4.71710904.020005)	Стадия	Лист	Листов
						ЭП	5		
Выполнил	Шатохина Ю.М.				04.21	Стела 1. Вид сверху. Виды А-Г. М 1:20. План-схема братской могилы Тип 1.1 Сечение 1-1. М 1:50	ООО "Рест-Арт"		
Норм.контроль	Власов А.А.				04.21				

Согласовано

Взам. инв. №

Подп. и дата

Инв. № подл.

Стела 2

Вид Б. М 1:20

Вид А. М 1:20

Вид В. М 1:20

Вид Г. М 1:20

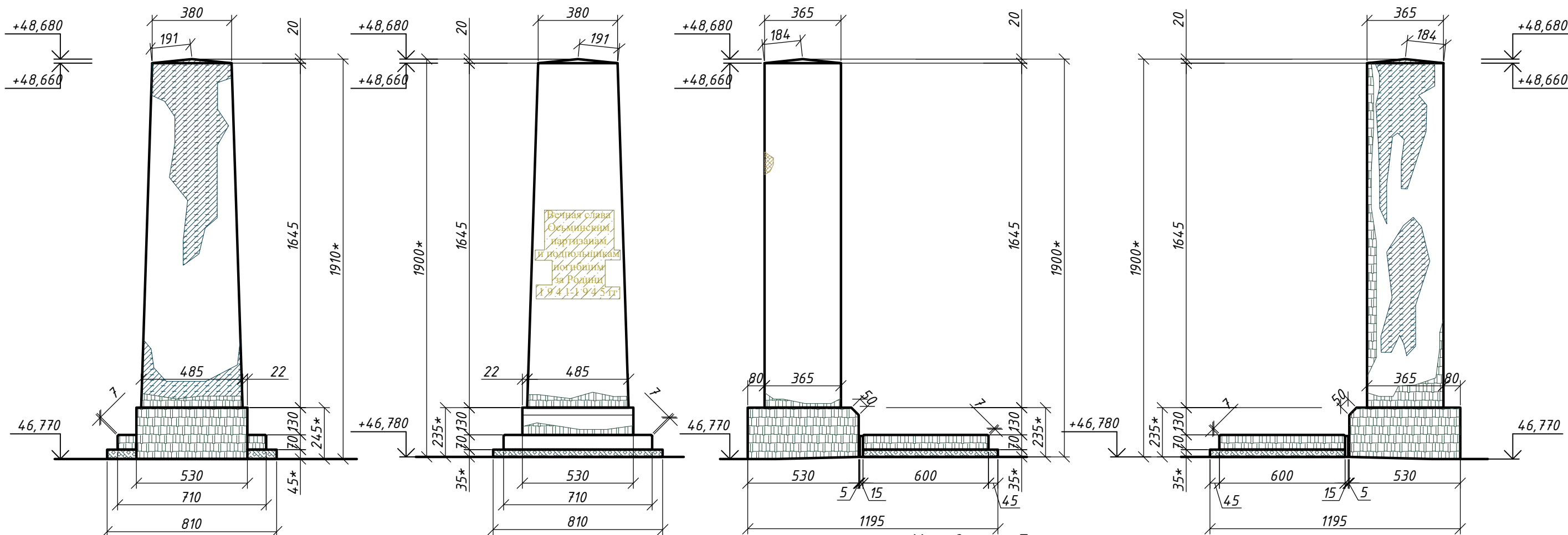

Условные обозначения:

- расчистка поверхности от загрязнений
- мастиковка утрат гранитной поверхности
- биоцидная обработка гранитной поверхности
- биоцидная обработка жб основания, расчистка поверхностей от загрязнений, расчистка от красочных слоёв, окраска
- удаление сажистых загрязнений поверхности камня
- восполнение утрат тонировок шрифта и декора
- удаление цементсодержащих мастиковок, восполнение утрат

1. Все размеры даны в миллиметрах, отметки в метрах.
2. Высотные отметки приняты в соответствии с Балтийской системой высот.
3. Данный лист см. совместно с листами 1, 2, 9.
4. Ведомость объёмов работ см. Приложение 1.
6. Объёмы работ по реставрации уточнить в процессе производства работ.
7. Габаритные размеры и сечения уточнить в процессе производства работ.

План-схема братской могилы Тип 1.2. М 1:50

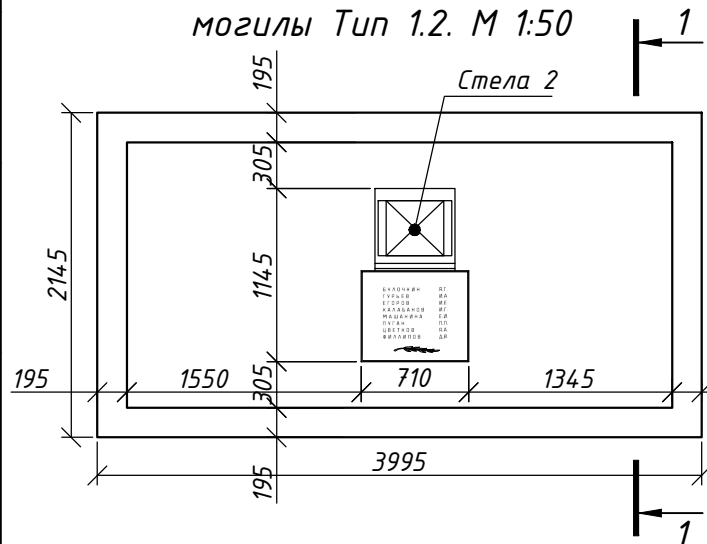

Сечение 1-1. М 1:50

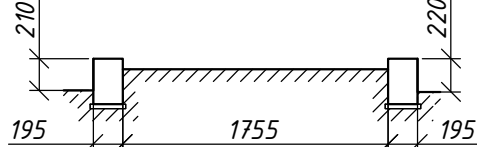

Стела 2. Вид сверху. М 1:20

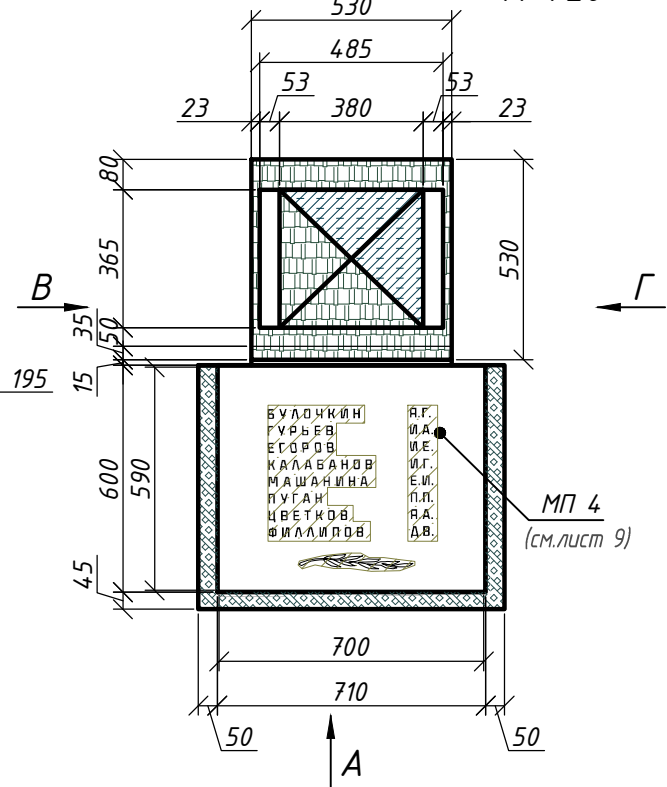

						<b>Рест-Арт-5526-09/20-ЭП</b>			
						Заказчик: Государственное казенное учреждение Ленинградской области "Дирекция по сохранению объектов культурного наследия"			
Изм.	Кол.уч.	Лист	№ док.	Подпись	Дата	Проектно-сметная документация по сохранению объектов культурного наследия - памятников военной истории, расположенных на территории Ленинградской области (ЕГРОКН 4.71710904.020005)	Стадия	Лист	Листов
Выполнил		Шатохина Ю.М.			04.21		ЭП	6	
Норм.контроль		Власов А.А.			04.21	Стела 2. Вид сверху. Виды А-Г. М 1:20. План-схема братской могилы Тип 1.2 сечение 1-1. М 1:50	ООО "Рест-Арт"		

Согласовано

Взам. инв. №

Подп. и дата





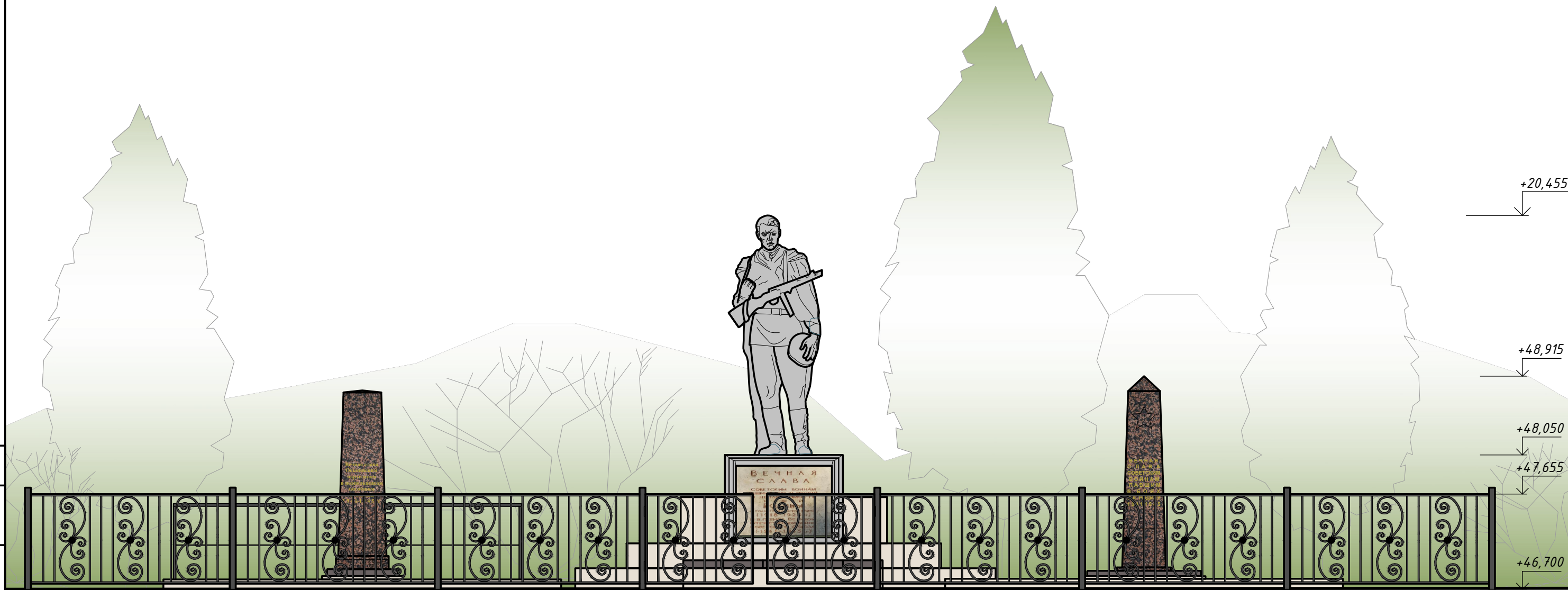

Инв. № подл.

Общий вид на "Братское захоронение советских воинов и партизан, погибших в 1941-44 гг.". Цветовое решение, М 1:40.





Согласовано	
Взам. инв. №	
Подп. и дата	
Инв. № подл.	

Условные обозначения:

-  - Мемориальные стелы из красного гранита
-  - Мемориальные плиты из серого гранита
-  - Мемориальная плита из белого мрамора
-  - Скульптура воина (бетон) NCS S 4000-N
-  - Постаменты (бетон) NCS S 1002-Y50R
-  - Металлические элементы ограждения и подставки под венки NCS S 8500-N

1. Высотные отметки приняты в соответствии с Балтийской системой высот.
2. Все колера окраски бетонных постаментов и металлических ограждений и подставки под венки предварительно согласовать с представителями Заказчика, Авторским надзором и Охранным Органом при производстве работ.

						<b>Рест-Арт-5526-09/20-ЭП</b>			
						Заказчик: Государственное казенное учреждение Ленинградской области "Дирекция по сохранению объектов культурного наследия"			
Изм.	Кол.уч.	Лист	№ док.	Подпись	Дата	Проектно-сметная документация по сохранению объектов культурного наследия - памятников военной истории, расположенных на территории Ленинградской области (ЕГРОКН 471710904020005)	Стадия	Лист	Листов
Выполнил	Шатохина Ю.М.				04.21		ЭП	7	
Норм.контроль	Власов А.А.				04.21	Общий вид на "Братское захоронение советских воинов и партизан, погибших в 1941-44 гг.". Цветовое решение, М 1:40.	ООО "Рест-Арт"		





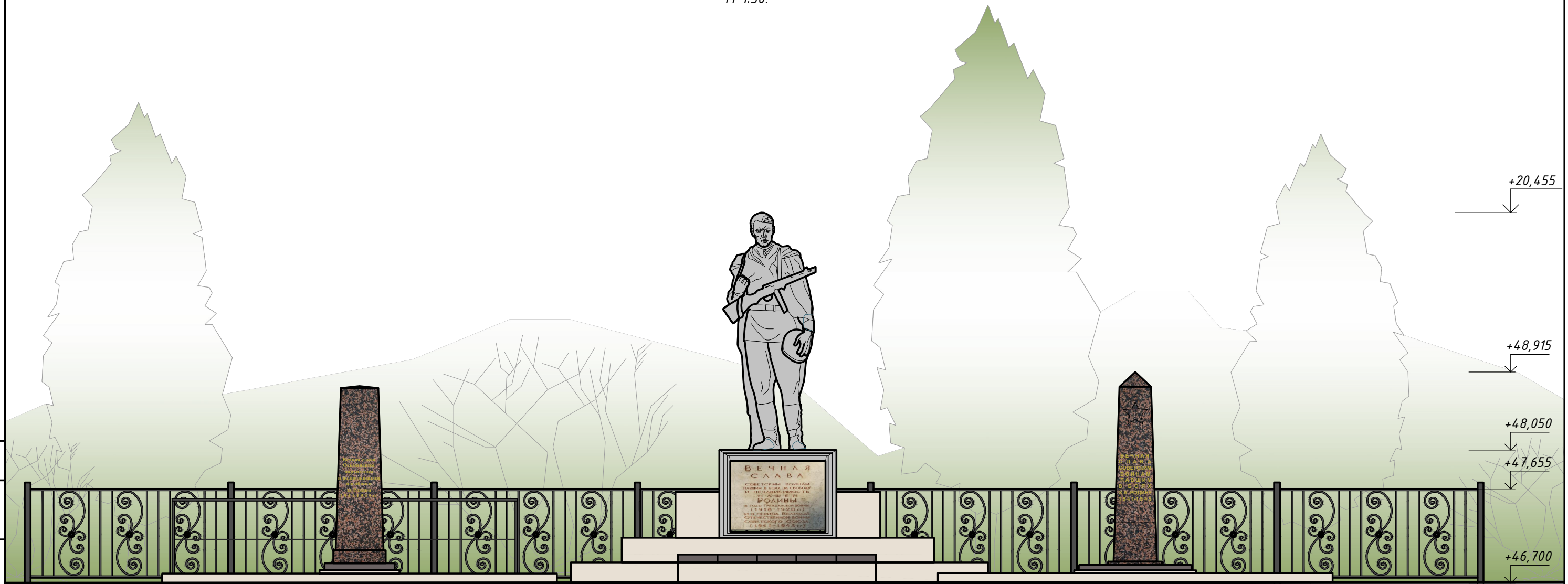



Общий вид на "Братское захоронение советских воинов и партизан, погибших в 1941-44 гг.". Цветовое решение, М 1:30.



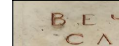

Согласовано

Взам. инв. №  
Подп. и дата  
Инв. № подл.

Условные обозначения:

-  - Мемориальные стелы из красного гранита
-  - Мемориальные плиты из серого гранита
-  - Мемориальная плита из белого мрамора
-  - Скульптура воина (бетон) NCS S 4000-N
-  - Постаменты (бетон) NCS S 1002-Y50R
-  - Металлические элементы ограждения и подставки под венки NCS S 8500-N

1. Высотные отметки приняты в соответствии с Балтийской системой высот.
2. Все колера окраски бетонных постаментов и металлических ограждений и подставки под венки предварительно согласовать с представителями Заказчика, Авторским надзором и Охранным Органом при производстве работ.

						<b>Рест-Арт-5526-09/20-ЭП</b>			
						Заказчик: Государственное казенное учреждение Ленинградской области "Дирекция по сохранению объектов культурного наследия"			
Изм.	Кол.уч.	Лист	№ док.	Подпись	Дата	Проектно-сметная документация по сохранению объектов культурного наследия - памятников военной истории, расположенных на территории Ленинградской области (ЕГРОКН 471710904020005)	Стадия	Лист	Листов
					04.21		ЭП	8	
					04.21	Общий вид на "Братское захоронение советских воинов и партизан, погибших в 1941-44 гг.". Цветовое решение, М 1:40.	ООО "Рест-Арт"		

## **ПРИЛОЖЕНИЕ**



АДМИНИСТРАЦИЯ ЛЕНИНГРАДСКОЙ ОБЛАСТИ  
КОМИТЕТ ПО КУЛЬТУРЕ ЛЕНИНГРАДСКОЙ ОБЛАСТИ

---

---

ПРИКАЗ

«11» марта 2019 г.

№ 01-03/19-198  
г. Санкт-Петербург

**Об установлении границ территории и предмета охраны объекта культурного наследия регионального значения «Братское захоронение советских воинов и партизан, погибших в 1941-44 гг.» по адресу: Ленинградская область, Лужский муниципальный район, Осьминское сельское поселение, п. Осьмино, ул. 1 Мая, № 17а**

В соответствии со ст. ст. 3.1, 9.2, 20, 33 Федерального закона от 25 июня 2002 года № 73-ФЗ «Об объектах культурного наследия (памятниках истории и культуры) народов Российской Федерации», ст. 4 закона Ленинградской области от 25 декабря 2015 года № 140-оз «О государственной охране, сохранении, использовании и популяризации объектов культурного наследия (памятников истории и культуры) народов Российской Федерации, расположенных на территории Ленинградской области», п. 2.2.2. Положения о комитете по культуре Ленинградской области, утвержденного постановлением Правительства Ленинградской области от 24 октября 2017 года № 431, приказываю:

1. Установить границы территории объекта культурного наследия регионального значения «Братское захоронение советских воинов и партизан, погибших в 1941-44 гг.» по адресу: Ленинградская область, Лужский муниципальный район, Осьминское сельское поселение, п. Осьмино, ул. 1 Мая, № 17а (далее – Памятник), принятого на государственную охрану решением Исполнительного комитета Ленинградского областного Совета народных депутатов от 16 мая 1988 года № 189, согласно приложению 1 к настоящему приказу.

2. Установить предмет охраны Памятника согласно приложению 2 к настоящему приказу.

3. Отделу по осуществлению полномочий Ленинградской области в сфере объектов культурного наследия департамента государственной охраны, сохранения и использования объектов культурного наследия комитета по культуре Ленинградской области обеспечить:

- внесение соответствующих сведений в Единый государственный реестр объектов культурного наследия (памятников истории и культуры) народов Российской Федерации;

- копию настоящего приказа направить в сроки, установленные действующим законодательством, в федеральный орган исполнительной власти, уполномоченный Правительством Российской Федерации на осуществление государственного кадастрового учета, государственной регистрации прав, ведение Единого государственного реестра недвижимости и предоставление сведений, содержащихся в Едином государственном реестре недвижимости, его территориальные органы.

4. Отделу взаимодействия с муниципальными образованиями, информатизации и организационной работы комитета по культуре Ленинградской области обеспечить размещение настоящего приказа на сайте комитета по культуре Ленинградской области в информационно-телекоммуникационной сети «Интернет».

5. Контроль за исполнением настоящего приказа возложить на заместителя начальника департамента государственной охраны, сохранения и использования объектов культурного наследия комитета по культуре Ленинградской области.

6. Настоящий приказ вступает в силу со дня его официального опубликования.

Председатель комитета



Е.В. Чайковский

Приложение № 1  
к приказу комитета по культуре  
Ленинградской области  
от «21» ноября 2019 г.  
№ 01-03/19-198

**Границы территории объекта культурного наследия регионального значения  
«Братское захоронение советских воинов и партизан, погибших в 1941-44 гг.»  
по адресу: Ленинградская область, Лужский муниципальный район,  
Осьминское сельское поселение, п. Осьмино, ул. 1 Мая, № 17а**

**Карта (схема) границ территории объекта культурного наследия  
регионального значения «Братское захоронение советских воинов и партизан,  
погибших в 1941-44 гг.» по адресу: Ленинградская область, Лужский  
муниципальный район, Осьминское сельское поселение, п. Осьмино, ул. 1 Мая,  
№ 17а**



Условные обозначения

----- граница территории объекта культурного наследия регионального значения

Перечень координат поворотных (характерных) точек границ территории объекта культурного наследия регионального значения «Братское захоронение советских воинов и партизан, погибших в 1941-44 гг.» по адресу:  
 Ленинградская область, Лужский муниципальный район, Осьминское сельское поселение, п. Осьмино, ул. 1 Мая, № 17а

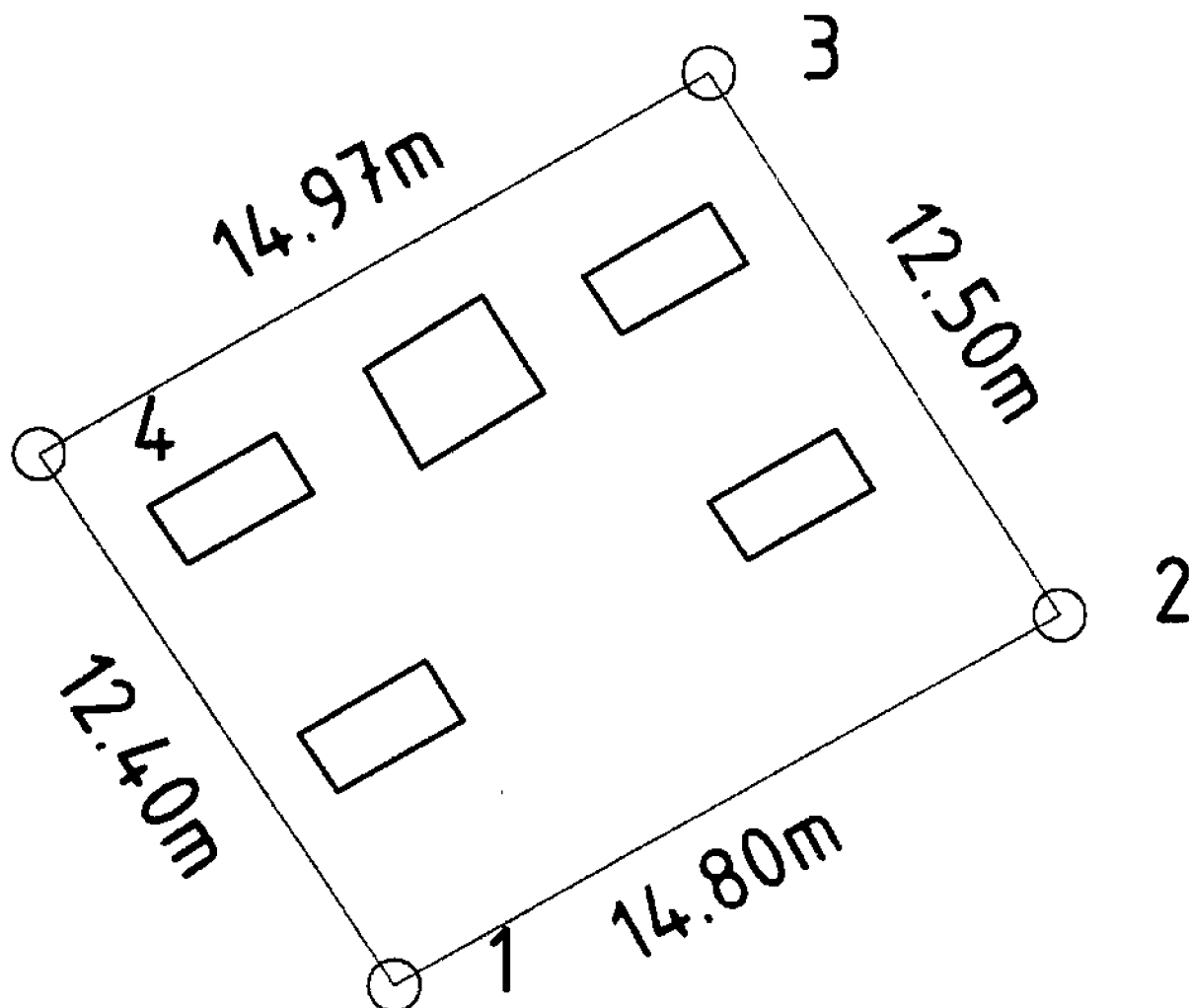

Обозначение (номер) характерной точки	Долгота (X)	Широта (Y)
1	6534513.17	3143565.10
2	6534520.35	3143578.04
3	3534530.87	3143571.29
4	6534523.50	3143558.25

Определение географических координат характерных точек границы территории объекта культурного наследия выполнено в СК-1963 зона 3.

**Режим использования территории объекта культурного наследия  
регионального значения «Братское захоронение советских воинов и партизан,  
погибших в 1941-44 гг.» по адресу: Ленинградская область, Лужский  
муниципальный район, Осьминское сельское поселение, п. Осьмино, ул. 1 Мая,  
№ 17а**

**На территории Памятника разрешается:**

- проведение работ по сохранению объекта культурного наследия (меры, направленные на обеспечение физической сохранности и сохранение историко-культурной ценности объекта культурного наследия, предусматривающие консервацию, ремонт, реставрацию, включающие в себя научно-исследовательские, изыскательские, проектные и производственные работы, научное руководство за проведением работ по сохранению объекта культурного наследия, технический и авторский надзор за проведением этих работ);

- реконструкция, ремонт существующих дорог, инженерных коммуникаций, благоустройство, озеленение, установка малых архитектурных форм, иная хозяйственная деятельность (по согласованию с региональным органом охраны объектов культурного наследия), не противоречащая требованиям обеспечения сохранности объекта культурного наследия и позволяющая обеспечить функционирование объекта культурного наследия в современных условиях, обеспечивающая недопущение ухудшения состояния территории объекта культурного наследия.

**На территории Памятника запрещается:**

- строительство объектов капитального строительства и увеличение объемно-пространственных характеристик существующих на территории объекта культурного наследия объектов капитального строительства; проведение земляных, строительных, мелиоративных работ и иных работ, за исключением работ по сохранению объекта культурного наследия или его отдельных элементов, сохранению историко-градостроительной или природной среды объекта культурного наследия;

- установка рекламных конструкций, распространение наружной рекламы;

- осуществление любых видов деятельности, ухудшающих экологические условия и гидрологический режим на территории объекта культурного наследия, создающих вибрационные нагрузки динамическим воздействием на грунты в зоне их взаимодействия с объектами культурного наследия.

Приложение № 2  
к приказу комитета по культуре  
Ленинградской области  
от «21» сентября 2019 г.  
№ 01.03/19-198

**Предмет охраны  
объекта культурного наследия регионального значения «Братское захоронение  
советских воинов и партизан, погибших в 1941-44 гг.» по адресу:  
Ленинградская область, Лужский муниципальный район, Осьминское сельское  
поселение, п. Осьмино, ул. 1 Мая, № 17а**

№ п/п	Виды предмета охраны	Элементы предмета охраны
1	Мемориальное значение объекта	История объекта связана с периодом ВОВ в Ленинградской области.
2	Объемно- пространственное решение:	Историческое пространственное решение в габаритах существующего металлического ограждения: - конфигурация в плане – прямоугольник; - высотная отметка скульптуры.
3	Конструкции памятника	Скульптура воина: бетон. Постамент: бетон.
4	Архитектурное оформление	Скульптура воина с автоматом ППШ с рожковым магазином в плащ-палатке, установлена по центральной оси братского захоронения. Постамент: бетон, окрашенный. На постаменте закреплена мемориальная мраморная доска с текстом: «ВЕЧНАЯ СЛАВА СОВЕТСКИМ ВОИНАМ ПАВШИМ В БОЯХ ЗА СВОБОДУ И НЕЗАВИСИМОСТЬ НАШЕЙ РОДИНЫ В ГОДЫ ГРАЖДАНСКОЙ ВОЙНЫ (1918-1920 гг.) И В ПЕРИОД ВЕЛИКОЙ ОТЕЧЕСТВЕННОЙ ВОЙНЫ СОВЕТСКОГО СОЮЗА (1941-1945 гг.)» С левой стороны стела из красного гранита с памятной надписью: «ВЕЧНАЯ СЛАВА ОСЬМИНСКИМ ПАРТИЗАНАМ И ПОДПОЛЬЩИКАМ ПОГИБШИМ ЗА РОДИНУ 1941-1945 гг.» С правой обелиск из красного гранита с надписью: «ВЕЧНАЯ СЛАВА СОВЕТСКИМ ВОИНАМ ПАВШИМ В БОЯХ ЗА РОДИНУ 1941-1945» Мемориальные плиты с фамилиями погребенных воинов: гранит, полированный.

Предмет охраны может быть уточнен при проведении дополнительных научных исследований.



СОГЛАСОВАНО:

Директор государственного казенного учреждения Ленинградской области «Дирекция по сохранению объектов культурного наследия»

\_\_\_\_\_  
О.А. Степанов  
(Ф.И.О.)  
" " " 2020 г.  
М.П.



УТВЕРЖДАЮ:

Заместитель председателя комитета – начальник департамента государственной охраны, сохранения и использования объектов культурного наследия

\_\_\_\_\_  
Г.Е. Лазарева  
(подпись) (Ф.И.О.)  
" 30 " " 2020 г.  
М.П.

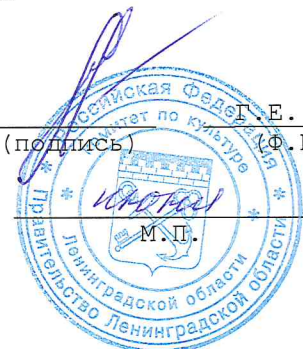

ЗАДАНИЕ

на проведение работ по сохранению объекта культурного наследия, включенного в единый государственный реестр объектов культурного наследия (памятников истории и культуры) народов Российской Федерации, или выявленного объекта культурного наследия

от 30.06.2020 N 04065/20-40

1. Наименование и категория историко-культурного значения объекта культурного наследия, включенного в единый государственный реестр объектов культурного наследия (памятников истории и культуры) народов Российской Федерации (далее – реестр), или наименование выявленного объекта культурного наследия:

Объект культурного наследия регионального значения «Братское захоронение советских воинов и партизан, погибших в 1941-44 гг.»

2. Адрес места нахождения объекта культурного наследия, включенного в реестр, или выявленного объекта культурного наследия по данным органов технической инвентаризации:

Ленинградская область, Лужский муниципальный район,

(субъект Российской Федерации)

Осьминское сельское поселение, п. Осьмино

(населенный пункт)

улица 1 Мая, № 17а д. - корп./стр. - офис/кв. -

3. Сведения о собственнике либо ином законном владельце объекта культурного наследия, включенного в реестр, или выявленного объекта культурного наследия:

Собственник (законный владелец):

(указать полное наименование, организационно-правовую форму юридического лица в соответствии с учредительными документами; фамилию, имя, отчество (при наличии) – для физического лица)

Адрес места нахождения:

\_\_\_\_\_

(субъект Российской Федерации)

QR code, Комитет по культуре Ленинградской области, 01-08-5248/2020-0-1, 02.07.2020



<p>Федерации от 16 февраля 2008 года № 87 «О составе разделов проектной документации и требованиях к их содержанию» (письмо Минкультуры России» от 24 марта 2015 года № 90-01-39-ГП).</p> <p>в) документально-протокольная фотофиксация;</p> <p>г) разработка проекта первоочередных противоаварийных и консервационных мероприятий (при необходимости), на основании отчета о техническом состоянии (акта технического состояния) объекта культурного наследия или предварительного инженерного заключения, включающего:</p> <ul style="list-style-type: none"> <li>- пояснительную записку,</li> <li>- рабочую документацию,</li> <li>- объектную и локальные сметы.</li> </ul> <p>д) исходно-разрешительная документация.</p>	
Раздел 2. Комплексные научные исследования:	
1. Этап до начала производства работ	2. Этап в процессе производства работ
<p>а) историко-архивные и библиографические исследования;</p> <p>б) историко-архитектурные натурные исследования;</p> <p>в) инженерно-технические исследования;</p> <p>г) инженерные химико-технологические исследования по строительным и отделочным материалам;</p> <p>д) исследования по объемным параметрам и специальные инженерно-технологические исследования;</p> <p>ж) отчет по комплексным научным исследованиям.</p>	
Раздел 3. Проект реставрации и приспособления:	
1. Эскизный проект (архитектурные и конструктивные решения проекта)	2. Проект
<p>а) пояснительная записка с обоснованием проектных решений;</p> <p>б) архитектурные решения;</p> <p>в) конструктивные и объемно-планировочные решения.</p>	<p>а) пояснительная записка;</p> <p>б) архитектурные решения;</p> <p>в) конструктивные решения;</p> <p>г) инженерное оборудование, сети инженерно-технического обеспечения, инженерно-технические мероприятия, технологические решения;</p> <p>д) проект организации работ по сохранению и приспособлению;</p> <p>е) сводный сметный расчет;</p> <p>ж) перечень мероприятий по охране окружающей среды;</p> <p>з) перечень мероприятий по обеспечению пожарной безопасности;</p> <p>и) перечень мероприятий по обеспечению доступа инвалидов и малоподвижных групп населения к объектам культурного наследия;</p> <p>к) иная документация (предусмотренная федеральными законами и/или определенная заданием на разработку научно-проектной документации);</p>
Раздел 4. Рабочая проектная документация:	
1. Этап до начала производства работ	2. Этап в процессе производства работ
<p>а) рабочий проект ремонтно-реставрационных работ;</p> <p>б) технологии ремонта и реставрации строительных и отделочных материалов;</p> <p>в) отдельные архитектурные детали;</p>	<p>а) уточнение проектных решений по результатам раскрытий в процессе производства реставрационных работ</p>

<p>г) чертежи изделий (план, фасад, разрез);  д) чертежи общего вида конструкций;  е) чертежи деталей и узлов конструкций;  ж) чертежи на изготовление реставрационных строительных изделий и конструкций индивидуального изготовления;  з) маркировочные чертежи и шаблоны;  и) спецификации на материалы и изделия;  к) ведомости и сводные ведомости потребности в материалах;  л) подготовка сметных расчетов на ремонтно-реставрационные работы объекта.</p> <p>Разрабатывается в соответствии с ГОСТ 21.501-2011 Система проектной документации для строительства (СПДС). Правила выполнения рабочей документации архитектурных и конструктивных решений</p>	
<p>Раздел 5. Отчетная документация: представить после завершения производства работ по сохранению объекта культурного наследия. Отчётная документация оформляется и утверждается в соответствии с приказом Министерства культуры Российской Федерации от 25 июня 2015 года № 1840 «Об утверждении состава и порядка утверждения отчётной документации о выполнении работ по сохранению объекта культурного наследия, включённого в единый государственный реестр объектов культурного наследия (памятников истории и культуры) народов Российской Федерации, или выявленного объекта культурного наследия, порядка приёмки работ по сохранению объекта культурного наследия и подготовки акта приёмки выполненных работ по сохранению объекта культурного наследия, включённого в единый государственный реестр объектов культурного наследия (памятников истории и культуры) народов Российской Федерации, или выявленного объекта культурного наследия и его формы».</p>	

9. Порядок и условия согласования проектной документации на проведение работ по сохранению объекта культурного наследия:

<p>К проведению работ по сохранению объекта культурного наследия, включенного в единый государственный реестр объектов культурного наследия (памятников истории и культуры) народов Российской Федерации допускаются юридические лица и индивидуальные предприниматели, имеющие лицензию на осуществление деятельности по сохранению объектов культурного наследия (памятников истории и культуры) народов Российской Федерации в соответствии с законодательством Российской Федерации о лицензировании отдельных видов деятельности.</p> <p>Работы по консервации и реставрации объектов культурного наследия, включенных в единый государственный реестр объектов культурного наследия (памятников истории и культуры) народов Российской Федерации проводятся физическими лицами, аттестованными федеральным органом охраны объектов культурного наследия в установленном им порядке, состоящими в трудовых отношениях с юридическими лицами или индивидуальными предпринимателями, имеющими лицензию на осуществление деятельности по сохранению объектов культурного наследия (памятников истории и культуры) народов Российской Федерации, а также физическими лицами, аттестованными федеральным органом охраны объектов культурного наследия в установленном им порядке, являющимися индивидуальными предпринимателями, имеющими лицензию на осуществление деятельности по сохранению объектов культурного наследия (памятников истории и культуры) народов Российской Федерации.</p> <p>Государственная историко-культурная экспертиза проектной документации</p> <p>Предоставление положительного заключения государственной историко-культурной экспертизы на разработанную проектную документацию;</p> <p>Предоставление положительного решения органа охраны объектов культурного наследия о согласии с выводами, изложенными в заключении историко-культурной экспертизы на разработанную проектную документацию;</p> <p>Предоставление положительного заключения о согласовании в органе охраны</p>
---

объектов культурного наследия проектной документации.  
Экспертиза сметной документации (организацией, имеющей действующее свидетельство Федеральной службы по аккредитации).  
Предоставление положительного заключения экспертизы сметной документации (организацией, имеющей действующее свидетельство Федеральной службы по аккредитации).  
В случае, если затрагиваются конструктивные и другие характеристики безопасности объекта культурного наследия, положительное заключение государственной экспертизы на проектную документацию (ГАУ «Леноблгосэкспертиза»).

10. Требования по научному руководству, авторскому и техническому надзору:

Лицо, осуществляющее разработку проектной документации, необходимой для проведения работ по сохранению объекта культурного наследия, включенного в единый государственный реестр объектов культурного наследия (памятников истории и культуры) народов Российской Федерации осуществляет научное руководство проведением этих работ и авторский надзор за их проведением.

11. Дополнительные требования и условия:

Необходимость уведомления органа охраны объектов культурного наследия об организации, являющейся разработчиком проектной документации, имеющей лицензию на осуществление деятельности по сохранению объектов культурного наследия; работы проводятся специалистами, аттестованными федеральным органом охраны объектов культурного наследия в порядке, устанавливаемом в соответствии с пунктом 29 статьи 9 Федерального закона от 25.06.2002 N 73-ФЗ «Об объектах культурного наследия (памятниках истории и культуры) народов Российской Федерации».

В случае проведения научно-исследовательских и изыскательских работ на объекте культурного наследия организации, являющейся разработчиком проектной документации, имеющей лицензию на осуществление деятельности по сохранению объектов культурного наследия, необходимо разрешение на проведение работ по сохранению объекта культурного наследия, включенного в единый государственный реестр объектов культурного наследия (памятников истории и культуры) народов Российской Федерации, или выявленного объекта культурного наследия в соответствии с приказом Министерства культуры Российской Федерации от 21 октября 2015 года № 2625.

Задание подготовлено:

Главный специалист отдела по осуществлению полномочий Ленинградской области с сфере объектов культурного наследия департамента государственной охраны, сохранения и использования объектов культурного наследия комитета по культуре Ленинградской области

\_\_\_\_\_  
(должность, наименование органа охраны объектов культурного наследия)

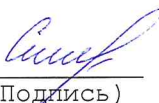
  
(Подпись)

Смирнова А.Е.  
(Ф.И.О. полностью)