

ПРОЕКТНО-ИЗЫСКАТЕЛЬСКИЕ РЕШЕНИЯ В СТРОИТЕЛЬСТВЕ

197082, РОССИЯ, г. САНКТ-ПЕТЕРБУРГ, БОГАТЫРСКИЙ ПР., д.49, к.2, пом.318

ОГРН 1177847165198, ИНН 7814690758, КПП 781401001

р/с 40702810210000127151 в АО "ТИНЬКОФФ БАНК", БИК 044525974, 30101810145250000974



Утверждаю:

Генеральный директор

ООО «ПРС»

Носова Т.В.



АКТ

по результатам государственной историко-культурной экспертизы раздела документации, обосновывающего меры по обеспечению сохранности выявленных объектов культурного наследия «Курганная группа Савольщина» и «Курганная группа Старые Медуши-1» при проведении земляных, мелиоративных и (или) хозяйственных работ, предусмотренных статьей 25 Лесного кодекса Российской Федерации работ по использованию лесов и иных работ по объекту: «Межпоселковый газопровод д. Лопухинка – д. Горки с отводом до д. Лопухинка (ул. Хвойная), д. Верхние Рудицы, д. Старые Медуши, д. Никольское, Извара и д. Савольщина Ломоносовского района Ленинградской области»

Заказчик: ООО «ПКЦ»

Основание: Договор № 23-12/28 от «28» декабря 2023 г.

г. Санкт-Петербург
2024 г.

АКТ

по результатам государственной историко-культурной экспертизы раздела документации, обосновывающего меры по обеспечению сохранности выявленных объектов культурного наследия «Курганная группа Савольщина» и «Курганная группа Старые Медуши-1» при проведении земляных, мелиоративных и (или) хозяйственных работ, предусмотренных статьей 25 Лесного кодекса Российской Федерации работ по использованию лесов и иных работ по объекту: «Межпоселковый газопровод д. Лопухинка – д. Горки с отводом до д. Лопухинка (ул. Хвойная), д. Верхние Рудицы, д. Старые Медуши, д. Никольское, д. Извара и д. Савольщина Ломоносовского района Ленинградской области»

Настоящий Акт государственной историко-культурной экспертизы составлен в соответствии с Положением о государственной историко-культурной экспертизе, утвержденном постановлением Правительства Российской Федерации от 15 июля 2009 г. № 569.

Государственная историко-культурная экспертиза проведена Обществом с ограниченной ответственностью «Проектно-изыскательские решения в строительстве» (ООО «ПИРС»).

Дата начала проведения экспертизы: 06.05.2024 г.

Дата окончания экспертизы: 20.05.2024 г.

Место проведения экспертизы: г. Санкт-Петербург

Заказчик экспертизы:

Общество с ограниченной ответственностью «Проектно-конструкторский центр» (ООО «ПКЦ»)

Генеральный директор Поздняков Роман Вячеславович

Адрес: г. Санкт-Петербург, ул. Садовая, д. 88, лит. А, Пом/Офис 1-Н/5

ИНН 7839128597 / КПП 783901001

Телефон/факс: +7(812)564-64-75, E-mail: info@pdc.spb.ru

Сведения об экспертной организации:

Полное наименование организации	Общество с ограниченной ответственностью «Проектно-изыскательские решения в строительстве»
Сокращенное наименование организации	ООО «ПИРС»

Организационно-правовая форма	Общество с ограниченной ответственностью
Адрес юридический	197372, Россия, г. Санкт-Петербург, ул. Стародеревенская, д. 20, к. 2, лит. А, пом. 7-Н, оф.1
Адрес фактический	197082, г. Санкт-Петербург, Богатырский пр., д. 49, к. 2, пом. 318
Реквизиты	ИНН 7814690758 КПП 781401001 ОГРН 1177847165198
Генеральный директор	Татьяна Валерьевна Носова

В соответствии с подпунктом «б» пункта «7» Положения о государственной историко-культурной экспертизе, с организацией состоят в трудовых отношениях нижепоименованные физические лица, обладающие научными и практическими знаниями, необходимыми для проведения экспертизы и удовлетворяющие требованиям подпункта «а» пункта «7» Положения:

- Соболев Владислав Юрьевич;
- Михайлова Елена Робертовна (**привлекается к выполнению настоящей экспертизы**);
- Хвощинская Наталия Вадимовна.

Сведения об экспертах

Фамилия, имя, отчество:	Михайлова Елена Робертовна
Образование:	высшее (Санкт-Петербургский государственный университет)
Специальность:	историк, археолог
Ученая степень (звание):	кандидат исторических наук
Стаж работы:	28 лет
Место работы и должность:	Общество с ограниченной ответственностью «Проектно-изыскательские решения в строительстве», научный сотрудник; Федеральное государственное бюджетное образовательное учреждение высшего образования «Санкт-Петербургский государственный университет» (СПбГУ), ведущий специалист

Реквизиты аттестации:

Государственный эксперт по проведению историко-культурной экспертизы (Приказ Министерства культуры Российской Федерации № 1809 от 09.11.2021 г. «Об аттестации экспертов по проведению государственной историко-культурной экспертизы», Приложение к приказу МК РФ № 1809 от 09.11.2021 г., п.18)

Объекты экспертизы, на которые был аттестован эксперт:

- выявленные объекты культурного наследия в целях обоснования целесообразности включения данных объектов в реестр;

- земли, подлежащие воздействию земляных, строительных, мелиоративных, хозяйственных работ, предусмотренных статьей 25 Лесного кодекса Российской Федерации работ по использованию лесов (за исключением работ, указанных в пунктах 3, 4 и 7 части 1 статьи 25 Лесного кодекса Российской Федерации) и иных работ, в случае, если указанные земли расположены в границах территорий, утвержденных в соответствии с пунктом 34.2 пункта 1 статьи 9 Федерального закона;

- документация или разделы документации, обосновывающие меры по обеспечению сохранности объекта культурного наследия, включенного в реестр, выявленного объекта культурного наследия либо объекта, обладающего признаками объекта культурного наследия, при проведении земляных, мелиоративных, хозяйственных работ, указанных в статье 30 Федерального закона работ по использованию лесов и иных работ в границах территории объекта культурного наследия либо на земельном участке, непосредственно связанном с земельным участком в границах территории объекта культурного наследия;

- документация, за исключением научных отчетов о выполненных археологических полевых работах, содержащая результаты исследований, в соответствии с которыми определяется наличие или отсутствие объектов, обладающих признаками объекта культурного

наследия, на земельных участках, подлежащих воздействию земляных, строительных, мелиоративных, хозяйственных работ, указанных в статье 30 Федерального закона работ по использованию лесов и иных работ.

Фамилия, имя, отчество:	Соболев Владислав Юрьевич
Образование:	высшее (Санкт-Петербургский государственный университет)
Специальность:	историк
Стаж работы:	27 лет
Место работы и должность:	Общество с ограниченной ответственностью «Проектно-изыскательские решения в строительстве», научный сотрудник; Федеральное государственное бюджетное образовательное учреждение высшего образования «Санкт-Петербургский государственный университет» (СПбГУ), специалист
Реквизиты аттестации:	Государственный эксперт по проведению историко-культурной экспертизы (Приказ Министерства культуры Российской Федерации № 1809 от 09.11.2021 г. «Об аттестации экспертов по проведению государственной историко-культурной экспертизы», Приложение к приказу МК РФ № 1809 от 09.11.2021 г., п.18)
Объекты экспертизы, на которые был аттестован эксперт:	- выявленные объекты культурного наследия в целях обоснования целесообразности включения данных объектов в реестр; - земли, подлежащие воздействию земляных, строительных, мелиоративных, хозяйственных работ, предусмотренных статьей 25 Лесного кодекса Российской Федерации работ по использованию лесов (за исключением работ, указанных в пунктах 3, 4 и 7 части 1 статьи 25 Лесного кодекса Российской Федерации) и иных работ, в случае, если указанные земли расположены

в границах территорий, утвержденных в соответствии с п. 34.2 пункта 1 ст. 9 настоящего Федерального закона;

- документы, обосновывающие включение объектов культурного наследия в реестр;

- документы, обосновывающие исключение объектов культурного наследия из реестра;

- документация, за исключением научных отчетов о выполненных археологических полевых работах, содержащая результаты исследований, в соответствии с которыми определяется наличие или отсутствие объектов, обладающих признаками объекта культурного наследия, на земельных участках, подлежащих воздействию земляных, строительных, мелиоративных, хозяйственных работ, работ по использованию лесов и иных работ,

- документация или разделы документации, обосновывающие меры по обеспечению сохранности объекта культурного наследия, включенного в реестр, выявленного объекта культурного наследия либо объекта, обладающего признаками объекта культурного наследия, при проведении земляных, мелиоративных, хозяйственных работ, указанных в статье 30 Федерального закона работ по использованию лесов и иных работ в границах территории объекта культурного наследия либо на земельном участке, непосредственно связанном с земельным участком в границах территории объекта культурного наследия.

Фамилия, имя, отчество:

Хвоцинская Наталия Вадимовна

Образование:

высшее (Ленинградский государственный университет)

Специальность:

историк, археолог

Ученая степень (звание):

доктор исторических наук

Стаж работы:

52 года

Место работы и должность:	Общество с ограниченной ответственностью «Проектно-изыскательские решения в строительстве», научный сотрудник; ФГБУН Институт истории материальной культуры РАН; ведущий научный сотрудник
Реквизиты аттестации:	Государственный эксперт по проведению историко-культурной экспертизы (Приказ Министерства культуры Российской Федерации № 1809 от 09.11.2021 г. «Об утверждении статуса аттестованного эксперта по проведению государственной историко-культурной экспертизы»; Приложение к приказу МК РФ № 1809, п. 31).
Объекты экспертизы, на которые был аттестован эксперт:	- выявленные объекты культурного наследия в целях обоснования целесообразности включения данных объектов в реестр; - документы, обосновывающие включение объектов культурного наследия в реестр; - земли, подлежащие воздействию земляных, строительных, мелиоративных, хозяйственных работ, предусмотренных статьей 25 Лесного кодекса Российской Федерации работ по использованию лесов (за исключением работ, указанных в пунктах 3, 4 и 7 части 1 статьи 25 Лесного кодекса Российской Федерации) и иных работ, в случае, если указанные земли расположены в границах территорий, утвержденных в соответствии с пунктом 34.2 пункта 1 статьи 9 Федерального закона; - документация или разделы документации, обосновывающие меры по обеспечению сохранности объекта культурного наследия, включенного в реестр, выявленного объекта культурного наследия либо объекта, обладающего признаками объекта культурного наследия, при проведении земляных, мелиоративных, хозяйственных работ, указанных в статье 30 Федерального закона работ по использованию лесов и иных работ в границах территории объекта культурного

наследия либо на земельном участке, непосредственно связанном с земельным участком в границах территории объекта культурного наследия;

- документация, за исключением научных отчетов о выполненных археологических полевых работах, содержащая результаты исследований, в соответствии с которыми определяется наличие или отсутствие объектов, обладающих признаками объекта культурного наследия, на земельных участках, подлежащих воздействию земляных, строительных, мелиоративных, хозяйственных работ, указанных в статье 30 Федерального закона работ по использованию лесов и иных работ.

Отношения к заказчику

Организация:

- не участвует в разработке проектной документации на строительство, расширение, реконструкцию, техническое перевооружение, консервацию и ликвидацию, и иное хозяйственное освоение объекта или объектов, в отношении которых проводится экспертиза, или подобной проектной документации;

- не участвует в проектировании или конструировании, изготовлении, поставке, монтаже, ремонте, покупке, владении, эксплуатации или обслуживании технических устройств, применяемых на объекте или других объектах, в отношении которых проводится экспертиза, или подобных конкурентных технических устройств;

- не участвует в проектировании или конструировании, строительстве, ремонте, покупке, владении, эксплуатации или обслуживании зданий и сооружений на объекте или других объектах, в отношении которых проводится экспертиза, или подобных конкурентных зданий и сооружений;

- не имеет с заказчиком отношений общего владения;

- не подлежит непосредственной отчетности тому же вышестоящему управляющему орган, что и заказчик экспертизы;

- не выполняет функции официального представителя заказчика.

Эксперт:

- не имеет родственных связей с заказчиком (его должностными лицами, работниками);

- не состоит в трудовых отношениях с заказчиком;
- не имеет долговых или иных имущественных обязательств перед заказчиком;
- не владеет ценными бумагами, акциями (долями участия, паями в уставных капиталах) заказчика;
- не заинтересован в результатах исследований и решений, вытекающих из настоящего экспертного заключения, с целью получения выгоды в виде денег, ценностей, иного имущества, услуг имущественного характера или имущественных прав для себя или третьих лиц.

В соответствии с законодательством Российской Федерации эксперт несет ответственность за соблюдение принципов проведения историко-культурной экспертизы и достоверность сведений, изложенных в заключении экспертизы.

эксперт Е.Р. Михайлова



Основания проведения государственной историко-культурной экспертизы

Федеральный закон № 73-ФЗ «Об объектах культурного наследия (памятниках истории и культуры) народов Российской Федерации» от 25.06.2002 г. (в действующей редакции).

Положение о Государственной историко-культурной экспертизе (утв. Постановлением Правительства РФ от 15 июля 2009 г. № 569) (в действующей редакции).

Письмо Заместителя председателя Правительства Ленинградской области – председателя Комитета по сохранению культурного наследия от 01.11.2023 г. № 01-09-8233/2023-0-1.

Договор № 23-12/28 от 28.12.2023 г. между ООО «ПКЦ» (заказчик) и ООО «ПИРС» (исполнитель), Приложение № 1.

Объект государственной историко-культурной экспертизы

Раздел проектной документации, обосновывающий меры по обеспечению сохранности объектов культурного наследия на земельных участках, подлежащих воздействию земляных, строительных, мелиоративных, хозяйственных работ, указанных в статье 25 Лесного кодекса Российской Федерации работ по использованию лесов и иных работ в границах территории объекта культурного наследия, либо на земельном участке, непосредственно связанном с земельным участком в границах территории объекта

культурного наследия, в составе проекта: «Межпоселковый газопровод д. Лопухинка – д. Горки с отводом до д. Лопухинка (ул. Хвойная), д. Верхние Рудицы, д. Старые Медуши, д. Никольское, д. Извара и д. Савольщина Ломоносовского района Ленинградской области» (шифр проекта 3857.001.П.0/0.1294) – Раздел 6. Иная документация в случаях, предусмотренных законодательными и иными нормативными актами Российской Федерации. Часть 10. Мероприятия по обеспечению сохранности объектов культурного наследия (шифр тома 3857.001.П.0/0.1294 -ОСОКН).

Цель экспертизы

Обеспечение сохранности выявленных объектов культурного наследия «Курганная группа Савольщина» и «Курганная группа Старые Медуши-1» при проведении земляных, мелиоративных и (или) хозяйственных работ, предусмотренных статьей 25 Лесного кодекса Российской Федерации работ по использованию лесов и иных работ по объекту: «Межпоселковый газопровод д. Лопухинка – д. Горки с отводом до д. Лопухинка (ул. Хвойная), д. Верхние Рудицы, д. Старые Медуши, д. Никольское, Извара и д. Савольщина Ломоносовского района Ленинградской области».

Сведения об обстоятельствах, повлиявших на процесс проведения и результаты экспертизы

Обстоятельства, повлиявшие на процесс проведения и результат экспертизы, отсутствуют.

Перечень документов, предоставленных Заказчиком

Проектная документация по объекту: «Межпоселковый газопровод д. Лопухинка – д. Горки с отводом до д. Лопухинка (ул. Хвойная), д. Верхние Рудицы, д. Старые Медуши, д. Никольское, д. Извара и д. Савольщина Ломоносовского района Ленинградской области». Раздел 6. Иная документация в случаях, предусмотренных законодательными и иными нормативными актами Российской Федерации. Часть 10. Мероприятия по обеспечению сохранности объектов культурного наследия (шифр тома 3857.001.П.0/0.1294-ОСОКН) / ООО «Петроград». 2024.

Копия письма Заместителя председателя Правительства Ленинградской области – председателя Комитета по сохранению культурного наследия от 01.11.2023 г. № 01-09-8233/2023-0-1.

Проектная документация по объекту: «Межпоселковый газопровод д. Лопухинка – д. Горки с отводом до д. Лопухинка (ул. Хвойная), д. Верхние Рудицы, д. Старые Медуши, д. Никольское, д. Извара и д. Савольщина Ломоносовского района Ленинградской области». Раздел 4. Проект организации строительства (шифр тома 3857.001.П.0/0.1294-ПОС) / ООО «ПКЦ». 2023. (справочно)

Общая обзорная схема расположения объекта «Газопровод поселковый Лопухинка – Верхние Рудицы – Старые Медуши – Никольское – Горки – Извара – Савольщина».

Письмо ООО «ПКЦ» № 465/2024 от 16.05.2024 г. О наименовании объекта (д. Лопухинка – д. Горки).

Копия письма ООО «Газпром газификация» от 30.12.2022 г. № 03-02/23462 О согласовании материалов схемы расположения объекта.

План полосы отвода по объекту: «Межпоселковый газопровод д. Лопухинка – д. Горки с отводом до д. Лопухинка (ул. Хвойная), д. Верхние Рудицы, д. Старые Медуши, д. Никольское, д. Извара и д. Савольщина Ломоносовского района Ленинградской области».

Выписка из Единого государственного реестра недвижимости об объекте недвижимости – земельный участок с кадастровым номером 47:14:0803002:1945.

Выписка из Единого государственного реестра недвижимости об объекте недвижимости – земельный участок с кадастровым номером 47:14:0000000:38353.

Выписка из Единого государственного реестра недвижимости об объекте недвижимости – земельный участок с кадастровым номером 47:14:0000000:39192.

Выписка из Единого государственного реестра недвижимости об объекте недвижимости – земельный участок с кадастровым номером 47:14:0000000:39196.

Выписка из Единого государственного реестра недвижимости об объекте недвижимости – земельный участок с кадастровым номером 47:14:0000000:39231.

Выписка из Единого государственного реестра недвижимости об объекте недвижимости – земельный участок с кадастровым номером 47:14:0803002:122.

Выписка из Единого государственного реестра недвижимости об объекте недвижимости – земельный участок с кадастровым номером 47:14:0803002:822.

Перечень документов и материалов, собранных при проведении экспертизы, а также использованной для нее специальной и справочной литературы

Федеральный закон № 73-ФЗ «Об объектах культурного наследия (памятниках истории и культуры) народов Российской Федерации» от 25.06.2002 г. (в действующей

редакции).

Закон Ленинградской области от 07.12.2015 г. «О государственной охране, сохранении, использовании и популяризации объектов культурного наследия (памятников истории и культуры) народов Российской Федерации, расположенных на территории Ленинградской области» (в действующей редакции).

Положение о государственной историко-культурной экспертизе, утвержденное постановлением Правительства РФ от 15.07.2009 № 569.

Положение о Едином государственном реестре объектов культурного наследия (памятников истории и культуры) народов Российской Федерации (утверждено приказом Росохранкультуры от 27.02.2009 г. № 37).

Положение о порядке проведения археологических полевых работ (археологических раскопок и разведок) и составления научной отчетной документации (утверждено постановлением Бюро Отделения историко-филологических наук Российской академии наук от 20.06.2018 № 32).

Положение о порядке проведения археологических полевых работ и составления научной отчетной документации (утверждено постановлением Бюро Отделения историко-филологических наук Российской академии наук от 12 апреля 2023 г. № 15).

Правила выдачи, приостановления и прекращения действия разрешений (открытых листов) на проведение работ по выявлению и изучению объектов археологического наследия, включая работы, имеющие целью поиск и изъятие археологических предметов (утверждены Постановлением Правительства Российской Федерации от 24.10.2022 г. № 1893).

Приказ Министерства культуры Российской Федерации от 25.06.2015 № 1840 «Об утверждении состава и Порядка утверждения отчетной документации о выполнении работ по сохранению объекта культурного наследия, включенного в единый государственный реестр объектов культурного наследия (памятников истории и культуры) народов Российской Федерации, или выявленного объекта культурного наследия, Порядка приемки работ по сохранению объекта культурного наследия и подготовки акта приемки выполненных работ по сохранению объекта культурного наследия, включенного в единый государственный реестр объектов культурного наследия (памятников истории и культуры) народов Российской Федерации, или выявленного объекта культурного наследия и его формы».

Приказ Министерства культуры Российской Федерации от 03.10.2011 г. № 954 «Об утверждении Положения о Едином государственном реестре объектов культурного наследия (памятников истории и культуры) народов Российской Федерации».

Приказ Министерства культуры Российской Федерации от 01.09.2015 г. № 2328 «Об утверждении перечня отдельных сведений об объектах археологического наследия, которые не подлежат опубликованию».

Письмо Министерства культуры Российской Федерации от 27.01.2012 № 12-01-39/05-АБ «Методика определения границ территорий объектов археологического наследия».

Письмо Министерства культуры Российской Федерации от 29.05.2014 г. № 110-01-39/05-ЕМ «Держателям и получателям разрешений (Открытых листов) на проведение работ по выявлению и изучению объектов археологического наследия»;

Письмо Министерства культуры Российской Федерации от 03.08.2017 г. № 236-01.1-39-ОР «Экспертам по проведению государственной историко-культурной экспертизы».

Методика определения границ территорий объектов археологического наследия. Рекомендована письмом Министерства культуры Российской Федерации № 12-01-39/05-АБ от 27.01.2012 г.

ГОСТ Р 55528-2013. Состав и содержание научно-проектной документации по сохранению объектов культурного наследия. Памятники истории и культуры. Общие требования (утвержден и введен в действие Приказом Федерального агентства по техническому регулированию и метрологии от 28.08.2013 г. № 593-ст).

ГОСТ Р 55567-2013. Порядок организации и ведения инженерно-технических исследований на объектах культурного наследия. Памятники истории и культуры. Общие требования (Утвержден и введен в действие Приказом Федерального агентства по техническому регулированию и метрологии от 28 августа 2013 г. № 665-ст).

ГОСТ Р 56891.1-2016 Сохранение объектов культурного наследия. Термины и определения. Часть 1. Общие понятия, состав и содержание научно-проектной документации (Утвержден и введен в действие Приказом Федерального агентства по техническому регулированию и метрологии от 10 марта 2016 г. № 134-ст).

Публичная кадастровая карта Ленинградской области. Портал Федеральной службы государственной регистрации, кадастра и картографии (URL <https://roscadastr.com/map/leningradskaya-oblast>).

Материалы официального сайта Комитета по сохранению культурного наследия Ленинградской области (URL <https://okn.lenobl.ru/>).

Портал «Сведения из Единого государственного реестра объектов культурного наследия (памятников истории и культуры) народов Российской Федерации» (URL <https://opendata.mkrf.ru/opendata>).

Административно-территориальное деление Ленинградской области. Справочник / Сост. Т. А. Бадина. – Л.: Лениздат, 1966.

Лапшин В.А. Археологическая карта Ленинградской области. Часть 1: Западные районы. – Л.: ЛО ВООПИК, 1990.

Михайлова Е.Р. Древности Западной Ингрии I тыс. н.э.: Новые материалы // Археологические вести. Вып. 21 / Гл. ред. Е.Н. Носов. – СПб.: Дмитрий Буланин, 2015. – С.176–186.

Очерки исторической географии. Северо-Запад России. Славяне и финны / Под ред. А.С. Герда и Г.С. Лебедева. – СПб., 2001.

Рябинин Е.А. Водская земля Великого Новгорода (Результаты археологических исследований 1971–1991 гг.). – СПб.: «Дмитрий Буланин», 2001.

Спицын А.А. Курганы Санкт-Петербургской губернии в раскопках Л.К. Ивановского (Мат-лы по археологии России. № 20). – СПб.: Типография Гл. Упр-я Уделов, 1896.

Tallgren A.M. The Prehistory of Ingria // *Eurasia septentrionalis antiqua*. Vol. XII. (Helsinki).1938. – P. 79–108.

Михайлова Е.Р. Отчет об археологических разведках на территории Гатчинского, Ломоносовского и Волосовского районов Ленинградской области в 2019–2020 гг. Открытый лист № 0888-2019 от 27.06.2019 г. СПб., 2021. — Научно-отраслевой архив ИА РАН. ф. Р-1.

Акт по результатам государственной историко-культурной экспертизы земельного участка, предназначенного для проектирования и строительства объекта: «Межпоселковый газопровод д. Лопухинка – д. Горки с отводом до д. Лопухинка (ул. Хвойная), д. Верхние Рудицы и д. Савольщица Ломоносовского района Ленинградской области», подлежащего воздействию земляных, строительных, мелиоративных, хозяйственных и (или) иных работ, предусмотренных статьей 25 Лесного кодекса РФ работ по использованию лесов (за исключением работ, указанных в пунктах 3, 4 и 7 части 1 статьи 25 Лесного кодекса РФ) и иных работ, в случае если федеральный орган охраны объектов культурного наследия и орган охраны объектов культурного наследия субъекта РФ не имеет данных об отсутствии на указанном земельном участке объектов археологического наследия, включенных в реестр, и выявленных объектов археологического наследия (пп. «д» п. 11 (1) Положения о Государственной историко-культурной экспертизе, утвержденного Постановлением Правительства РФ от 15 июля 2009 года № 569) / Соболев В.Ю. – СПб., 2023.

Сведения о проведенных исследованиях

В рамках проведения настоящей государственной историко-культурной экспертизы были выполнены следующие исследования:

- ознакомление с представленной заказчиком документацией;
- анализ исходной разрешительной документации;
- изучение нормативно-правовой документации и научно-справочной литературы, необходимой для принятия экспертного решения.

По результатам проведенной работы установлено, что представленные на экспертизу и собранные в процессе проведения экспертизы документы и материалы являются достаточными для подготовки заключения экспертизы. Результаты проведенных исследований оформлены в виде Акта государственной историко-культурной экспертизы.

Факты и сведения, установленные в результате проведенных исследований

Общие сведения о проекте

Проект «Межпоселковый газопровод д. Лопухинка – д. Горки с отводом до д. Лопухинка (ул. Хвойная), д. Верхние Рудицы, д. Старые Медуши, д. Никольское, д. Извара и д. Савольщина Ломоносовского района Ленинградской области» (3857.001.П.0/0.1294) разработан ООО «Газпром газификация» для транспортировки природного газа для комплексного использования всеми категориями потребителей газифицируемых населенных пунктов. Проектируемый объект является линейным, представляет собой газопровод высокого давления 1 категории.

Участок работ расположен по адресу: Ленинградская область, Ломоносовский муниципальный район, д. Лопухинка, д. Горки, д. Лопухинка (Хвойное), д. Старые Медуши, д. Никольское, д. Извара, д. Верхние Рудицы, д. Савольщина.

Севернее д. Савольщина, в районе 7ПК27 проектируемой трассы, на месте проектируемого ГРПШ № 8, ось 7 газопровода затрагивает территорию объекта культурного наследия (ОКН) «Курганная группа Савольщина». Границы территории и режим использования территории земельного участка ОКН «Курганная группа Савольщина» утверждены Приказом Комитета по сохранению культурного наследия Ленинградской области «О включении объекта археологического наследия «Курганная группа Савольщина», обнаруженного в Ломоносовском районе Ленинградской области, в Перечень выявленных объектов культурного наследия, расположенных на территории Ленинградской области и утверждении границ его территории» от 01.11.2023 г. № 01-03/23-225.

Северо-восточнее д. Старые Мёдуши, в районе 1ПК30 – 1ПК31 проектируемой трассы, ось 1 газопровода проходит в непосредственной близости от границ территории ОКН «Курганная группа Старые Мёдуши-1» на минимальном расстоянии 18,5 м. Границы территории и режим использования территории земельного участка ОКН «Курганная группа Старые Мёдуши-1» утверждены Приказом Комитета по сохранению культурного наследия Ленинградской области «О включении объекта археологического наследия «Курганная группа Старые Мёдуши-1», обнаруженного в Ломоносовском районе Ленинградской области, в Перечень выявленных объектов культурного наследия, расположенных на территории Ленинградской области и утверждении границ его территории» от 01.11.2023 г. № 01-03/23-226.

Выявленный объект культурного (археологического) наследия «Курганная группа Савольщина»

Сведения о курганной группе на северной окраине д. Савольщина содержатся в материалах археологической разведки, проведенной Б.А. Коишевским и Г.Ф. Дебецким в 1927 г. по маршруту Детское Село – Копорье. В 1927 г. группа состояла из 9 насыпей высотой 1,0–1,4 м и диаметром 6–8 м, с каменными обкладками в основании. По результатам разведки В.А. Лапшин в 1985 г., курганная группа признана не сохранившейся (Лапшин 1990: 81 (№ 602)).

В ходе археологической разведки земельного отвода по объекту «Межпоселковый газопровод д. Лопухинка – д. Горки с отводом до д. Лопухинка (ул. Хвойная), д. Верхние Рудицы и д. Савольщина Ломоносовского района Ленинградской области», проведенной в 2023 г. В.Ю. Соболевым (Открытый лист № 3149-2022 от 14.11.2022 г.), на северной окраине дер. Савольщина были вновь открыты остатки курганной группы. Вновь выявленный объект культурного (археологического) наследия получил наименование «Курганная группа Савольщина». В 2023 г. зафиксировано 3 кургана диаметром около 4–5 м и высотой от 0.4 до 1.2 м, стоящие цепочкой с севера на юг, справа от дороги в д. Извара, к югу от разлива на правом берегу р. Воронка. Самая южная насыпь (курган №3) сильно разрушена.

Наименование ОКН: Выявленный объект культурного (археологического) наследия «Курганная группа Савольщина».

Местоположение: Ленинградская область, Лопухинское сельское поселение, на северной окраине д. Савольщина, у дороги в Извару, на склоне в 60 м от правого берега р. Воронка

Категория объекта культурного наследия – выявленный объект культурного (археологического) наследия. *Вид* ОКН – памятник.

Сведения о времени возникновения или дате создания объекта культурного наследия, датах основных изменений (перестроек) данного объекта и (или) датах связанных с ними исторических событий: средневековье (XII – XIII вв.).

Учетные сведения об объекте культурного наследия. Включен в Перечень выявленных объектов культурного наследия, расположенных на территории Ленинградской области, Приказом Комитета по сохранению культурного наследия Ленинградской области от 01.11.2023 г. № 01-03/23-225 «О включении объекта археологического наследия «Курганная группа Савольщина», обнаруженного в Ломоносовском районе Ленинградской области, в Перечень выявленных объектов культурного наследия, расположенных на территории Ленинградской области и утверждении границ его территории». Тем же приказом утверждены границы территории объекта археологического наследия «Курганная группа Савольщина» и установлен особый режим использования земельного участка, в границах которого располагается выявленный объект археологического наследия: «Курганная группа Савольщина».

Выявленный объект культурного (археологического) наследия «Курганная группа Старые Мёдуши-1»

Сведения о курганной группе в 0,3 км к востоку от д. Старые Мёдуши содержатся в материалах археологической разведки, проведенной Б.А. Коишевым и Г.Ф. Дебецким в 1927 г. по маршруту Детское Село – Копорье. В 1927 г. группа состояла из 4-х насыпей высотой 0,8–1,4 м и диаметром 6–7 м. По результатам разведки В.А. Лапштина в 1985 г., курганная группа признана не сохранившейся (Лапшин 1990: 81 (№ 598)).

В ходе археологической разведки земельного отвода по объекту «Межпоселковый газопровод д. Лопухинка – д. Горки с отводом до д. Лопухинка (ул. Хвойная), д. Верхние Рудицы и д. Савольщина Ломоносовского района Ленинградской области», проведенной в 2023 г. В.Ю. Соболевым (Открытый лист № 3149-2022 от 14.11.2022 г.), к северо-востоку от д. Старые Мёдуши были вновь открыты остатки курганной группы. Вновь выявленный объект культурного (археологического) наследия получил наименование «Курганная группа Старые Мёдуши-1» (индексация соответствует принятой в «археологической карте Ленинградской области (Лапшин 1990)). В 2023 г. зафиксировано 4 насыпи диаметром 5–6 м и высотой 0,4–0,8 м.

Наименование ОКН: Выявленный объект культурного (археологического) наследия «Курганная группа Старые Мёдуши-1».

Местоположение: Ленинградская область, Лопухинское сельское поселение, в 0.3 км к востоку от д. Старые Мёдуши.

Категория объекта культурного наследия – выявленный объект культурного (археологического) наследия. *Вид* ОКН – памятник.

Сведения о времени возникновения или дате создания объекта культурного наследия, датах основных изменений (перестроек) данного объекта и (или) датах связанных с ними исторических событий: средневековье (XII – XIII вв.).

Учетные сведения об объекте культурного наследия. Включен в Перечень выявленных объектов культурного наследия, расположенных на территории Ленинградской области, Приказом Комитета по сохранению культурного наследия Ленинградской области от 01.11.2023 г. № 01-03/23-226 «О включении объекта археологического наследия «Курганная группа Старые Мёдуши-1», обнаруженного в Ломоносовском районе Ленинградской области, в Перечень выявленных объектов культурного наследия, расположенных на территории Ленинградской области и утверждении границ его территории». Тем же приказом утверждены границы территории объекта археологического наследия «Курганная группа Старые Мёдуши-1» и установлен особый режим использования земельного участка, в границах которого располагается выявленный объект археологического наследия: «Курганная группа Старые Мёдуши-1».

Анализ раздела проектной документации

Представленный на экспертизу раздел проектной документации – Раздел 6. Иная документация в случаях, предусмотренных законодательными и иными нормативными актами Российской Федерации. Часть 10. Мероприятия по обеспечению сохранности объектов культурного наследия (шифр тома 3857.001.П.0/0.1294-ОСОКН) в составе проекта «Межпоселковый газопровод д. Лопухинка – д. Горки с отводом до д. Лопухинка (ул. Хвойная), д. Верхние Рудицы, д. Старые Медуши, д. Никольское, д. Извара и д. Савольщина Ломоносовского района Ленинградской области» (далее также – Раздел) разработан ООО «Петроград» в 2024 г. по заказу ООО «Проектно-конструкторский центр» в исполнение ст. 36 Федерального закона № 73-ФЗ от 25.06.2002 г. «Об объектах культурного наследия (памятниках истории и культуры) народов Российской Федерации».

Раздел разработан на основании действующей нормативно-методической документации, содержит общие вступительные положения, сведения о выявленных объектах культурного (археологического) наследия «Курганная группа Савольщина» и «Курганная группа Старые Мёдуши-1», сведения о строительстве линейного объекта, оценку воздействия принятых проектных решений на сохранность указанных объектов

культурного наследия, описание разработанных мероприятий по обеспечению сохранности объектов культурного наследия, сметное обоснование, заключение и графическую часть, а также приложения.

В части Раздела, посвященной общим вступительным положениям (л. 7–17), перечислены основания и исходные данные для разработки раздела, охарактеризованы методы, цели и задачи разработки Раздела, перечислена нормативная документация, приведены общие сведения о трассе и полосе отвода проектируемого линейного объекта.

На лл. 18–29 Раздела содержится все необходимая информация о выявленных объектах культурного (археологического) наследия «Курганная группа Савольщина» и «Курганная группа Старые Мёдуши-1», структурированная по единому плану:

- краткая историческая справка,
- характеристика объекта культурного наследия (наименование, местоположение, датировка, сведения о включении в Перечень выявленных объектов культурного наследия, расположенных на территории Ленинградской области, сведения о границах территории ОКН, режиме использования территории, приводятся сведения о предмете охраны типологически схожих объектов),
- сведения о натурном обследовании ОКН и прилегающего участка проектирования.

На л. 30–34 приведены основные сведения о строительстве проектируемого линейного объекта, необходимые для оценки степени влияния проектируемого строительства на сохранность объектов культурного (археологического) наследия.

Глава 8 представленного Раздела (лл. 35–37) содержит оценку воздействия принятых проектных решений на сохранность объектов культурного наследия.

Согласно проведенной оценке, для выявленного ОКН «Курганная группа Савольщина», часть полосы отвода проектируемого газопровода проходит через северную часть территории выявленного ОКН «Курганная группа Савольщина». В этой части территории выявленного ОКН в качестве меры по обеспечению сохранности объекта археологического наследия обоснованно предлагается проведение спасательных археологических раскопок, что соответствует положению ст. 40 п. 2 Федерального закона № 73-ФЗ «Об объектах культурного наследия (памятниках истории и культуры) народов Российской Федерации» от 25.06.2002 г. Проведение спасательных археологических раскопок предусмотрено на территории около 40×39 м (общей площадью ок. 1543 м²). В тексте Раздела содержится таблица с указанием координат угловых точек проектируемого археологического раскопа в северной части территории ОКН «Курганная группа Савольщина. Южная часть территории ОКН, где расположен курган № 3, полосой отвода проектируемого строительства не затрагивается. Расстояние от полосы отвода

проектируемого строительства до насыпи кургана № 3 составляет около 5 м, потому курган № 3 предлагается оставить на месте не раскопанным, в соответствии с принципом презумпции сохранения памятников. Проведение строительных работ на территории ОКН, в соответствии с Режимом использования территории земельного участка, в границах которого располагается выявленный объект археологического наследия «Курганная группа Савольщина», разрешается только после выполнения в полном объеме согласованных мероприятий по обеспечению сохранности выявленного объекта археологического наследия. Не затрагиваемая спасательными археологическими работами и полосой отвода проектируемого строительства южная часть территории ОКН, при соблюдении разработанных в Разделе мероприятий по обеспечению сохранности объекта культурного наследия, негативному воздействию не подвергается.

ОКН «Курганная группа Старые Мёдуши-1» в процессе проектируемых работ, согласно проведенной оценке, негативному воздействию не подвергается. Ось 1 газопровода проходит южнее границ территории ОКН «Курганная группа Старые Мёдуши-1» на минимальном расстоянии 18,5 м к югу от поворотной точки №5 границ ОКН до границы временной полосы отвода в точке 1ПК30+52.1. Расстояние до насыпи – кургана 1 – составляет не менее 48,2 м к северу от границы полосы отвода.

В соответствии с выполненной оценкой воздействия принятых проектных решений на сохранность объектов культурного наследия, в Разделе на лл. 39–52 приводится комплекс мероприятий, разработанный отдельно для северной и южной частей территории ОКН «Курганная группа Савольщина» и территории ОКН «Курганная группа Старые Мёдуши-1».

Для северной части территории ОКН «Курганная группа Савольщина», попадающей в полосу отвода проектируемого газопровода, разработан план проведения спасательных археологических раскопок на участке, включающем две курганные насыпи и межкурганное пространство:

- произведен расчет объемов археологических работ (общая площадь около 1543 кв. м; высота курганных насыпей – не менее 0,4 м; мощность напластований на прилегающей к курганам территории – не менее 0,3 м),

- охарактеризованы организация и регламент спасательных археологических раскопок, включая этапность и состав работ, перечень мероприятий по охране труда, потребность в ресурсах, материалах и оборудовании,

- указаны принципы расчета и методические документы для сметных расчетов.

В соответствии с нормами Федерального закона № 73-ФЗ (п. 1 ст. 45.1) Разделом предусмотрено, что спасательные археологические полевые работы проводятся на

основании разрешения (Открытого листа) на проведение соответствующего вида археологических полевых работ, выдаваемого Минкультуры России в установленном порядке. Разделом определены мероприятия, выполняемые в рамках проведения археологических раскопок, соответствующие нормам ст. ст. 45.1, 45.2 Федерального закона № 73-ФЗ и требованиям Положения о порядке проведения археологических полевых работ.

Мероприятия по обеспечению сохранности южной части территории ОКН «Курганная группа Савольщина», не затрагиваемой проектируемыми спасательными археологическими работами и полосой отвода проектируемого газопровода (лл. 47–49), и мероприятия по обеспечению сохранности ОКН «Курганная группа Старые Мёдуши-1» (лл. 50–52) содержат единый набор мер и ограничений, направленных на обеспечение физической и ландшафтно-экологической сохранности указанных объектов археологического наследия.

Разработанные в Разделе мероприятия учитывают требования действующего законодательства в области охраны культурного наследия. Раздел содержит обязательное указание на требования п. 4 ст. 36 Федерального закона от 25.06.2002 г. №73-ФЗ «Об объектах культурного наследия (памятниках истории и культуры) народов Российской Федерации». Приведенное на л. 10 сметное обоснование содержит указание на источник финансирования спасательных археологических исследований и отсылки к документации, на основании которой рассчитывается стоимость работ («Сборник цен на научно-проектные работы по памятникам истории и культуры»). Данного указания достаточно, так как окончательный сметный расчет должен производиться непосредственно при заключении договора на производство спасательных археологических работ, с учетом сезона производства работ, стоимости материалов и оборудования на момент заключения договора.

В Заключении Раздела (л. 54) подведены основные итоги проведенной работы, сделан вывод о том, что в случае реализации проекта строго в отведенных границах и с соблюдением проектных решений, мер и мероприятий, содержащихся в настоящем Разделе, негативное воздействие (угроза разрушения и/или повреждения, нарушение визуального восприятия) на выявленный ОКН «Курганная группа Старые Мёдуши-1» и южную часть территории выявленного ОКН «Курганная группа Савольщина» отсутствует. Для северной части территории ОКН «Курганная группа Савольщина» разделом предусмотрены спасательные археологические раскопки, являющиеся способом сохранения объекта археологического наследия в случае невозможности обеспечить физическую сохранность этого объекта археологического наследия.

Графическая часть Раздела содержит всю необходимую информацию о полосе отвода проектируемого газопровода, выявленных объектах археологического наследия, а также историко-картографические материалы. В приложении к Разделу приведены документы Комитета по сохранению культурного наследия Ленинградской области по выявленному ОКН «Курганная группа Старые Мёдуши-1» выявленному ОКН «Курганная группа Савольщина»

Обоснование выводов экспертизы

Выводы экспертизы базируются на фактах и сведениях, выявленных и установленных в результате проведенных исследований, а именно:

1. Проектом «Межпоселковый газопровод д. Лопухинка – д. Горки с отводом до д. Лопухинка (ул. Хвойная), д. Верхние Рудицы, д. Старые Медуши, д. Никольское, д. Извара и д. Савольщина Ломоносовского района Ленинградской области» (шифр проекта 3857.001.П.0/0.1294) предусмотрено строительство газопровода высокого давления на территории Ломоносовского муниципального района Ленинградской области. В ходе обследования полосы отвода под проектируемый газопровод были вновь выявлены два объекта археологического наследия – «Курганная группа Савольщина» и «Курганная группа Старые Мёдуши-1».

2. Согласно письму Заместителя председателя Правительства Ленинградской области – председателя Комитета по сохранению культурного наследия от 01.11.2023 г. № 01-09-8233/2023-0-1, проведение земляных, строительных, мелиоративных, хозяйственных и иных работ на земельном участке на территории, предполагаемой под проектирование и строительства объекта: «Межпоселковый газопровод д. Лопухинка — д. Горки с отводом до д. Лопухинка (ул. Хвойная), д. Верхние Рудицы и д. Савольщица Ломоносовского района Ленинградской области», возможно после разработки в составе проектной документации разделов об обеспечении сохранности выявленных объектов культурного (археологического) наследия «Курганная группа Старые Мёдуши-1» и «Курганная группа Савольщина», расположенных на территории Ломоносовского района Ленинградской области.

3. Для обеспечения сохранности указанных объектов культурного наследия федерального значения в составе проектной документации по объекту «Межпоселковый газопровод д. Лопухинка – д. Горки с отводом до д. Лопухинка (ул. Хвойная), д. Верхние Рудицы, д. Старые Медуши, д. Никольское, д. Извара и д. Савольщина Ломоносовского района Ленинградской области» (прежнее название – «Межпоселковый газопровод д. Лопухинка — д. Горки с отводом до д. Лопухинка (ул. Хвойная), д. Верхние Рудицы и д.

Савольщица Ломоносовского района Ленинградской области») был разработан Раздел 6. Иная документация в случаях, предусмотренных законодательными и иными нормативными актами Российской Федерации. Часть 10. Мероприятия по обеспечению сохранности объектов культурного наследия (шифр тома 3857.001.П.0/0.1294 -ОСОКН)

4. В указанном разделе определено расположение ОКН относительно участка проектируемых работ, выполнена оценка степени воздействия проектируемого строительства на сохранность ОКН, разработан комплекс мероприятий по обеспечению сохранности объекта культурного наследия федерального значения в процессе производства работ. В зависимости от расположения территории ОКН относительно коридора проектируемого газопровода, в соответствии с выполненной оценкой воздействия принятых проектных решений на сохранность объектов культурного наследия, в Разделе обоснованно предложены

а) спасательные археологические раскопки для части территории ОКН «Курганная группа Савольщина», попадающей в зону производства строительных работ;

б) комплекс мероприятий, направленных на обеспечение физической и ландшафтно-экологической сохранности объектов культурного наследия, исключающих негативное воздействие строительных и иных работ на сохранность объектов культурного наследия «Курганная группа Савольщина» (для части территории ОКН, не попадающей в зону производства строительных работ) и «Курганная группа Старые Мёдуши-1».

5. Предложенный в Разделе 6. Иная документация в случаях, предусмотренных законодательными и иными нормативными актами Российской Федерации. Часть 10. Мероприятия по обеспечению сохранности объектов культурного наследия (шифр тома 3857.001.П.0/0.1294-ОСОКН) по объекту «Межпоселковый газопровод д. Лопухинка – д. Горки с отводом до д. Лопухинка (ул. Хвойная), д. Верхние Рудицы, д. Старые Медуши, д. Никольское, д. Извара и д. Савольщина Ломоносовского района Ленинградской области» комплекс мер по сохранению выявленных объектов культурного (археологического) наследия «Курганная группа Савольщина» и «Курганная группа Старые Мёдуши-1» разработан в соответствии с требованиями федерального и местного законодательства об охране культурного наследия, является необходимым и достаточным для сохранения указанных объектов культурного (археологического) наследия, расположенных по адресу: Ленинградская область, Ломоносовский муниципальный район, при проведении работ по указанному проекту.

Вывод

По результатам рассмотрения представленной документации экспертом сделан вывод о возможности (**положительное заключение**) обеспечения сохранности выявленных объектов культурного (археологического) наследия «Курганная группа Савольщина» и «Курганная группа Старые Мёдуши-1» в Ломоносовском муниципальном районе Ленинградской области, в ходе проведения земляных, мелиоративных и (или) хозяйственных работ, предусмотренных статьей 25 Лесного кодекса Российской Федерации работ по использованию лесов и иных работ по проекту «Межпоселковый газопровод д. Лопухинка – д. Горки с отводом до д. Лопухинка (ул. Хвойная), д. Верхние Рудицы, д. Старые Медуши, д. Никольское, д. Извара и д. Савольщина Ломоносовского района Ленинградской области» в соответствии с Разделом «Мероприятия по обеспечению сохранности объектов культурного наследия» (шифр тома 3857.001.П.0/0.1294-ОСОКН).

Перечень приложений к экспертизе:

Приложение 1. Копии документов об аттестации государственного эксперта и сведения о квалификации трудовых ресурсов

Приложение 2. Приложение № 1 к договору № 23-12/28 от 28.12.2023 г.

Приложение 3. Копия письма Заместителя председателя Правительства Ленинградской области – председателя Комитета по сохранению культурного наследия от 01.11.2023 г. № 01-09-8233/2023-0-1.

Приложение 4. Копии документов, предоставленные заявителем.

Приложение 5. Территория выявленного объекта культурного (археологического) наследия «Курганная группа Савольщина» на публичной кадастровой карте Ленинградской области.

Приложение 6. Территория выявленного объекта культурного (археологического) наследия «Курганная группа Старые Мёдуши-1» на публичной кадастровой карте Ленинградской области.

Приложение 7. Раздел проектной документации «Мероприятия по обеспечению сохранности объектов культурного наследия» (шифр тома 3857.001.П.0/0.1294-ОСОКН).

Эксперт Михайлова Е.Р.

20.05.2024 г.

Документ оформлен в электронном виде и подписан усиленной квалифицированной электронной подписью в соответствии с п. 22 Положения о Государственной историко-культурной экспертизе, утвержденного постановлением Правительства от 15.07.2009 г., № 569.

Приложение 1

к Акту по результатам государственной историко-культурной экспертизы раздела документации, обосновывающего меры по обеспечению сохранности выявленных объектов культурного наследия «Курганная группа Савольщина» и «Курганная группа Старые Медуши-1» при проведении земляных, мелиоративных и (или) хозяйственных работ, предусмотренных статьей 25 Лесного кодекса Российской Федерации работ по использованию лесов и иных работ по объекту: «Межпоселковый газопровод д. Лопухинка – д. Горки с отводом до д. Лопухинка (ул. Хвойная), д. Верхние Рудицы, д. Старые Медуши, д. Никольское, д. Извара и д. Савольщина Ломоносовского района Ленинградской области»

Копии документов об аттестации государственного эксперта
и сведения о квалификации трудовых ресурсов



**МИНИСТЕРСТВО КУЛЬТУРЫ
РОССИЙСКОЙ ФЕДЕРАЦИИ**

ПРИКАЗ

от 9 ноября 2021 г.

Москва

№ 1809

**Об аттестации экспертов по проведению государственной
историко-культурной экспертизы**

В соответствии с Федеральным законом от 25 июня 2002 г. № 73-ФЗ «Об объектах культурного наследия (памятниках истории и культуры) народов Российской Федерации», пунктом 9 Положения о государственной историко-культурной экспертизе, утвержденного постановлением Правительства Российской Федерации от 15 июля 2009 г. № 569, Положением о порядке аттестации экспертов по проведению государственной историко-культурной экспертизы, утвержденным приказом Минкультуры России от 26 августа 2010 г. № 563 (в редакции приказа Минкультуры России от 17 октября 2011 г. № 1003), руководствуясь Положением об аттестационной комиссии Минкультуры России, утвержденным приказом Минкультуры России от 29 декабря 2011 г. № 1276, протоколами заседания аттестационной комиссии Министерства культуры Российской Федерации по аттестации экспертов по проведению государственной историко-культурной экспертизы от 26 октября 2021 г., от 27 октября 2021 г., п р и к а з ы в а ю:

1. Аттестовать экспертов по проведению государственной историко-культурной экспертизы согласно приложению к настоящему приказу.

2. Департаменту государственной охраны культурного наследия (Р.А.Рыбало) обеспечить размещение информации об аттестованных экспертах на официальном сайте Минкультуры России в сети Интернет.

3. Контроль за исполнением настоящего приказа оставляю за собой.

Первый заместитель Министра



С.Г.Обрывалин

Приложение
к приказу Министерства культуры
Российской Федерации
от « 9 » кабале 2021 г.
№ 1809

Аттестованные эксперты по проведению
государственной историко-культурной экспертизы

№ п / п	Фамилия, имя, отчество соискателя	Решение о присвоении статуса аттестованного эксперта:
1.	Барашев Михаил Анатольевич	<ul style="list-style-type: none"> - выявленные объекты культурного наследия в целях обоснования целесообразности включения данных объектов в реестр. - документы, обосновывающие включение объектов культурного наследия в реестр; - документы, обосновывающие изменение категории историко-культурного значения объекта культурного наследия.
2.	Васютин Олег Иванович	<ul style="list-style-type: none"> - выявленные объекты культурного наследия в целях обоснования целесообразности включения данных объектов в реестр. - документы, обосновывающие включение объектов культурного наследия в реестр; - проектная документация на проведение работ по сохранению объектов культурного наследия; документация или разделы документации, обосновывающие меры по обеспечению сохранности объекта культурного наследия, включенного в реестр, выявленного объекта культурного наследия либо объекта, обладающего признаками объекта культурного наследия, при проведении земляных, мелиоративных, хозяйственных работ, указанных в статье 30 Федерального закона от 25.06.2002 № 73-ФЗ «Об объектах культурного наследия (памятниках истории и культуры) народов Российской Федерации» (далее – Федеральный закон) работ по использованию лесов и иных работ в границах территории объекта культурного наследия либо на земельном участке, непосредственно связанном с земельным участком в границах территории объекта культурного наследия.

		<p>- документация или разделы документации, обосновывающие меры по обеспечению сохранности объекта культурного наследия, включенного в реестр, выявленного объекта культурного наследия либо объекта, обладающего признаками объекта культурного наследия, при проведении земляных, мелиоративных, хозяйственных работ, указанных в статье 30 Федерального закона работ по использованию лесов и иных работ в границах территории объекта культурного наследия либо на земельном участке, непосредственно связанном с земельным участком в границах территории объекта культурного наследия;</p> <p>- документация, за исключением научных отчетов о выполненных археологических полевых работах, содержащая результаты исследований, в соответствии с которыми определяется наличие или отсутствие объектов, обладающих признаками объекта культурного наследия, на земельных участках, подлежащих воздействию земляных, строительных, мелиоративных, хозяйственных работ, указанных в статье 30 Федерального закона работ по использованию лесов и иных работ.</p>
16.	Маслова Елена Константиновна	- проекты зон охраны объекта культурного наследия.
17.	Матвеев Борис Михайлович	<p>- выявленные объекты культурного наследия в целях обоснования целесообразности включения данных объектов в реестр;</p> <p>- документы, обосновывающие включение объектов культурного наследия в реестр;</p> <p>- документы, обосновывающие исключение объектов культурного наследия из реестра;</p> <p>- документы, обосновывающие изменение категории историко-культурного значения объекта культурного наследия.</p>
18.	Михайлова Елена Робертовна	<p>- выявленные объекты культурного наследия в целях обоснования целесообразности включения данных объектов в реестр;</p> <p>- земли, подлежащие воздействию земляных, строительных, мелиоративных, хозяйственных работ, предусмотренных статьей 25 Лесного кодекса Российской Федерации работ по использованию лесов (за исключением работ, указанных в пунктах 3, 4 и 7 части 1 статьи 25 Лесного кодекса Российской Федерации) и иных работ, в случае, если указанные земли расположены в границах территорий,</p>

		<p>утвержденных в соответствии с пунктом 34.2 пункта 1 статьи 9 Федерального закона;</p> <ul style="list-style-type: none"> - документация или разделы документации, обосновывающие меры по обеспечению сохранности объекта культурного наследия, включенного в реестр, выявленного объекта культурного наследия либо объекта, обладающего признаками объекта культурного наследия, при проведении земляных, мелиоративных, хозяйственных работ, указанных в статье 30 Федерального закона работ по использованию лесов и иных работ в границах территории объекта культурного наследия либо на земельном участке, непосредственно связанном с земельным участком в границах территории объекта культурного наследия; - документация, за исключением научных отчетов о выполненных археологических полевых работах, содержащая результаты исследований, в соответствии с которыми определяется наличие или отсутствие объектов, обладающих признаками объекта культурного наследия, на земельных участках, подлежащих воздействию земляных, строительных, мелиоративных, хозяйственных работ, указанных в статье 30 Федерального закона работ по использованию лесов и иных работ.
19.	Мишанина Елена Владимировна	<ul style="list-style-type: none"> - выявленные объекты культурного наследия в целях обоснования целесообразности включения данных объектов в реестр; - документы, обосновывающие включение объектов культурного наследия в реестр; - земли, подлежащие воздействию земляных, строительных, мелиоративных, хозяйственных работ, предусмотренных статьей 25 Лесного кодекса Российской Федерации работ по использованию лесов (за исключением работ, указанных в пунктах 3, 4 и 7 части 1 статьи 25 Лесного кодекса Российской Федерации) и иных работ, в случае, если указанные земли расположены в границах территорий, утвержденных в соответствии с пунктом 34.2 пункта 1 статьи 9 Федерального закона; - документация, за исключением научных отчетов о выполненных археологических полевых работах, содержащая результаты исследований, в соответствии с которыми определяется наличие или отсутствие объектов, обладающих признаками объекта культурного наследия, на земельных участках, подлежащих

ПРОЕКТНО-ИЗЫСКАТЕЛЬСКИЕ РЕШЕНИЯ В СТРОИТЕЛЬСТВЕ

197082, г. САНКТ-ПЕТЕРБУРГ, БОГАТЫРСКИЙ ПР., д.49, к.2, пом.318
ОГРН 1177847165198, ИНН 7814690758, КПП 781401001
р/с 40702810210000127151 в АО "ТИНЬКОФФ БАНК", БИК 044525974, 30101810145250000974



05.07.2023

№ _____

СПРАВКА

Дана о том, что следующие сотрудники Общества с ограниченной ответственностью «Проектно-изыскательские решения в строительстве» работают в ООО «ПИРС» в должности экспертов:

Соболев Владислав Юрьевич – эксперт (приказ об аттестации эксперта Минкультуры РФ от 09 ноября 2021 г. № 1809), приказ о приеме на работу № Л-23 от 02.09.2019, принят по трудовому договору б/№ от 02.09.2019 г. с 02.09.2019 по настоящее время

Михайлова Елена Робертовна – эксперт (приказ об аттестации эксперта Минкультуры РФ от 09 ноября 2021 г. № 1809), приказ о приеме на работу № Л-10 от 31.05.2019, принят по трудовому договору б/№ от 31.05.2019 г. с 01.06.2019 по настоящее время

Хвоцинская Наталия Вадимовна - эксперт (приказ об аттестации эксперта Минкультуры РФ от 09 ноября 2021 г. № 1809), приказ о приеме на работу № Л-2 от 09.01.2019, принят по трудовому договору б/№ от 09.01.2019 г. с 09.01.2019 по настоящее время

С уважением,
Генеральный директор



Т.В. Носова

/05.07.2023/

9013880@mail.ru
тел.: 8 (904) 610-00-04

Приложение 2

к Акту по результатам государственной историко-культурной экспертизы раздела документации, обосновывающего меры по обеспечению сохранности выявленных объектов культурного наследия «Курганная группа Савольщина» и «Курганная группа Старые Медуши-1» при проведении земляных, мелиоративных и (или) хозяйственных работ, предусмотренных статьей 25 Лесного кодекса Российской Федерации работ по использованию лесов и иных работ по объекту: «Межпоселковый газопровод д. Лопухинка – д. Горки с отводом до д. Лопухинка (ул. Хвойная), д. Верхние Рудицы, д. Старые Медуши, д. Никольское, д. Извара и д. Савольщина Ломоносовского района Ленинградской области»

Приложение № 1 к договору № 23-12/28 от 28.12.2023 г.

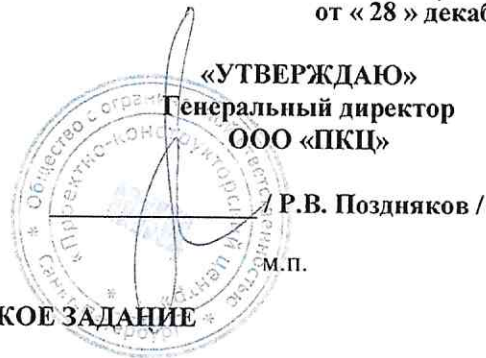

ТЕХНИЧЕСКОЕ ЗАДАНИЕ

1. Общие положения:

1.1. Наименование работы: разработка раздела по обеспечению сохранности выявленных объектов культурного наследия «Курганная группа Старые Медуши-1» и «Курганная группа Савольщина», расположенный по адресу: Ленинградская область, Ломоносовский район, при проведении работ по объекту: «Межпоселковый газопровод д. Лопухинка - д. Горки с отводом до д. Лопухинка (ул. Хвойная), д. Верхние Рудицы и д. Савольщина Ломоносовского района Ленинградской области» и организация проведения государственной историко-культурной экспертизы Раздела проектной документации.

1.2. Основание для выполнения работ: Письмо Комитета по сохранению культурного наследия Ленинградской области № 01-09-8233/2023-0-1 от 01.11.2023 г.

1.3. Заказчик: ООО «ПКЦ»

1.4. Стадия работ: **проектная и рабочая документация**

1.5. Срок выполнения исследований определяется договором

2. Цель работ:

Разработка раздела по обеспечению сохранности выявленных объектов культурного наследия «Курганная группа Старые Медуши-1» и «Курганная группа Савольщина», расположенный по адресу: Ленинградская область, Ломоносовский район, при проведении работ по объекту: «Межпоселковый газопровод д. Лопухинка - д. Горки с отводом до д. Лопухинка (ул. Хвойная), д. Верхние Рудицы и д. Савольщина Ломоносовского района Ленинградской области» и организация проведения государственной историко-культурной экспертизы Раздела проектной документации.

3. Основная нормативно-техническая документация:

Федеральный закон от 25 июня 2002 года №73-ФЗ «Об объектах культурного наследия (памятниках истории и культуры) народов Российской Федерации»

Федеральный закон от 22 октября 2014 года №315-ФЗ «О внесении изменений в Федеральный закон «Об объектах культурного наследия (памятниках истории и культуры) народов Российской Федерации» и отдельные законодательные акты Российской Федерации»

Федеральный закон от 23 июля 2013 года №245-ФЗ «О внесении изменений в отдельные законодательные акты Российской Федерации в части пресечения незаконной деятельности в области археологии»

Постановление Правительства РФ от 15 июля 2009 года №569 «Об утверждении Положения о государственной историко-культурной экспертизе»

Инструкция министерства культуры «О порядке учета, обеспечения сохранности, использования и реставрации недвижимых памятников истории и культуры»

Методические указания по проведению археологических работ в зонах народнохозяйственного строительства. М., Институт археологии АН СССР, 1990

4. Объем работ:

- Историко-архивные и библиографические изыскания.
- Натурные исследования и фотофиксация.
- Разработка научно-проектной документации.

- Рекомендации по охране объектов историко-культурного наследия: разработка Раздела проектной документации по обеспечению сохранности объектов культурного (в т.ч. археологического) наследия.
- Организация проведения государственной историко-культурной экспертизы.

5. Отчетная документация:

Раздел проектной документации передается в бумажном виде в 2-х экземплярах. Кроме того один экземпляр документации предоставляется Заказчику на электронном носителе в формате Adobe Acrobat (*.pdf).

Акт государственной историко-культурной экспертизы в отношении Раздела проектной документации по обеспечению сохранности объектов культурного (в т.ч. археологического) наследия, согласованный Комитетом по сохранению культурного наследия Ленинградской области предоставляется Заказчику на электронном носителе в формате Adobe Acrobat (*.pdf, *.sig).

Приложение 3

к Акту по результатам государственной историко-культурной экспертизы раздела документации, обосновывающего меры по обеспечению сохранности выявленных объектов культурного наследия «Курганная группа Савольщина» и «Курганная группа Старые Медуши-1» при проведении земляных, мелиоративных и (или) хозяйственных работ, предусмотренных статьей 25 Лесного кодекса Российской Федерации работ по использованию лесов и иных работ по объекту: «Межпоселковый газопровод д. Лопухинка – д. Горки с отводом до д. Лопухинка (ул. Хвойная), д. Верхние Рудицы, д. Старые Медуши, д. Никольское, д. Извара и д. Савольщина Ломоносовского района Ленинградской области»

Копия письма Заместителя председателя Правительства Ленинградской области –
председателя Комитета по сохранению культурного наследия от 01.11.2023 г. № 01-09-
8233/2023-0-1

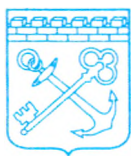

**ЗАМЕСТИТЕЛЬ
ПРЕДСЕДАТЕЛЯ ПРАВИТЕЛЬСТВА
ЛЕНИНГРАДСКОЙ ОБЛАСТИ -
ПРЕДСЕДАТЕЛЬ КОМИТЕТА ПО
СОХРАНЕНИЮ КУЛЬТУРНОГО НАСЛЕДИЯ**

191311, Санкт-Петербург, ул. Смольного, д.3
Тел./факс: 8 (812) 539-45-00
E-mail: vo_coi@lenreg.ru

Генеральному директору
ООО «Проектно-конструкторский центр»

Р.В. Позднякову

190008, г. Санкт-Петербург, ул. Садовая,
д. 88, лит. А, пом.1-н, оф. 5
info@pdc.spb.ru



ЗАКЛЮЧЕНИЕ

о согласовании (об отказе в согласовании)

акта по результатам государственной историко-культурной экспертизы земельного участка, предназначенного для проектирования и строительства объекта: «Межпоселковый газопровод д. Лопухинка – д. Горки с отводом до д. Лопухинка (ул. Хвойная), д. Верхние Рудицы и д. Савольщица Ломоносовского района Ленинградской области», подлежащего воздействию земляных, строительных, мелиоративных, хозяйственных и (или) иных работ, предусмотренных статьей 25 Лесного кодекса РФ работ по использованию лесов (за исключением работ, указанных в пунктах 3, 4 и 7 части 1 статьи 25 Лесного кодекса РФ) и иных работ, в случае если федеральный орган охраны объектов культурного наследия и орган охраны объектов культурного наследия субъекта РФ не имеет данных об отсутствии на указанном земельном участке объектов археологического наследия, включенных в реестр, и выявленных объектов археологического наследия (пп. «д» п. 11 (1) Положения о Государственной историко-культурной экспертизе, утвержденного Постановлением Правительства РФ от 15 июля 2009 года № 569)

Комитет по сохранению культурного наследия Ленинградской области рассмотрел представленный «Акт по результатам государственной историко-культурной экспертизы земельного участка, предназначенного для проектирования и строительства объекта: «Межпоселковый газопровод д. Лопухинка – д. Горки с отводом до д. Лопухинка (ул. Хвойная), д. Верхние Рудицы и д. Савольщица Ломоносовского района Ленинградской области», подлежащего воздействию земляных, строительных, мелиоративных, хозяйственных и (или) иных работ, предусмотренных статьей 25 Лесного кодекса РФ работ по использованию лесов (за исключением работ, указанных в пунктах 3, 4 и 7 части 1 статьи 25 Лесного кодекса РФ) и иных работ, в случае если федеральный орган охраны объектов культурного наследия и орган охраны объектов культурного наследия субъекта РФ не имеет данных об отсутствии на указанном земельном участке объектов археологического наследия, включенных в реестр, и выявленных объектов

археологического наследия (пп. «д» п. 11 (1) Положения о Государственной историко-культурной экспертизе, утвержденного Постановлением Правительства РФ от 15 июля 2009 года № 569)», выполненной аттестованным экспертом Соболевым В.Ю. (приказ Минкультуры России от 09.11.2021 № 1809) в период с 23.11.2022 г. по 19.10.2023 г. (далее – Экспертиза), и сообщает о согласии с выводом, изложенным в заключении (акте) Экспертизы.

На основании отрицательного заключения Экспертизы сообщаем, что проведение земляных, строительных, мелиоративных, хозяйственных и иных работ на земельном участке на территории, предполагаемой под проектирование и строительства объекта: «Межпоселковый газопровод д. Лопухинка – д. Горки с отводом до д. Лопухинка (ул. Хвойная), д. Верхние Рудицы и д. Савольщица Ломоносовского района Ленинградской области», возможно после разработки в составе проектной документации разделов об обеспечении сохранности:

выявленных объектов культурного (археологического) наследия «Курганная группа Старые Мёдуши-1» и «Курганная группа Савольщина», расположенных на территории Ломоносовского района Ленинградской области (в соответствии с приказом Министерства культуры Российской Федерации от 01.09.2015 № 2328 данные сведения не подлежат опубликованию).

Приложение: на 14 л. в 1 экз.

Заместитель Председателя
Правительства Ленинградской области –
председатель комитета по сохранению
культурного наследия



В.О. Цой



АДМИНИСТРАЦИЯ ЛЕНИНГРАДСКОЙ ОБЛАСТИ
КОМИТЕТ ПО СОХРАНЕНИЮ КУЛЬТУРНОГО НАСЛЕДИЯ
ЛЕНИНГРАДСКОЙ ОБЛАСТИ

ПРИКАЗ

«01» ноября 2023 г.

№ 01-03/23-225

г. Санкт-Петербург

**О включении объекта археологического наследия
«Курганная группа Савольщина», обнаруженного в Ломоносовском районе
Ленинградской области, в Перечень выявленных объектов культурного
наследия, расположенных на территории Ленинградской области
и утверждении границ его территории**

В соответствии со ст.ст. 3.1, 9.2, 16.1, 45.1 Федерального закона от 25 июня 2002 года № 73-ФЗ «Об объектах культурного наследия (памятниках истории и культуры) народов Российской Федерации», п. 2.1.1. Положения о комитете по сохранению культурного наследия Ленинградской области, утвержденного постановлением Правительства Ленинградской области от 24 декабря 2020 № 850, на основании сведений об объекте археологического наследия, обнаруженном в июле 2023 года в ходе научных разведочных археологических работ по обследованию земельного участка по объекту «Газопровод межпоселковый Лопухинка – Верхние Рудицы – Старые Мёдуши – Никольское – Горки – Извара – Савольщина», проведенных на основании открытого листа № 3149-2023 от 14.11.2022, выданного Соболеву Владиславу Юрьевичу,

п р и к а з ы в а ю:

1. Включить в Перечень выявленных объектов культурного наследия, расположенных на территории Ленинградской области, объект археологического наследия «Курганная группа Савольщина».

2. Утвердить границы территории выявленного объекта археологического наследия: «Курганная группа Савольщина», согласно приложению 1 к настоящему приказу (в соответствии с приказом Министерства культуры Российской Федерации от 01 сентября 2015 года № 2328 «Об утверждении перечня отдельных сведений об объектах археологического наследия, которые не подлежат опубликованию» данные сведения не подлежат опубликованию).

3. Установить особый режим использования земельного участка, в границах которого располагается выявленный объект археологического наследия: «Курганная группа Савольщина», согласно приложению 2 к настоящему приказу.

4. Принять меры по государственной охране выявленного объекта археологического наследия: «Курганная группа Савольщина», до принятия решения о включении его в единый государственный реестр объектов культурного наследия (памятников истории и культуры) народов Российской Федерации.

5. Направить уведомление о выявленном объекте археологического наследия собственнику земельного участка и (или) пользователю земельного участка, на котором или в котором обнаружен объект археологического наследия, в орган местного самоуправления муниципального образования, на территории которого обнаружен данный объект культурного (археологического) наследия, в территориальный орган федерального органа исполнительной власти, уполномоченный Правительством Российской Федерации на осуществление государственного кадастрового учета, государственной регистрации прав, ведение Единого государственного реестра недвижимости и предоставление сведений, содержащихся в Едином государственном реестре недвижимости, в срок и в порядке, установленные действующим законодательством.

6. Обязанность по исполнению п.п. 4, 5 настоящего приказа возложить на специалиста отдела по осуществлению полномочий Ленинградской области в сфере объектов культурного наследия комитета по сохранению культурного наследия Ленинградской области, курирующего Ломоносовский муниципальный район в сфере охраны объектов культурного наследия регионального значения и выявленных объектов культурного наследия.

7. Контроль за исполнением настоящего приказа оставляю за собой.

8. Настоящий приказ вступает в силу со дня его официального опубликования.

Заместитель Председателя
Правительства Ленинградской области –
председатель комитета по сохранению
культурного наследия



В.О. Цой

Приложение 1
к приказу комитета по сохранению
культурного наследия
Ленинградской области

от «01» ноября 2023 № 01-03/23-225

**Границы территории
выявленного объекта археологического наследия
«Курганная группа Савольщина»**



Приложение 2
к приказу комитета по сохранению
культурного наследия
Ленинградской области

от «01» ноября 2023 № 01-03/23-225

**Режим использования территории земельного участка, в границах которого
располагается выявленный объект археологического наследия
«Курганная группа Савольщина»**

Установить особый режим использования земельных участков, в границах которых располагается объект археологического наследия. Предусмотреть возможность проведения археологических полевых работ в порядке, установленном Федеральным законом от 25.06.2002 №73-ФЗ «Об объектах культурного наследия (памятниках истории и культуры) народов Российской Федерации» земельных, строительных, мелиоративных, хозяйственных работ при условии обеспечения сохранности выявленного объекта археологического наследия, а также обеспечения доступа граждан к указанному объекту археологического наследия.

Запрещается:

проведение земляных, строительных, мелиоративных, хозяйственных и иных работ без согласования с государственным органом охраны объектов культурного наследия;

нарушение дернового слоя и выемка грунта на участках, ранее не подвергавшихся перекопке и повреждению, за исключением деятельности, связанной с археологическими исследованиями, а также деятельности, направленной на сохранение и научное изучение объекта археологического наследия;

проведение археологических исследований на территории объекта археологического наследия без наличия у исследователя разрешения (Открытого листа), выданного Министерством культуры Российской Федерации;

размещение мусора (свалок) на территории выявленного объекта археологического наследия.

Разрешается:

планирование и осуществление хозяйственной деятельности, связанной с производством земляных работ и капитальным строительством, при условии согласования с государственным органом охраны объектов культурного наследия мероприятий по обеспечению сохранности выявленного объекта археологического наследия. Указанная деятельность может осуществляться только после выполнения в полном объеме согласованных мероприятий по обеспечению сохранности

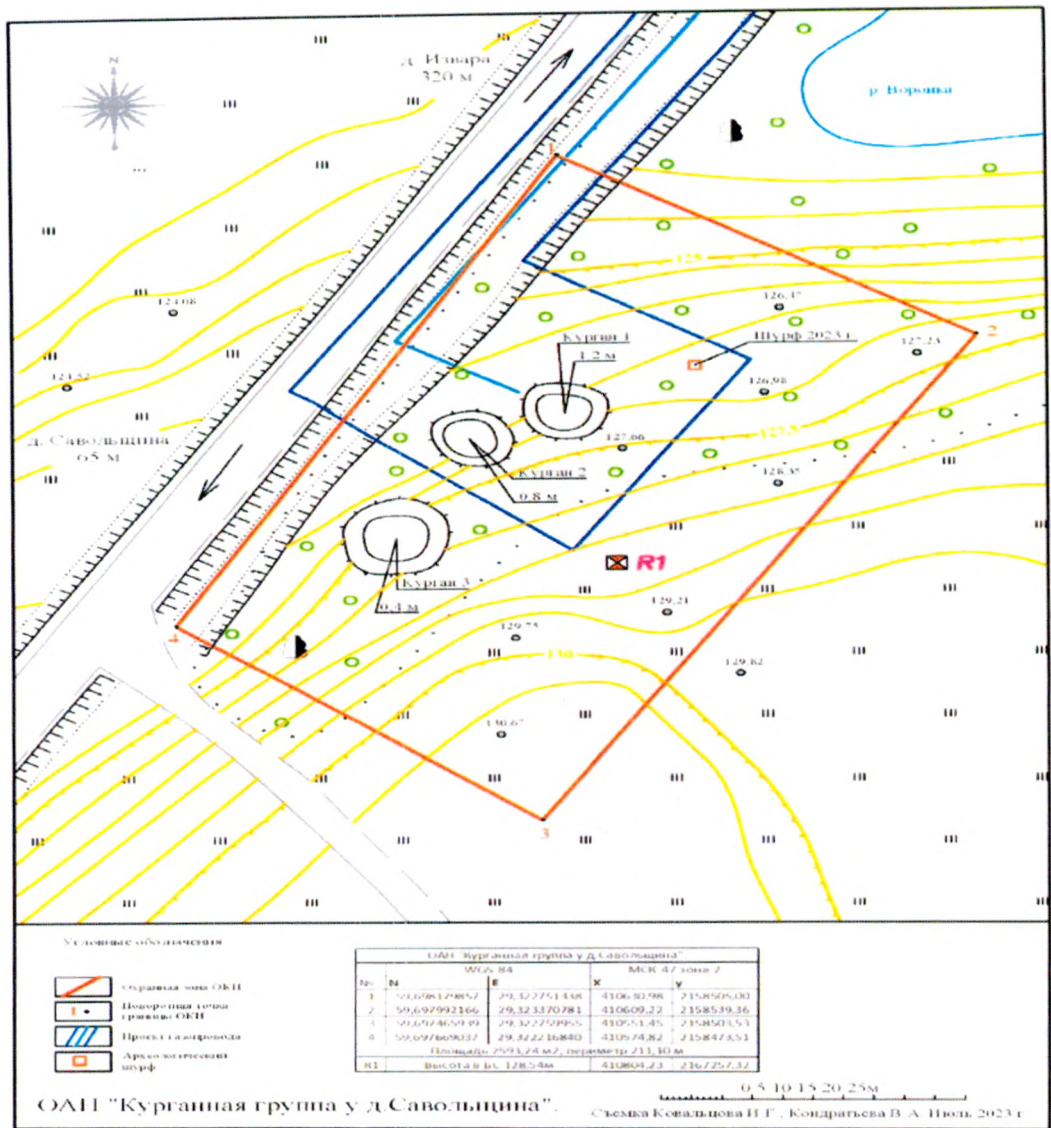

Топографический план объекта археологического наследия «Курганная группа Савольщина»

**Описание границ территории,
координаты поворотных точек выявленного объекта археологического
наследия «Курганная группа Савольщина»**

Обозначение (номер) характерной точки	Координаты характерных точек во Всемирной геодезической системе координат (WGS-84)		Координаты характерных точек в местной системе координат (МСК-47) зона 2	
	Северной широты	Восточной долготы	X	Y
1	2	3	4	5
1	59.698179857	29,322751338	410630,98	2158505,00
2	59.697992166	29,323370781	410609,22	2158539,36
3	59.697465939	29,322759955	410551,45	2158503,53
4	59.697669037	29,322216840	410574,82	2158473,51
Площадь 2593,24 м2; периметр 211, 10 м.				

Границы объекта проходят следующим образом:

от т. 1 к т. 2 – 40,7 м на юго-восток по лиственному лесу;

от т. 2 к т. 3 – 68,0 м на юго-запад по полю;

от т. 3 к т. 4 – 38,05 м на северо-запад по полю и кулисе идущей вдоль автодороги;

от т. 4 к т. 1 – 64,55 м на северо-восток по кювету автодороги.

Местоположение объекта:

Ленинградская область, Ломоносовский район, Лопухинское сельское поселение, на северной окраине д. Савольщина, у дороги в Извару, на склоне в 60 м от правого берега р. Воронка.

Датировка объекта: средневековье (XII-XIII).

выявленного объекта археологического наследия;

деятельность, связанная с проведением археологических исследований и научным изучением объекта археологического наследия, осуществляется в рамках действующего законодательства;

использование в соответствии со ст. 45.2 Федерального закона от 25.06.2002 №73-ФЗ «Об объектах культурного наследия (памятниках истории и культуры) народов Российской Федерации» специальных технических средств поиска и (или) землеройных машин в целях обнаружения объектов археологического наследия и (или) археологических предметов исключительно при осуществлении археологических полевых работ, проводимых на основании разрешения (Открытого листа).

3. Установить особый режим использования земельного участка, в границах которого располагается выявленный объект археологического наследия: «Курганная группа Старые Мёдуши-1», согласно приложению 2 к настоящему приказу.

4. Принять меры по государственной охране выявленного объекта археологического наследия: «Курганная группа Старые Мёдуши-1», до принятия решения о включении его в единый государственный реестр объектов культурного наследия (памятников истории и культуры) народов Российской Федерации.

5. Направить уведомление о выявленном объекте археологического наследия собственнику земельного участка и (или) пользователю земельного участка, на котором или в котором обнаружен объект археологического наследия, в орган местного самоуправления муниципального образования, на территории которого обнаружен данный объект культурного (археологического) наследия, в территориальный орган федерального органа исполнительной власти, уполномоченный Правительством Российской Федерации на осуществление государственного кадастрового учета, государственной регистрации прав, ведение Единого государственного реестра недвижимости и предоставление сведений, содержащихся в Едином государственном реестре недвижимости, в срок и в порядке, установленные действующим законодательством.

6. Обязанность по исполнению п.п. 4, 5 настоящего приказа возложить на специалиста отдела по осуществлению полномочий Ленинградской области в сфере объектов культурного наследия комитета по сохранению культурного наследия Ленинградской области, курирующего Ломоносовский муниципальный район в сфере охраны объектов культурного наследия регионального значения и выявленных объектов культурного наследия.

7. Контроль за исполнением настоящего приказа оставляю за собой.

8. Настоящий приказ вступает в силу со дня его официального опубликования.

Заместитель Председателя
Правительства Ленинградской области –
председатель комитета по сохранению
культурного наследия



В.О. Цой

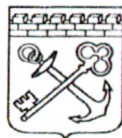

АДМИНИСТРАЦИЯ ЛЕНИНГРАДСКОЙ ОБЛАСТИ
КОМИТЕТ ПО СОХРАНЕНИЮ КУЛЬТУРНОГО НАСЛЕДИЯ
ЛЕНИНГРАДСКОЙ ОБЛАСТИ

ПРИКАЗ

«01» ноября 2023 г.

№ 01-03/23-226

г. Санкт-Петербург

**О включении объекта археологического наследия
«Курганная группа Старые Мёдуши-1», обнаруженного в Ломоносовском
районе Ленинградской области, в Перечень выявленных объектов культурного
наследия, расположенных на территории Ленинградской области
и утверждении границ его территории**

В соответствии со ст.ст. 3.1, 9.2, 16.1, 45.1 Федерального закона от 25 июня 2002 года № 73-ФЗ «Об объектах культурного наследия (памятниках истории и культуры) народов Российской Федерации», п. 2.1.1. Положения о комитете по сохранению культурного наследия Ленинградской области, утвержденного постановлением Правительства Ленинградской области от 24 декабря 2020 № 850, на основании сведений об объекте археологического наследия, обнаруженном в июле 2023 года в ходе научных разведочных археологических работ по обследованию земельного участка по объекту «Газопровод межпоселковый Лопухинка – Верхние Рудицы – Старые Мёдуши – Никольское – Горки – Извара – Савольщина», проведенных на основании открытого листа № 3149-2023 от 14.11.2022, выданного Соболеву Владиславу Юрьевичу,

п р и к а з ы в а ю:

1. Включить в Перечень выявленных объектов культурного наследия, расположенных на территории Ленинградской области, объект археологического наследия «Курганная группа Старые Мёдуши-1».

2. Утвердить границы территории выявленного объекта археологического наследия: «Курганная группа Старые Мёдуши-1», согласно приложению 1 к настоящему приказу (в соответствии с приказом Министерства культуры Российской Федерации от 01 сентября 2015 года № 2328 «Об утверждении перечня отдельных сведений об объектах археологического наследия, которые не подлежат опубликованию» данные сведения не подлежат опубликованию).

Приложение 1
к приказу комитета по сохранению
культурного наследия
Ленинградской области

от «01» ноября 2023 № 01-03/23-226

**Границы территории
выявленного объекта археологического наследия
«Курганная группа Старые Мёдуши-1»**



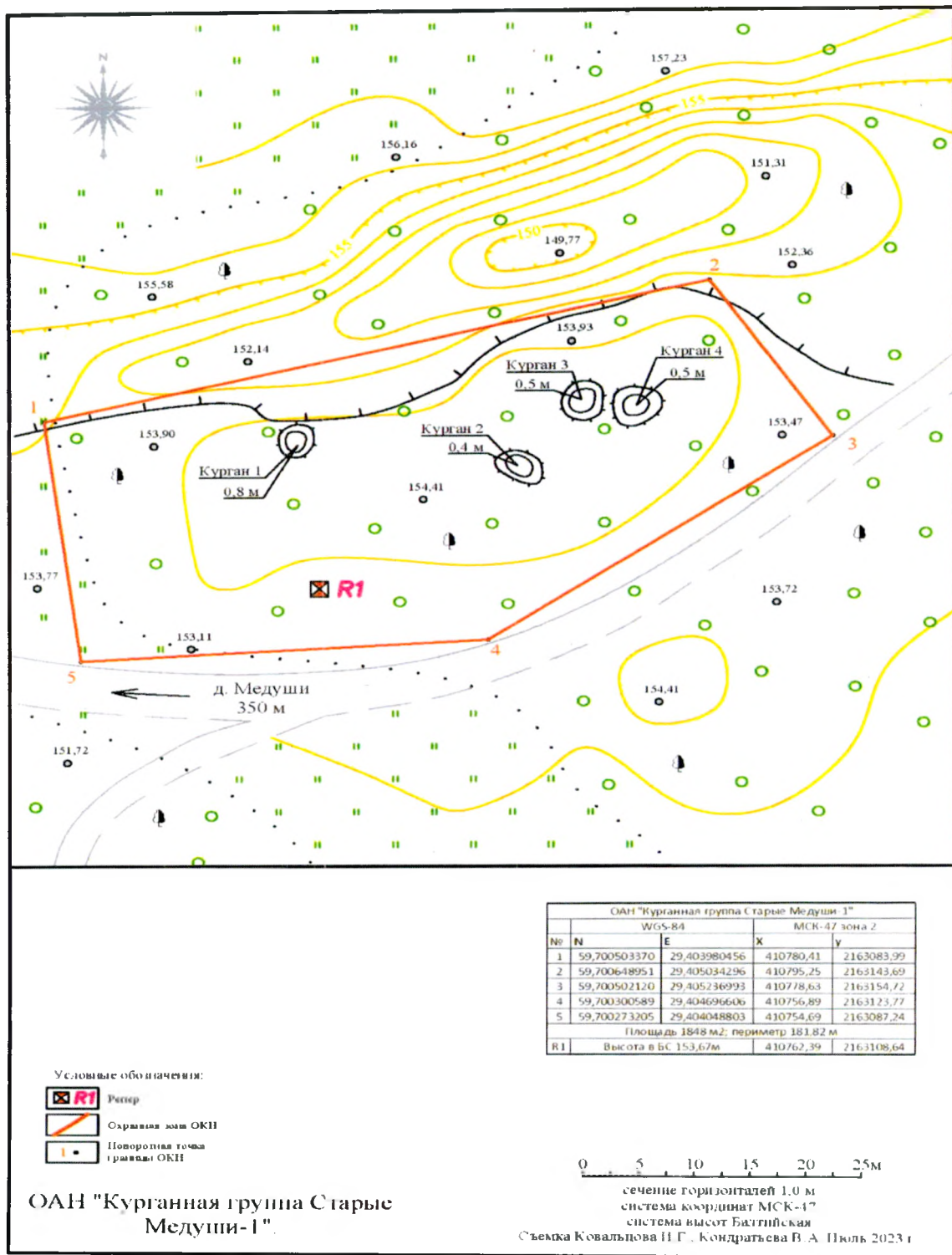

Топографический план объекта археологического наследия «Курганная группа Старые Медуши-1»

**Описание границ территории,
координаты поворотных точек выявленного объекта археологического
наследия «Курганная группа Старые Медуши-1»**

Обозначение (номер) характерной точки	Координаты характерных точек во Всемирной геодезической системе координат (WGS-84)		Координаты характерных точек в местной системе координат (МСК-47) зона 2	
	Северной широты	Восточной долготы	X	Y
1	2	3	4	5
1	59,700503370	29,40398(4)56	410780,41	2163083,99
2	59,700648951	29,405034296	410795,25	2163143,69
3	59,70050202120	29,405236993	410778,63	2163154,72
4	59,700300589	29,404696606	410756,89	2163123,77
5	59,700273205	29,404048803	410754,69	2163087,24
Площадь 1848 м2; периметр 181, 82 м.				
R1	Высота в БС 153,67 м		410762,39	2163108,64

Границы объекта проходят следующим образом:

от т.1 к т. 2 – 61,65 м на восток северо-восток вдоль края карьера;
от т. 2 к т. 3 – 19,95 м на юго-запад по лиственному лесу;
от т. 3 к т. 4 – 37,75 м на юго-запад вдоль дороги;
от т. 4 к т. 5 – 36,65 м на запад юго-запад вдоль дороги;
от т. 5 к т. 1 – 25,8 м на север по лиственному лесу.

Местоположение объекта:

Ленинградская область, Ломоносовский район, Лопухинское сельское поселение, в 0.3 км к востоку от д. Старые Медуши.

Датировка объекта: средневековье (XII-XIII).

Приложение 2
к приказу комитета по сохранению
культурного наследия
Ленинградской области

от «01» ноября 2023 № 01-03/23-226

**Режим использования территории земельного участка, в границах которого
располагается выявленный объект археологического наследия
«Курганная группа Старые Мёдуши-1»**

Установить особый режим использования земельных участков, в границах которых располагается объект археологического наследия. Предусмотреть возможность проведения археологических полевых работ в порядке, установленном Федеральным законом от 25.06.2002 №73-ФЗ «Об объектах культурного наследия (памятниках истории и культуры) народов Российской Федерации» земельных, строительных, мелиоративных, хозяйственных работ при условии обеспечения сохранности выявленного объекта археологического наследия, а также обеспечения доступа граждан к указанному объекту археологического наследия.

Запрещается:

проведение земляных, строительных, мелиоративных, хозяйственных и иных работ без согласования с государственным органом охраны объектов культурного наследия;

нарушение дернового слоя и выемка грунта на участках, ранее не подвергавшихся перекопке и повреждению, за исключением деятельности, связанной с археологическими исследованиями, а также деятельности, направленной на сохранение и научное изучение объекта археологического наследия;

проведение археологических исследований на территории объекта археологического наследия без наличия у исследователя разрешения (Открытого листа), выданного Министерством культуры Российской Федерации;

размещение мусора (свалок) на территории выявленного объекта археологического наследия.

Разрешается:

планирование и осуществление хозяйственной деятельности, связанной с производством земляных работ и капитальным строительством, при условии согласования с государственным органом охраны объектов культурного наследия мероприятий по обеспечению сохранности выявленного объекта археологического наследия. Указанная деятельность может осуществляться только после выполнения в полном объёме согласованных мероприятий по обеспечению сохранности

выявленного объекта археологического наследия;

деятельность, связанная с проведением археологических исследований и научным изучением объекта археологического наследия, осуществляется в рамках действующего законодательства;

использование в соответствии со ст. 45.2 Федерального закона от 25.06.2002 №73-ФЗ «Об объектах культурного наследия (памятниках истории и культуры) народов Российской Федерации» специальных технических средств поиска и (или) землеройных машин в целях обнаружения объектов археологического наследия и (или) археологических предметов исключительно при осуществлении археологических полевых работ, проводимых на основании разрешения (Открытого листа).

Приложение 4

к Акту по результатам государственной историко-культурной экспертизы раздела документации, обосновывающего меры по обеспечению сохранности выявленных объектов культурного наследия «Курганная группа Савольщина» и «Курганная группа Старые Медуши-1» при проведении земляных, мелиоративных и (или) хозяйственных работ, предусмотренных статьей 25 Лесного кодекса Российской Федерации работ по использованию лесов и иных работ по объекту: «Межпоселковый газопровод д. Лопухинка – д. Горки с отводом до д. Лопухинка (ул. Хвойная), д. Верхние Рудицы, д. Старые Медуши, д. Никольское, д. Извара и д. Савольщина Ломоносовского района Ленинградской области»

Копии документов, предоставленные заявителем

Общая обзорная схема расположения объекта "Газопровод межпоселковый Лопухинка - Верхние Рудицы - Старые Мёдуши - Никольское - Горки - Извара - Савольщина"

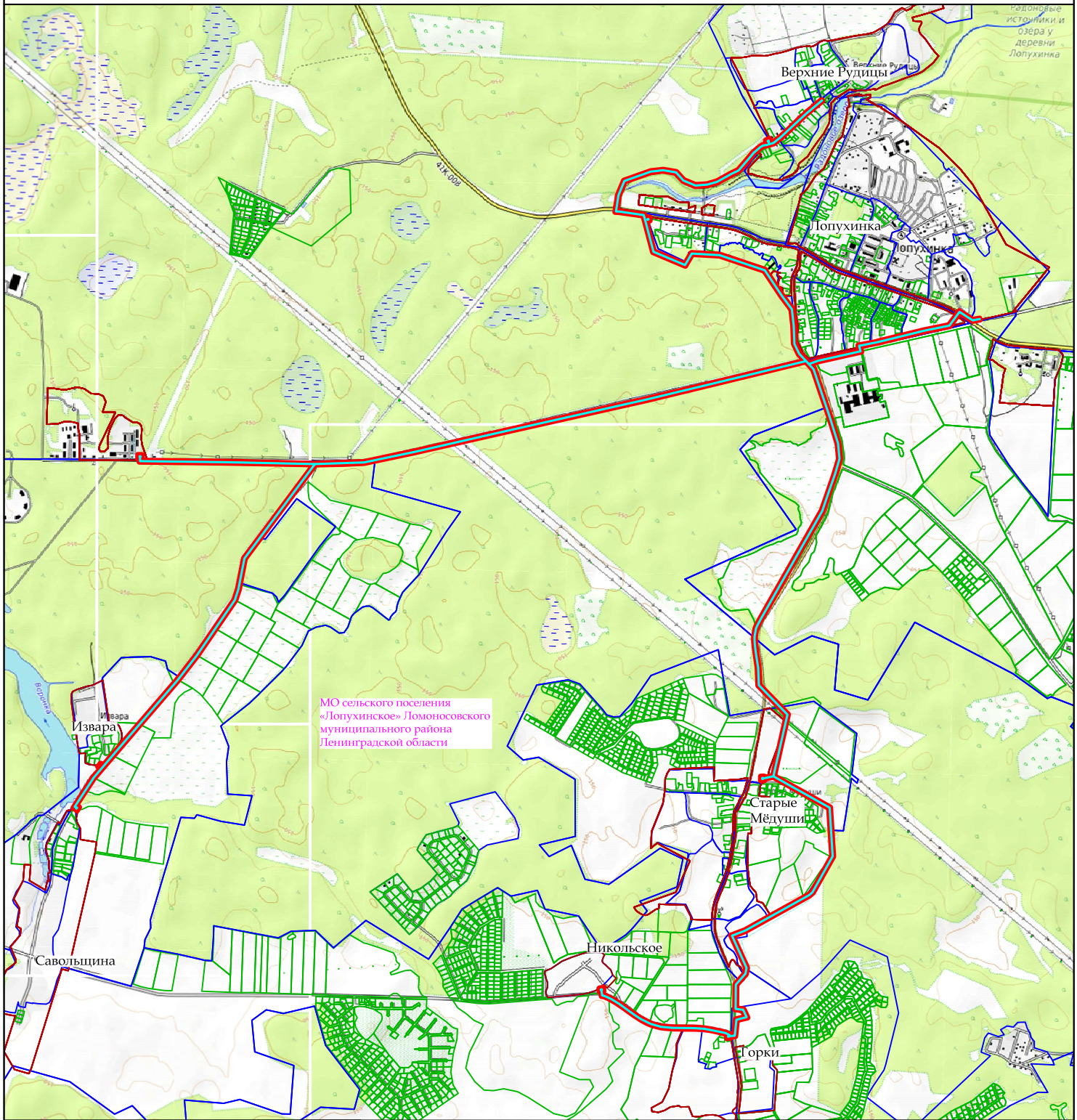

Масштаб 1: 35 000

Условные обозначения:





-  - границы кадастровых кварталов по сведениям ЕГРН;
-  - границы земельных участков по сведениям ЕГРН;
-  - граница муниципального образования по сведениям ЕГРН;
-  - граница полосы отвода под СМР;
-  - ось проектируемого газопровода.

Схема листов



Согласовано:

Администрация Ломоносовского муниципального р-на Ленинградской области _____

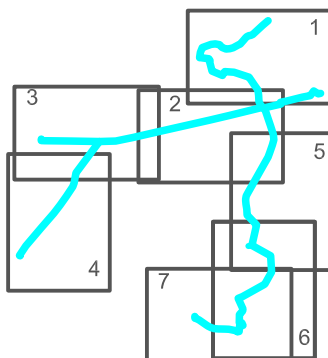
Администрация МО Лопухинского сельского поселения Ломоносовского муниципального р-на Ленинградской области _____

АО "Газпром газораспределение Ленинградская область" _____

Обзорная схема расположения объекта "Газопровод межпоселковый Лопухинка - Верхние Рудицы - Старые Мёдуши - Никольское - Горки - Извара - Савольщина"

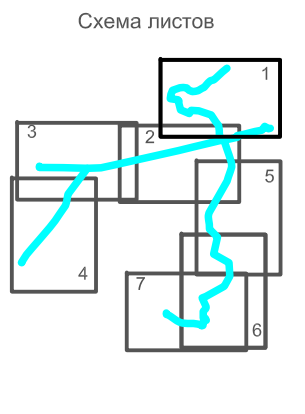
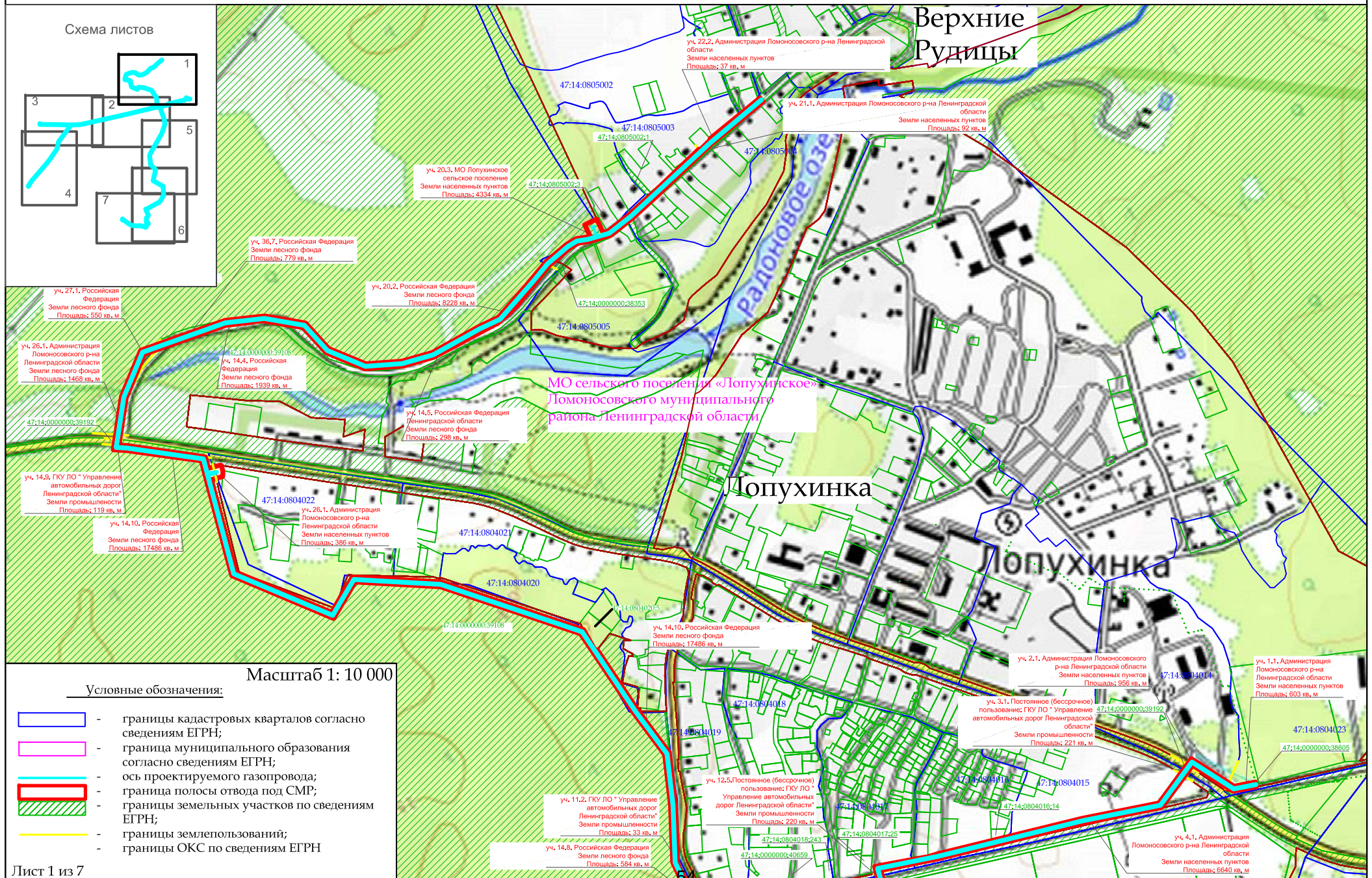

Масштаб 1: 10 000

Условные обозначения:

- границы кадастровых кварталов согласно сведениям ЕГРН;
- граница муниципального образования согласно сведениям ЕГРН;
- ось проектируемого газопровода;
- граница полосы отвода под СМР;
- границы земельных участков по сведениям ЕГРН;
- границы землепользований;
- границы ОКС по сведениям ЕГРН

Обзорная схема расположения объекта "Газопровод межпоселковый Лопухинка - Верхние Рудицы - Старые Мёдуши - Никольское - Горки - Извара - Савольщина"

Схема листов

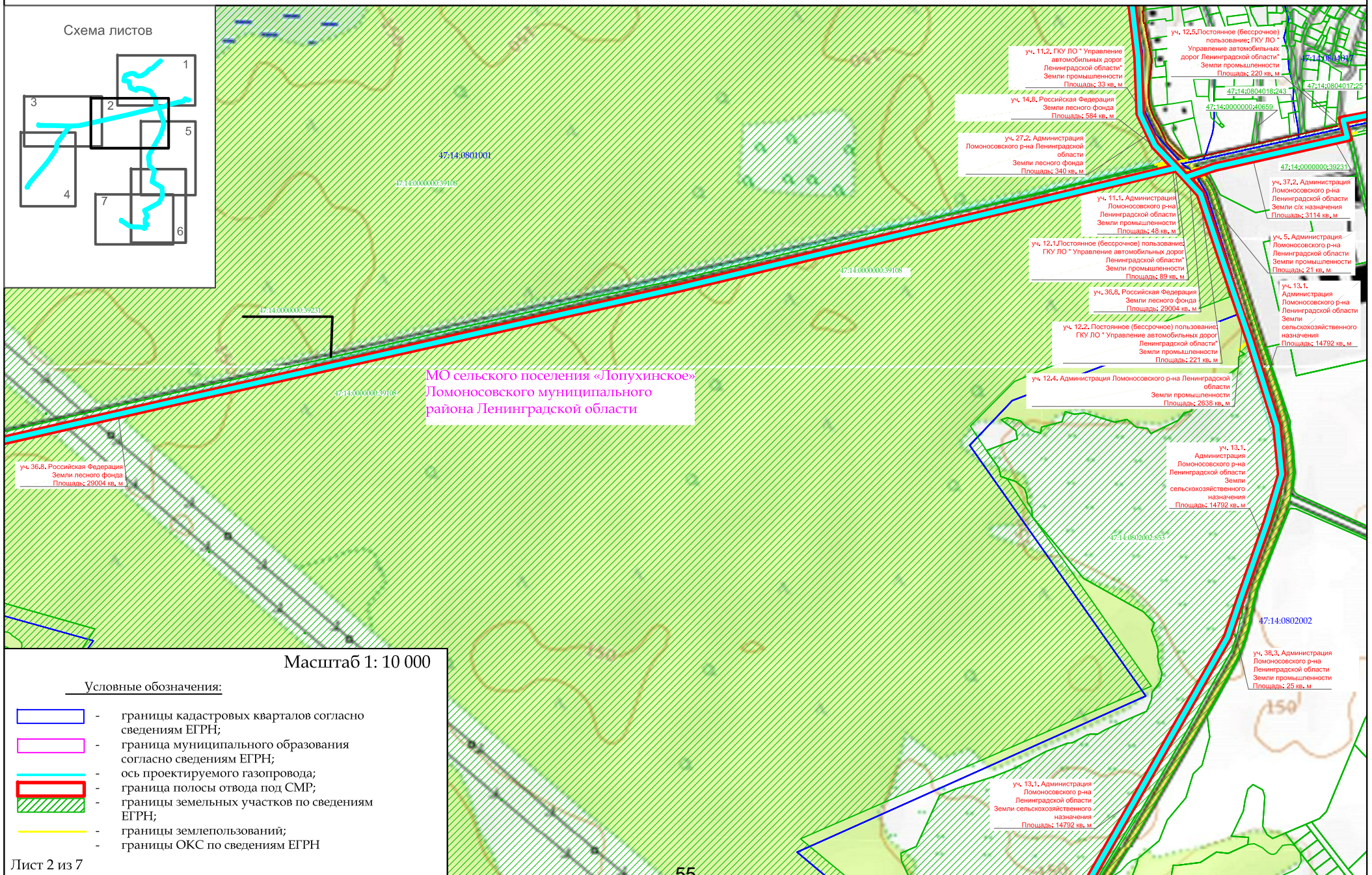
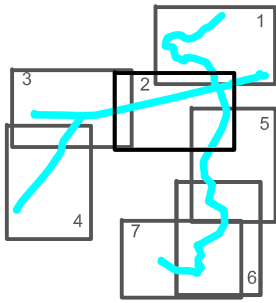

МО сельского поселения «Лопухинское»
Ломоносовского муниципального
района Ленинградской области

уч. 36.8, Российская Федерация
Земли лесного фонда
Площадь: 29004 кв. м

уч. 11.2, ГКУ ЛО " Управление
автомобильных дорог
Ленинградской области"
Земли промышленности
Площадь: 33 кв. м

уч. 14.8, Российская Федерация
Земли лесного фонда
Площадь: 584 кв. м

уч. 27.2, Администрация
Ломоносовского р-на Ленинградской
области
Земли лесного фонда
Площадь: 340 кв. м

уч. 11.1, Администрация
Ломоносовского р-на
Ленинградской области
Земли промышленности
Площадь: 48 кв. м

уч. 12.1, Постоянное (бесспорное) пользование
ГКУ ЛО " Управление автомобильных дорог
Ленинградской области"
Земли промышленности
Площадь: 89 кв. м

уч. 36.8, Российская Федерация
Земли лесного фонда
Площадь: 29004 кв. м

уч. 12.2, Постоянное (бесспорное) пользование
ГКУ ЛО " Управление автомобильных дорог
Ленинградской области"
Земли промышленности
Площадь: 221 кв. м

уч. 12.4, Администрация Ломоносовского р-на Ленинградской
области
Земли промышленности
Площадь: 2638 кв. м

уч. 13.1,
Администрация
Ломоносовского р-на
Ленинградской области
Земли
сельскохозяйственного
назначения
Площадь: 14792 кв. м







47:14:0802002

уч. 38.3, Администрация
Ломоносовского р-на
Ленинградской области
Земли промышленности
Площадь: 25 кв. м

уч. 13.1, Администрация
Ломоносовского р-на
Ленинградской области
Земли сельскохозяйственного
назначения
Площадь: 14792 кв. м

Масштаб 1: 10 000

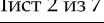
Условные обозначения:

-  - границы кадастровых кварталов согласно сведениям ЕГРН;
-  - граница муниципального образования согласно сведениям ЕГРН;
-  - ось проектируемого газопровода;
-  - граница полосы отвода под СМР;
-  - границы земельных участков по сведениям ЕГРН;
-  - границы землепользований;
-  - границы ОКС по сведениям ЕГРН

Обзорная схема расположения объекта "Газопровод межпоселковый Лопухинка - Верхние Рудицы - Старые Мёдуши - Никольское - Горки - Извара - Савольщина"

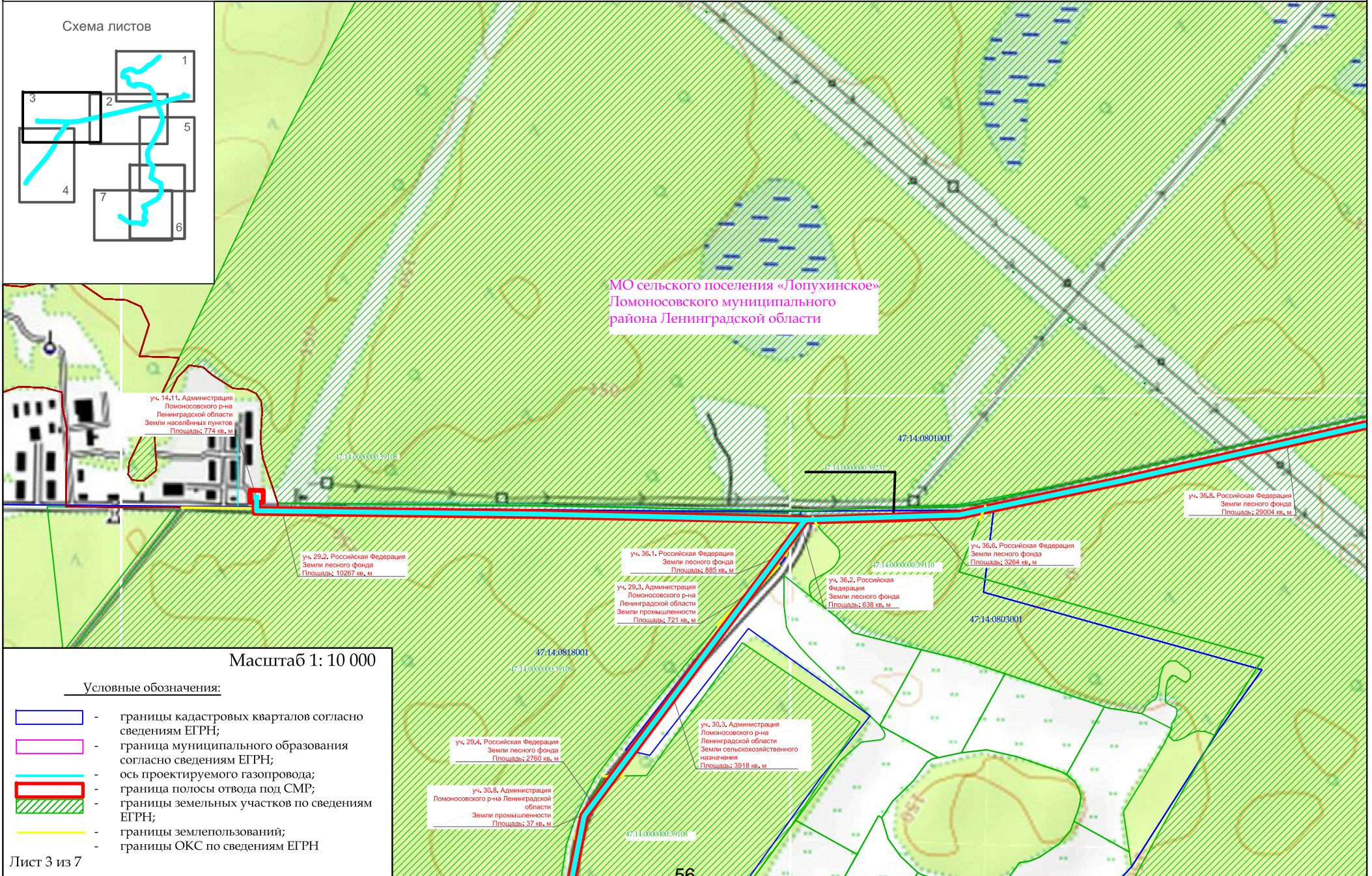

Обзорная схема расположения объекта "Газопровод межпоселковый Лопухинка - Верхние Рудицы - Старые Мёдуши - Никольское - Горки - Извара - Савольщина"

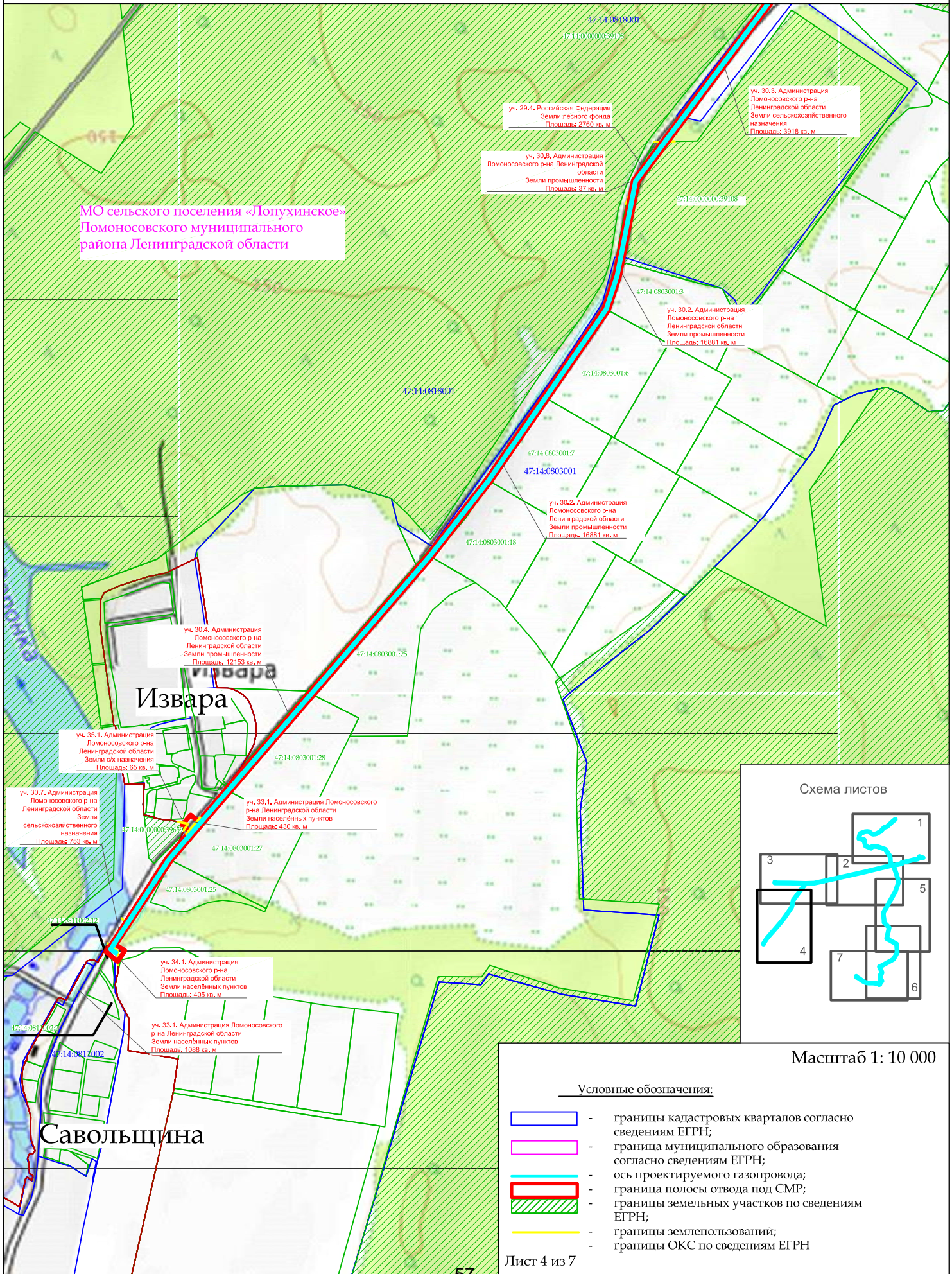

Обзорная схема расположения объекта "Газопровод межпоселковый Лопухинка - Верхние Рудицы - Старые Мёдуши - Никольское - Горки - Извара - Савольщина"

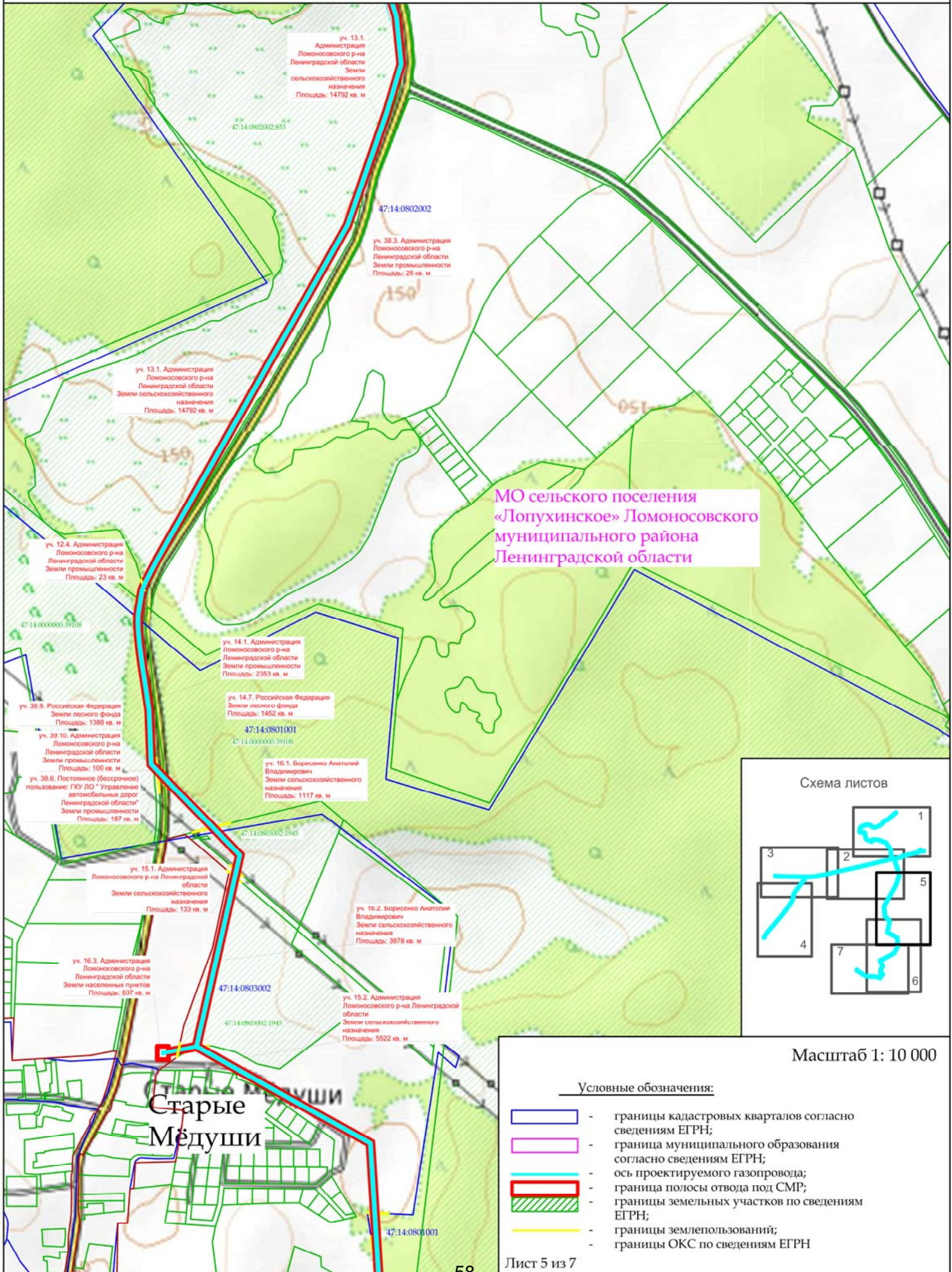

Обзорная схема расположения объекта "Газопровод межпоселковый Лопухинка - Верхние Рудицы - Старые Мёдуши - Горки - Извара - Савольщина"

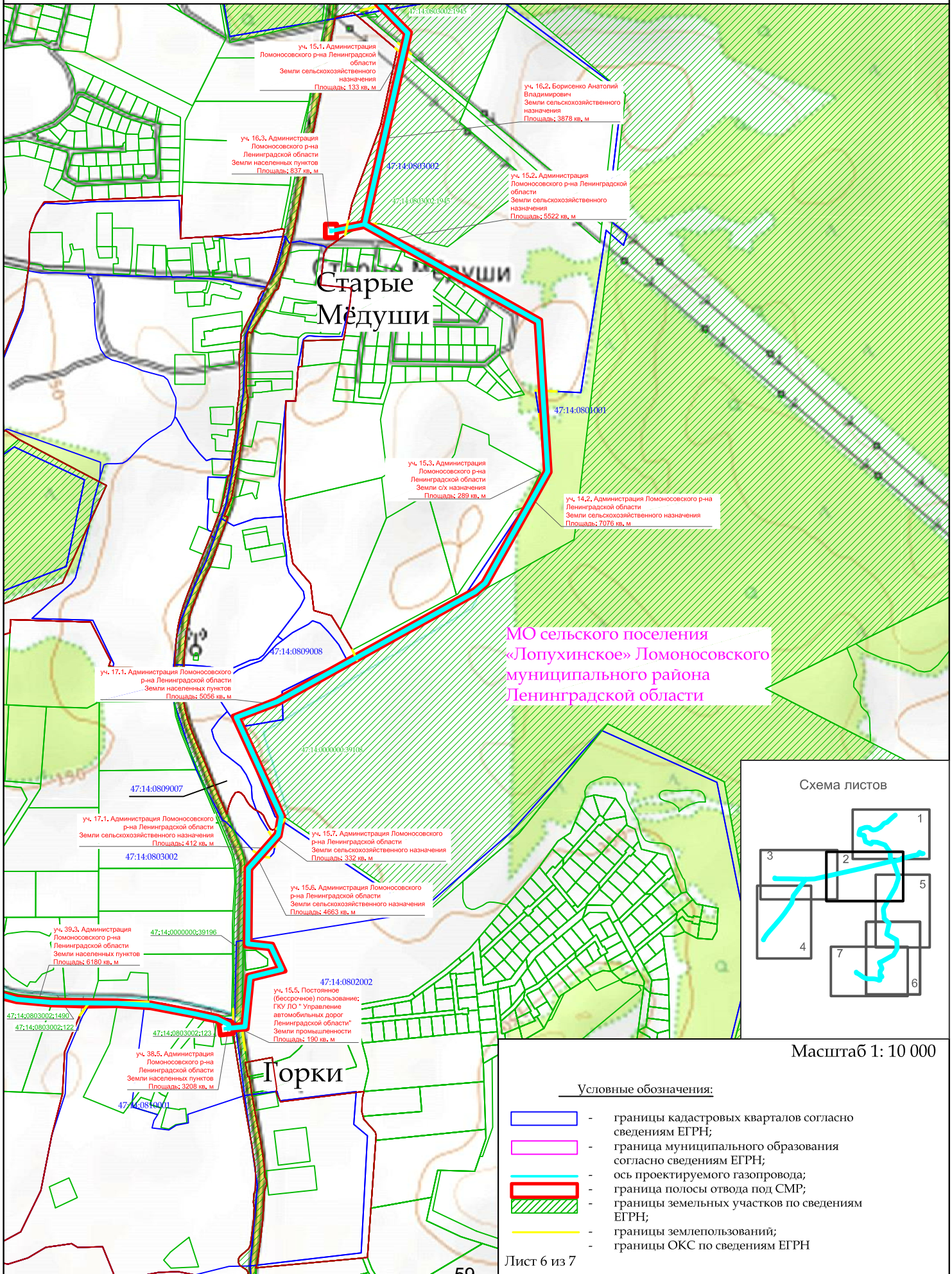

Обзорная схема расположения объекта "Газопровод межпоселковый Лопухинка - Верхние Рудицы - Старые Мёдуши - Никольское - Горки - Извара - Савольщина"

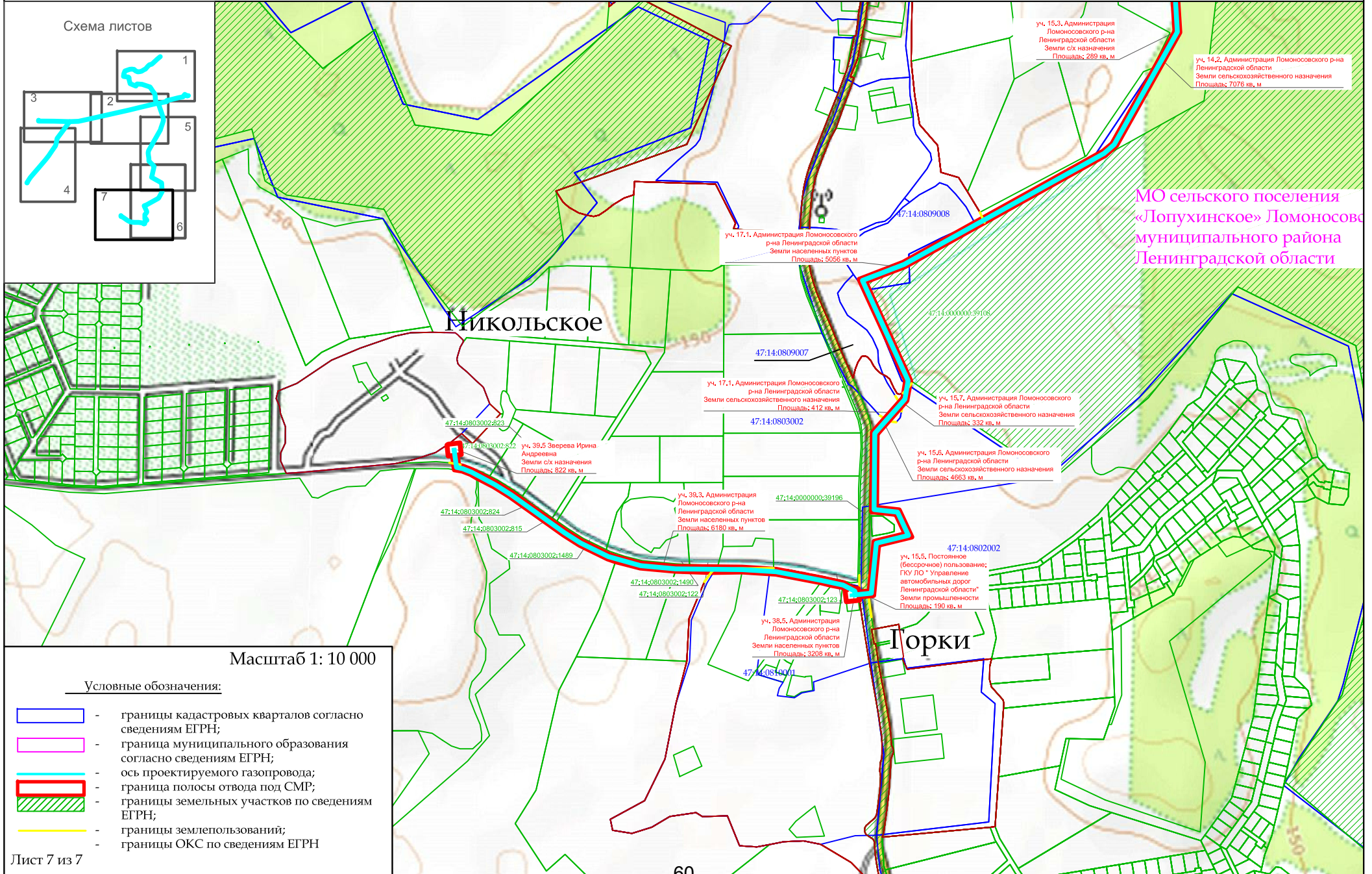



ПРОЕКТНО-КОНСТРУКТОРСКИЙ ЦЕНТР PROJECT DESIGN CENTER

Общество с ограниченной ответственностью «Проектно-конструкторский центр»
ИНН 7839128597 КПП 783901001 ОГРН 1207800077352
190121, Санкт-Петербург, ул. Садовая, д.88, литер А, пом 1-Н, офис 5. Телефон/факс:+7(812)564-64-75, E-mail:info@pdc.spb.ru

**Генеральному директору
ООО «ПИРС»**

Т.В. Носовой

№ 465/2024 от 16.05.2024 г.

*О наименовании объекта
(д. Лопухинка – д. Горки)*

Уважаемая Татьяна Валерьевна!

В рамках заключенного договора № 23-12/28 от 28.12.2023г. между ООО «ПКЦ» и ООО «Проектно-изыскательские решения в строительстве» прошу руководствоваться наименованием объекта, указанным далее:

«Межпоселковый газопровод д. Лопухинка - д. Горки с отводом до д. Лопухинка (ул. Хвойная), д. Верхние Рудицы, д. Старые Мёдуши, д. Никольское, д. Извара и д. Савольщина Ломоносовского района Ленинградской области».

Генеральный директор

Р.В. Поздняков

Файзуллин Константин Сергеевич
+7(911) 127 29 70
konstantin.fayzullin@pdc.spb.ru



Общество с ограниченной ответственностью
«Газпром газификация»
(ООО «Газпром газификация»)

Генеральному директору
ООО «Проектно-конструкторский
центр»

Большой Сампсониевский пр-кт, д. 60, лит. А, пом. 2Н, каб. № 1301,
вн.тер.г. муниципальный округ Сампсониевское,
Санкт-Петербург, Российская Федерация, 194044
тел.: +7 (812) 613-33-00
e-mail: info@eoggazprom.ru, www.eog.gazprom.ru

Р.В. Позднякову

ОКПО 55720617, ОГРН 1217800107744, ИНН 7813655197, КПП 780201001

от 30.12.2022 № 03-02/23462

на № _____ от _____

*О согласовании материалов схемы
расположения объекта*

Уважаемый Роман Вячеславович!

ООО «Газпром газификация» (далее – Общество) согласовывает материалы схемы проектируемой трассы газопровода «Межпоселковый газопровод д. Лопухинка - д. Горки с отводом до д. Лопухинка (ул. Хвойная), д. Верхние Рудицы и д. Савольщина Ломоносовского района Ленинградской области» (код объекта 47/1756-1), предоставленные письмом ООО «Проектно-конструкторский центр» от 06.12.2022 № 593/2022 для дальнейшего выполнения инженерных изысканий, подготовки документации по планировке территории и проектной документации объекта газификации в соответствии с установленными сроками.

В случае выявления оснований, запрещающих или существенно препятствующих осуществлению строительства, необходимо согласовать с Обществом альтернативный вариант размещения объекта и актуализировать материалы по сбору исходных данных с учетом перетрассировки.

Обращаем внимание, что разработанная документация по планировке территории подлежит обязательному согласованию с Обществом перед ее утверждением.

**Начальник Управления
земельно-имущественных
отношений**

И.В. Шемякина

А.С. Позднякова
+7 (812) 613-33-00 доб.
A.Pozdnyakova@eoggazprom.ru



Схема расположения листов



ООО "ГеоКорп"		ДЛЯ СЛУЖЕБНОГО ПОЛЬЗОВАНИЯ	
Свидетельство о допуске И-032-22122011 от 28 августа 2012 г.		Лист 1	Листов 19
Заказчик: ООО "ПКП"		3857.001.ИИ.0/0.1294	
Объект: "Металловолоконный газетовод д. Лопухинка - д. Горы с отводом до д. Лопухинка (ул. Хвойная), д. Верхние Рудницы и д. Савольщина Ломоносовского района Ленинградской области"			
Адрес: Ленинградская область, Ломоносовский район			
Составлен по материалам	Плановой съемки на декабрь 2022 г. Высотной съемки на декабрь 2022 г.	Система координат МСК-47 зона 2 Система высот Балтийская 1977г.	
ТОПОГРАФИЧЕСКАЯ СЪЕМКА МАСШТАБА 1:500			
Ген. директор [Подпись]	Вейн А.Ю.	Геоделист [Подпись]	Еланин А.А.
Главный инженер [Подпись]	Оскасов И.В.	Вычертил [Подпись]	Бабич Т.А.

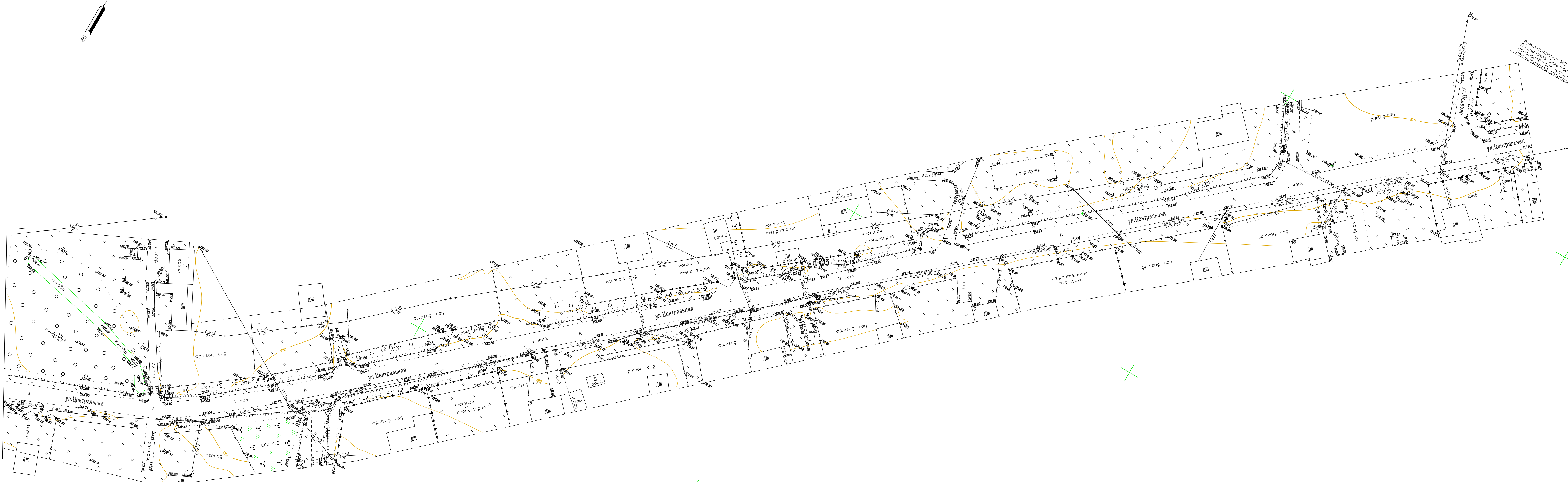
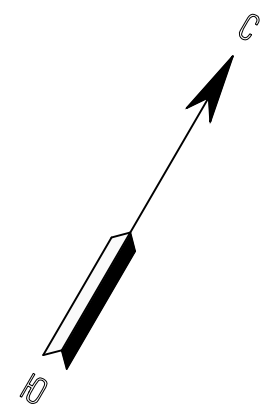
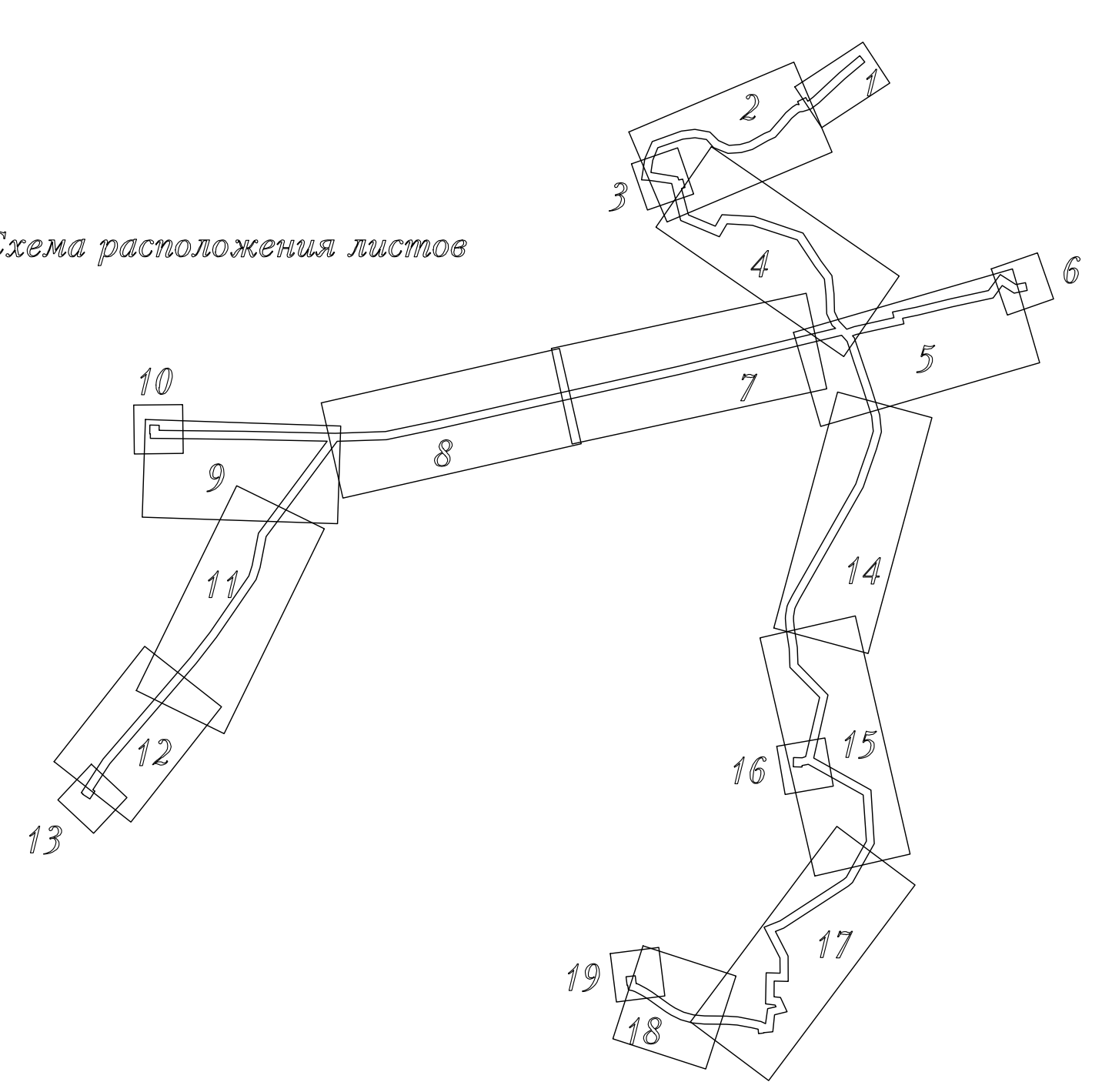

Схема расположения листов



ООО "ГеоКорп"		ДЛЯ СЛУЖЕБНОГО ПОЛЬЗОВАНИЯ	
Свидетельство о допуске И-032-22122011 от 28 августа 2012 г.		Лист 2	Листов 19
Заказчик: ООО "ПКП"		3857.001.ИИ.0/0.1294	
Объект: "Местолокальный газопровод д. Лопушкина - д. Горки с отводом до д. Лопушкина (ул. Хвойная), д. Верхние Рудичи и д. Саволицины Ломоносовского района Ленинградской области"		Адрес: Ленинградская область, Ломоносовский район	
Составлен по материалам	Планировой съемки на январь 2023 г. Высотной съемки на январь 2023 г.	Система координат МСК-47 зона 2 Система высот Балтийская 1977г.	
ТОПОГРАФИЧЕСКАЯ СЪЕМКА МАСШТАБА 1:1000			
Ген. директор Главный инженер	Вайн А.Ю. Очкасов И.В.	Геодизит Вычертил	Елякин А.А. Бабич Т.А.

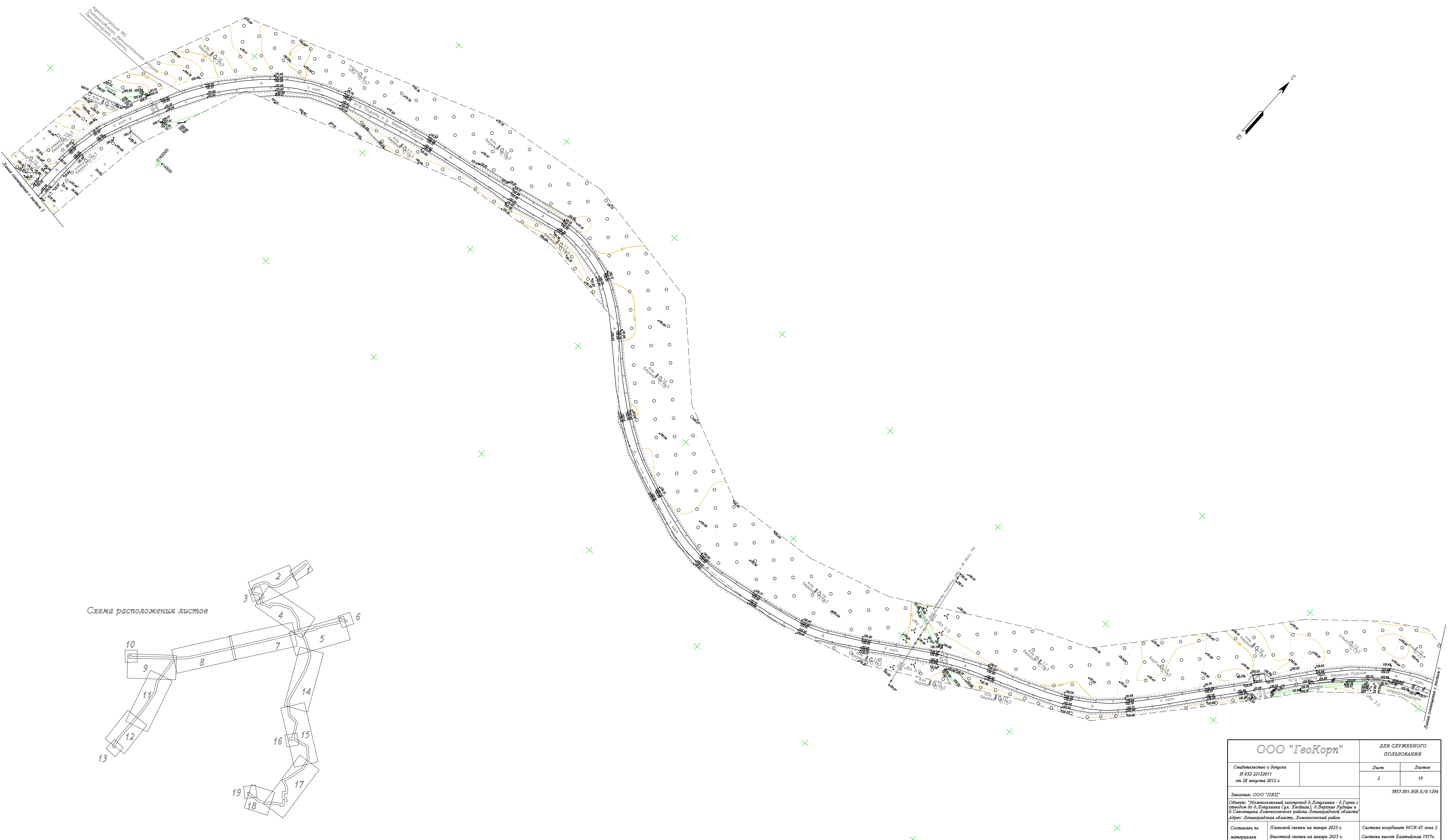
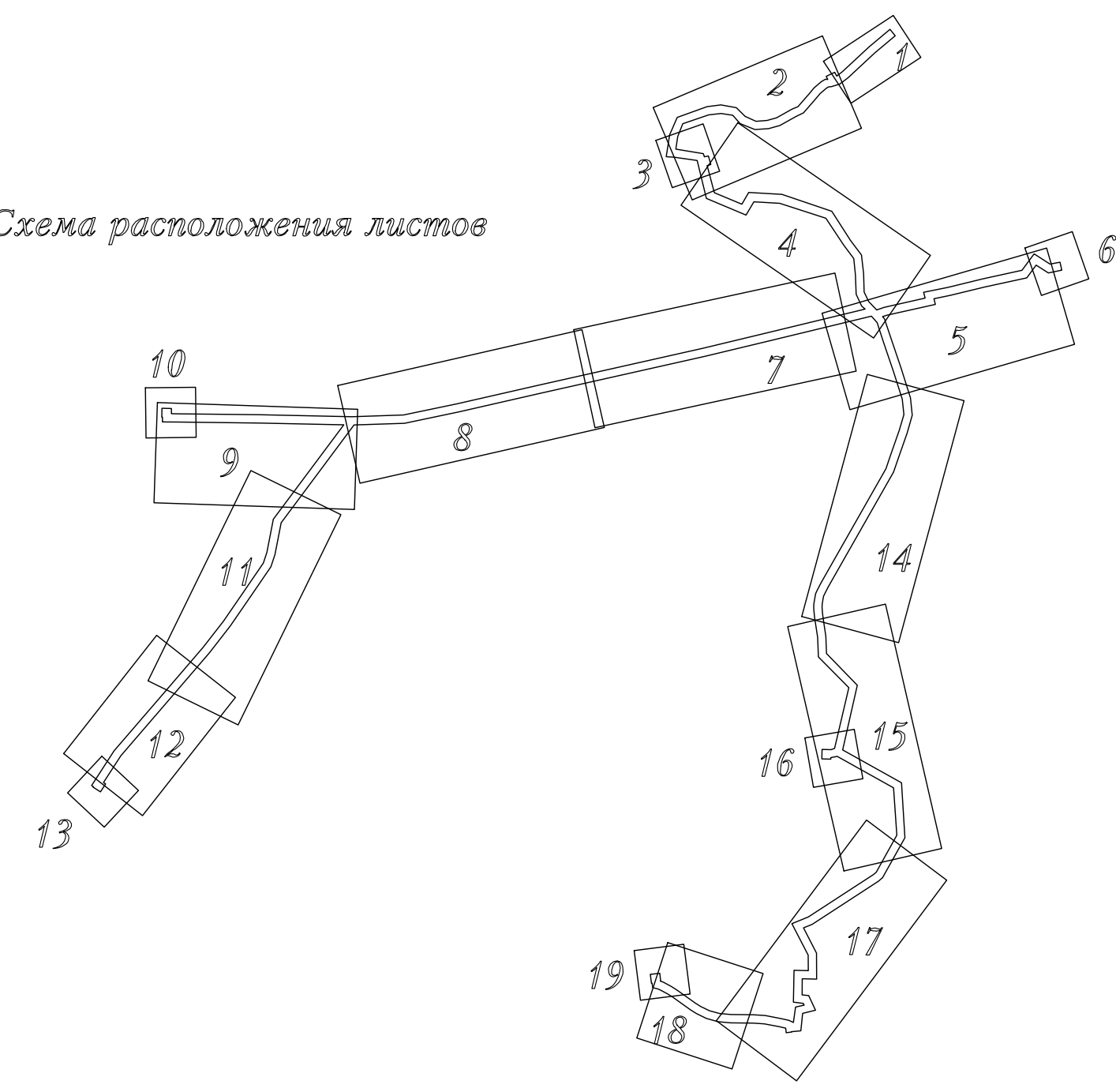

Схема расположения листов



ООО "ГеоКорп"		ДЛЯ СЛУЖЕБНОГО ПОЛЬЗОВАНИЯ	
Свидетельство о допуске И-032-22122011 от 28 августа 2012 г.		Лист 3	Листов 19
Заказчик: ООО "ПКЦ"		3857.001.ИН.0/0.1294	
Объект: "Межселковый газопровод д. Лопухинка - д. Горки с отводом до д. Лопухинка (ул. Хвойная), д. Верхние Рудицы и д. Савольщина Ломоносовского района Ленинградской области" Адрес: Ленинградская область, Ломоносовский район			
Составлен по материалам	Плановой съемки на декабрь 2022 г. Высотной съемки на декабрь 2022 г.	Система координат МСК-47 зона 2 Система высот Балтийская 1977г.	
ТОПОГРАФИЧЕСКАЯ СЪЕМКА МАСШТАБА 1:500			
Ген. директор	Вейн А.Ю.	Геодезист	Елагин А.А.
Главный инженер	Очласов И.В.	Вычертил	Бабиц Т.А.

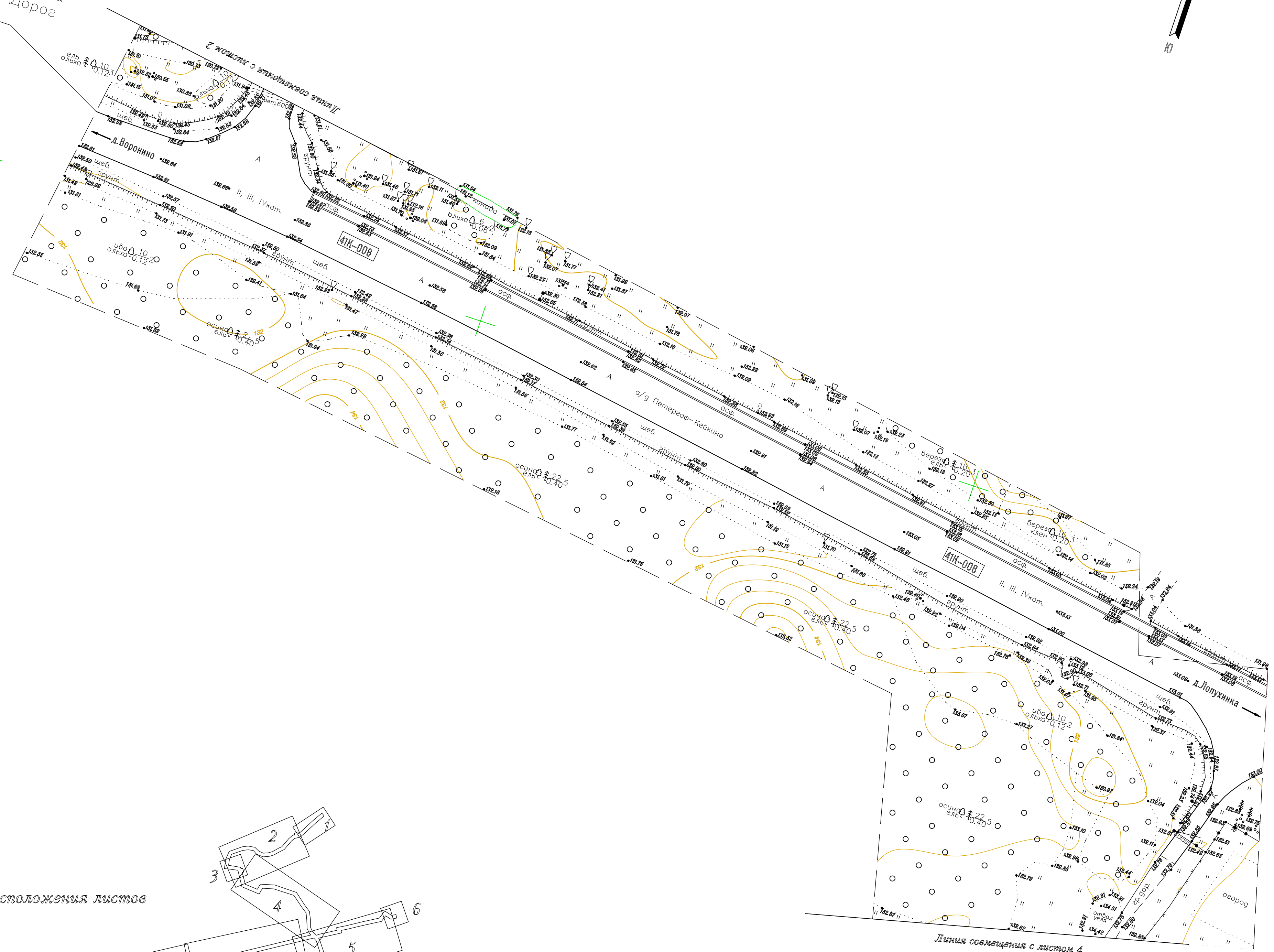
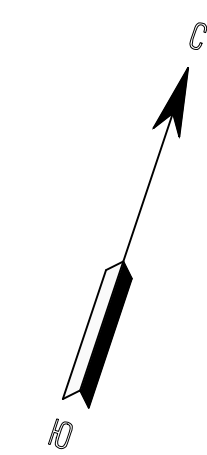
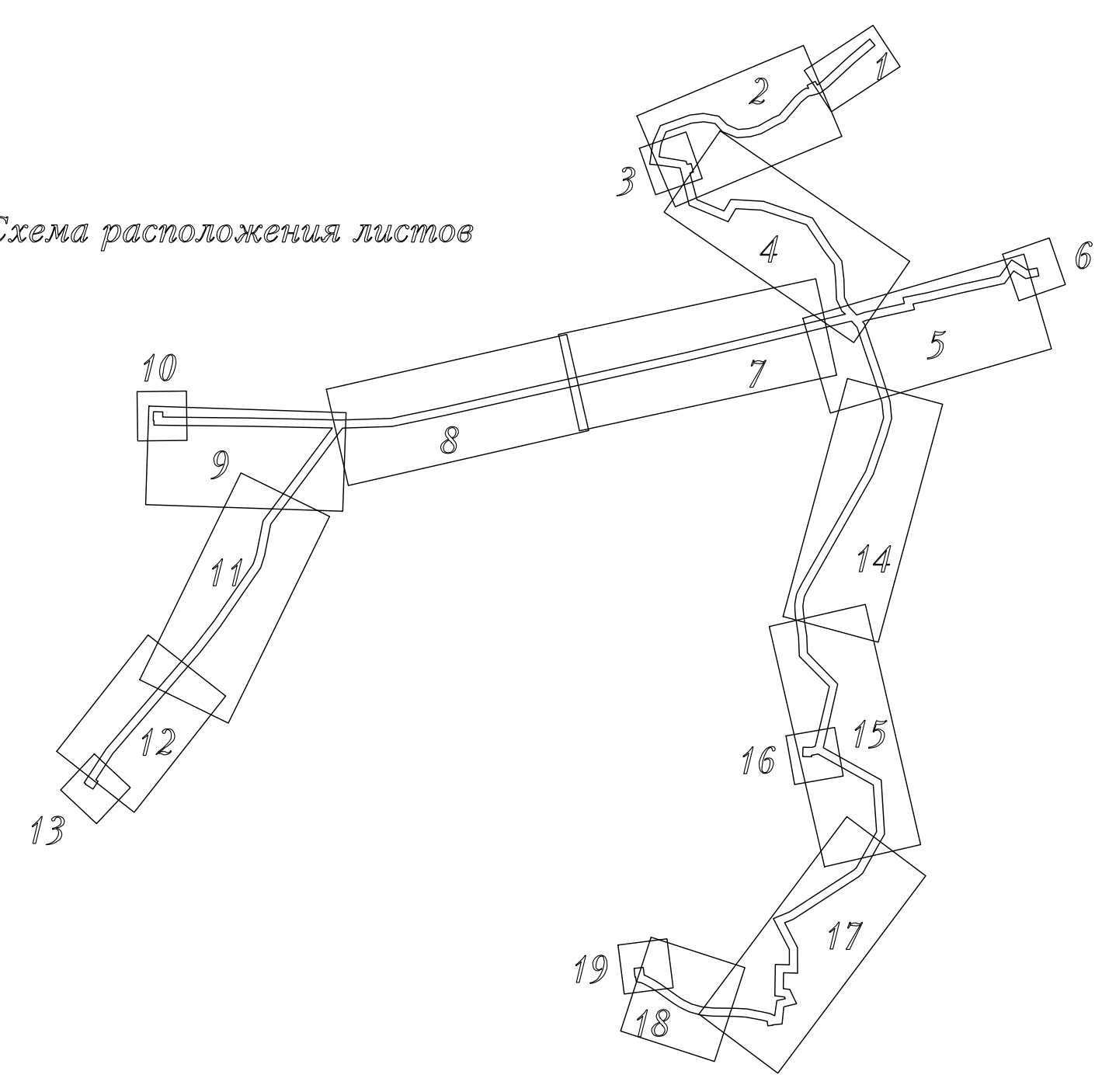
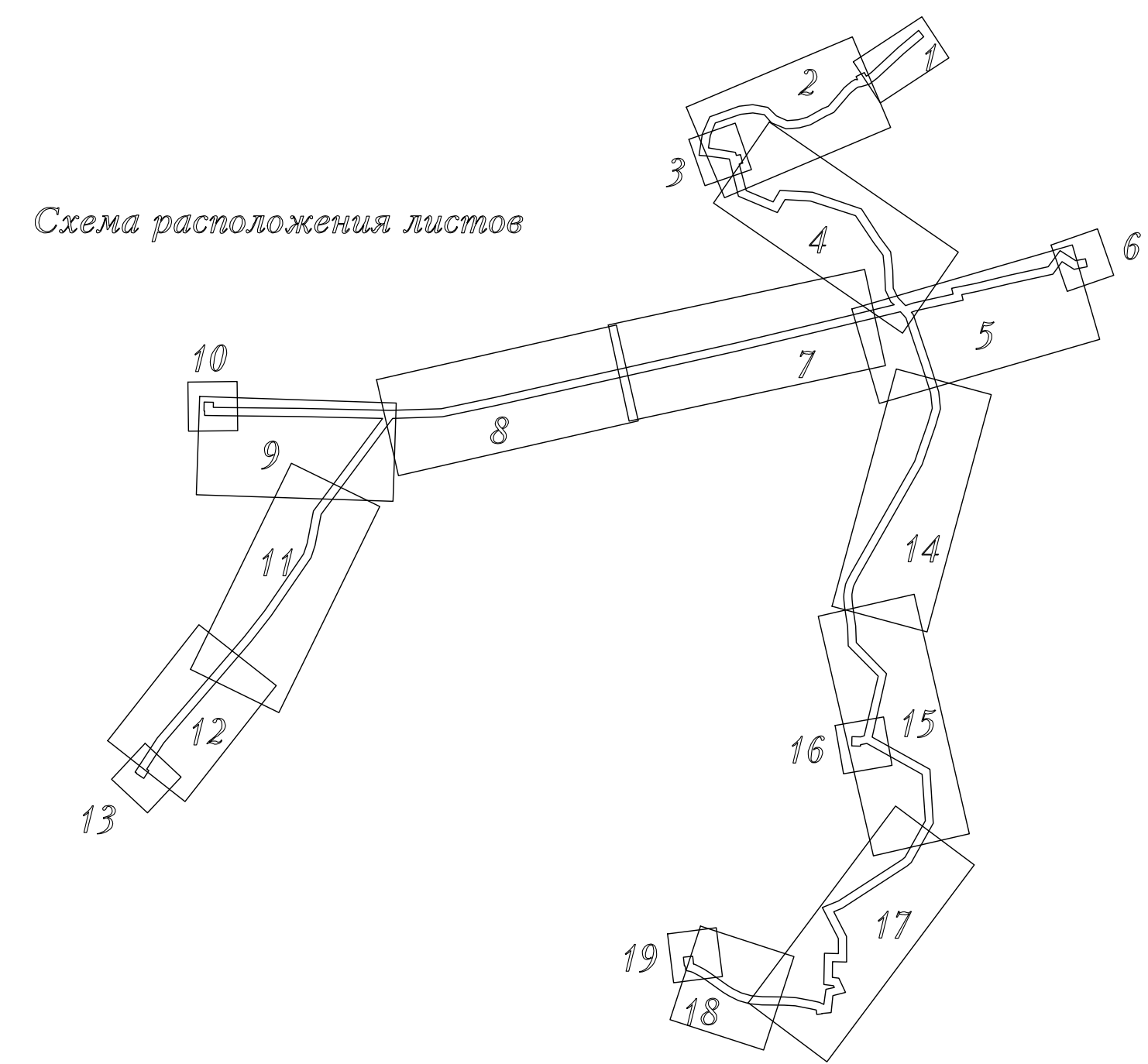


ООО "ГеоКорп"		ДЛЯ СЛУЖЕБНОГО ПОЛЬЗОВАНИЯ	
Свидетельство о допуске И-032-22122011 от 28 августа 2012 г.		Лист 4	Листов 19
Заказчик: ООО "ПКЦ"		3857.001.НИ.0/0.1294	
Объект: "Местоположение газопровод в Луговиках - д. Горки с отстойником в д. Луговиках (б.п. Жидовка), в деревне Рудичи и в Сельвацком Ломоносовского района Ленинградской области" Адрес: Ленинградская область, Ломоносовский район			
Составлен по материалам	Планировой съемки на январь 2023 г. Высотной съемки на январь 2023 г.	Система координат МСК-47 зона 2 Система высот Балтийская 1977г.	
ТОПОГРАФИЧЕСКАЯ СЪЕМКА МАСШТАБА 1:1000			
Ген. директор	Вейн А.Ю.	Геодезист	Елавын А.А.
Главный инженер	Орехов И.В.	Вычертил	Евдоким Т.А.



Схема расположения листов



ООО "ГеоКорп"		ДЛЯ СЛУЖЕБНОГО ПОЛЬЗОВАНИЯ	
Свидетельство о допуске И-033-22122011 от 28 августа 2012 г.		Лист 5	Листов 19
Заказчик: ООО "ПКЦ"		3857.001.НИ.0/0.1294	
Объект: "Местоположение газопровода Д. Лукулкина - д. Горки с отстойкой до д. Лопуховки (б.п. Железнодорожная) и д. Сивольжаны Ломоносовского района Ленинградской области"			
Адрес: Ленинградская область, Ломоносовский район			
Составлен по материалам	Плановой съемки на январь 2023 г. Высотной съемки на январь 2023 г.	Система координат МСК-47 зона 2 Система высот Балтийская 1977г.	
ТОПОГРАФИЧЕСКАЯ СЪЕМКА МАСШТАБА 1:1000			
Ген. директор	Вейн А.Ю.	Геодезист	Елаев А.А.
Главный инженер	Орехов И.В.	Вычертил	Бабич Т.А.

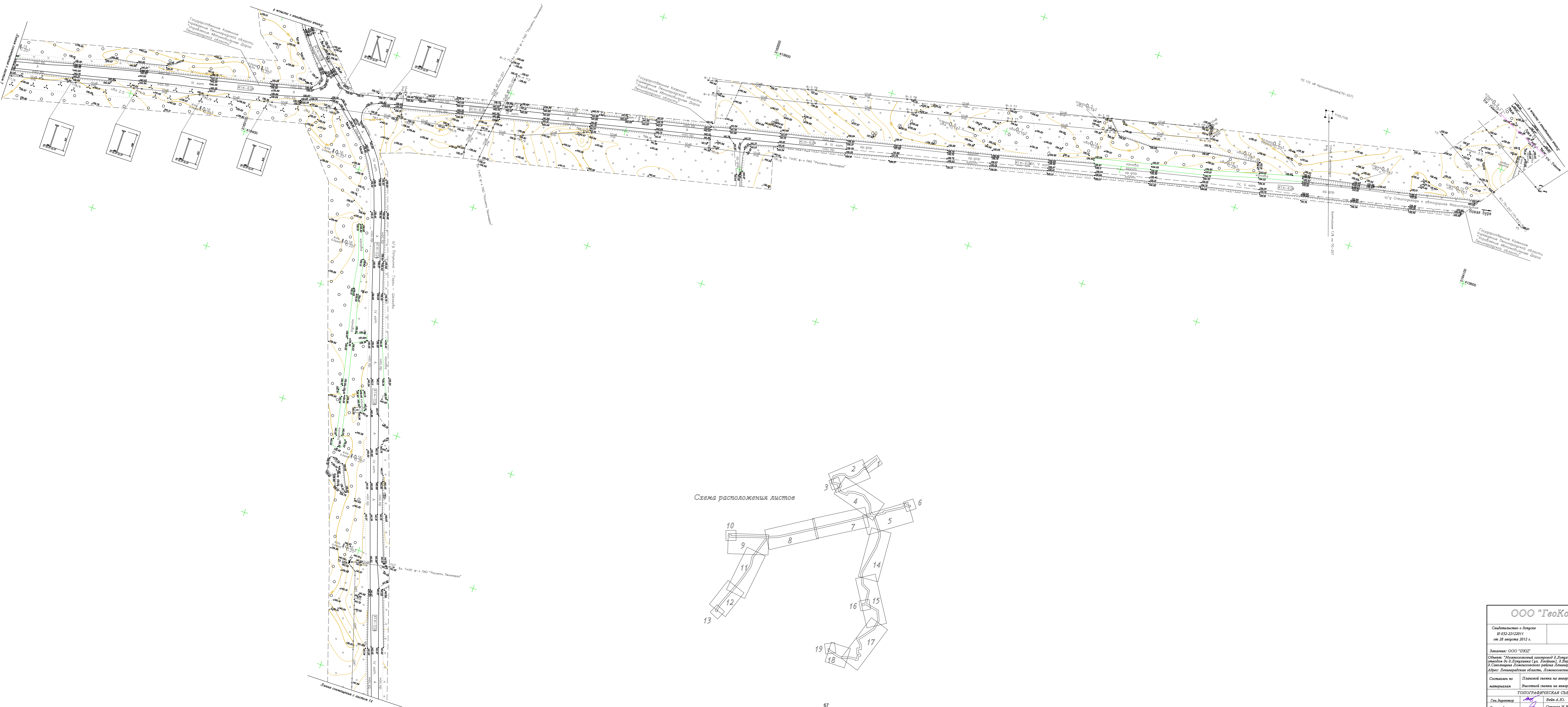
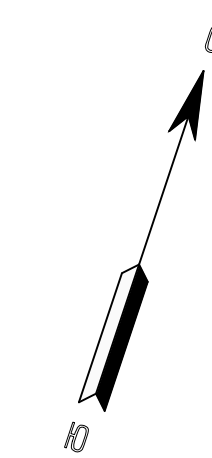
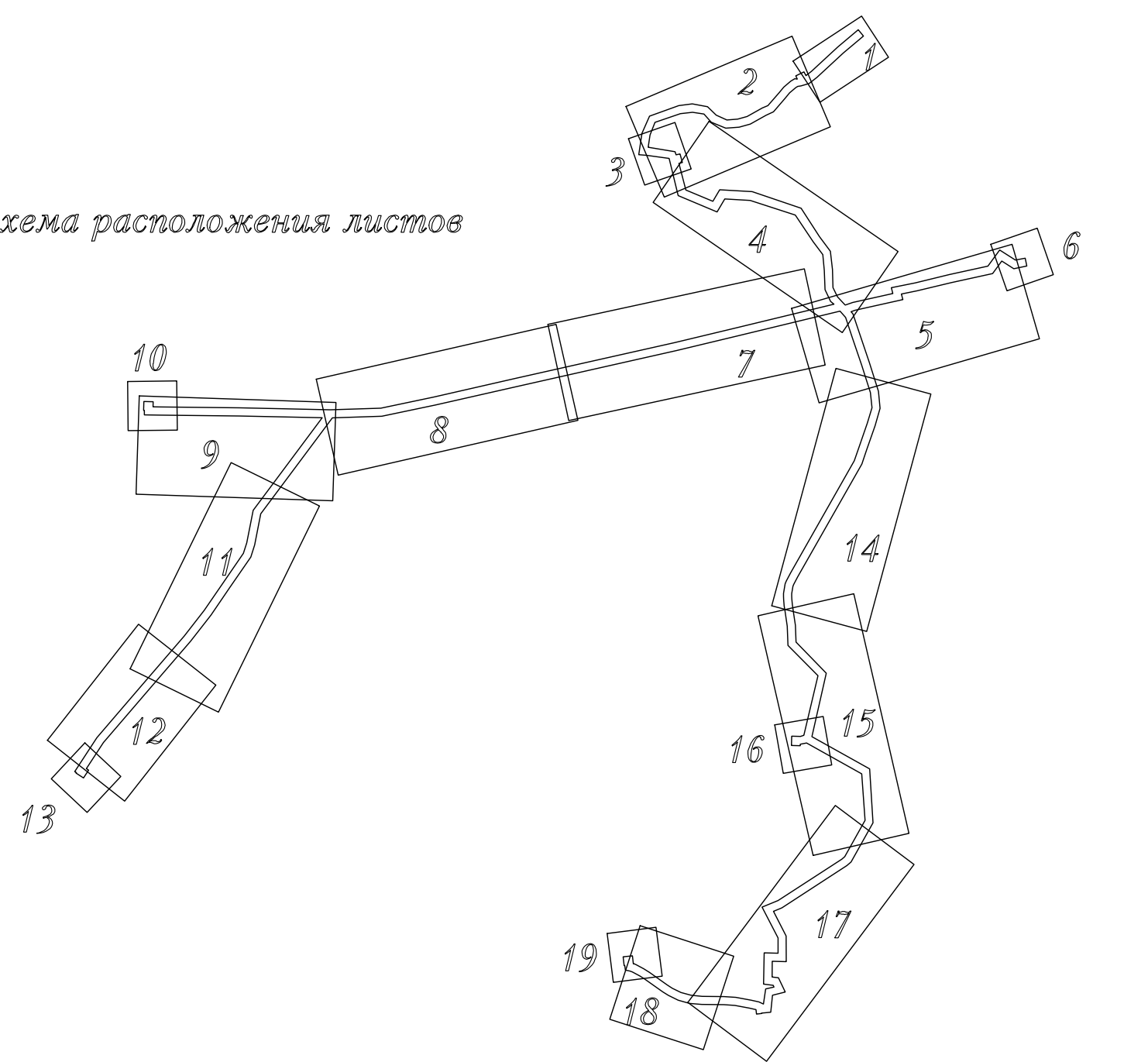

Схема расположения листов



ООО "ГеоКорп"		ДЛЯ СЛУЖЕБНОГО ПОЛЬЗОВАНИЯ	
Свидетельство о допуске И-032-22122011 от 28 августа 2012 г.		Лист 6	Листов 19
Заказчик: ООО "ПКЦ"		3857.001.ИН.0/0.1294	
Объект: "Межселковный газопровод д.Лопухинка - д.Горки с отводом до д.Лопухинка (ул. Хвойная), д.Верхние Рудицы и д.Савольчина Ломоносовского района Ленинградской области" Адрес: Ленинградская область, Ломоносовский район			
Составлен по материалам	Плановой съемки на декабрь 2022 г. Высотной съемки на декабрь 2022 г.	Система координат МСК-47 зона 2 Система высот Балтийская 1977г.	
ТОПОГРАФИЧЕСКАЯ СЪЕМКА МАСШТАБА 1:500			
Ген. директор	Вейн А.Ю.	Геодезист	Елагин А.А.
Главный инженер	Очкасов И.В.	Вычертил	Бабич Т.А.

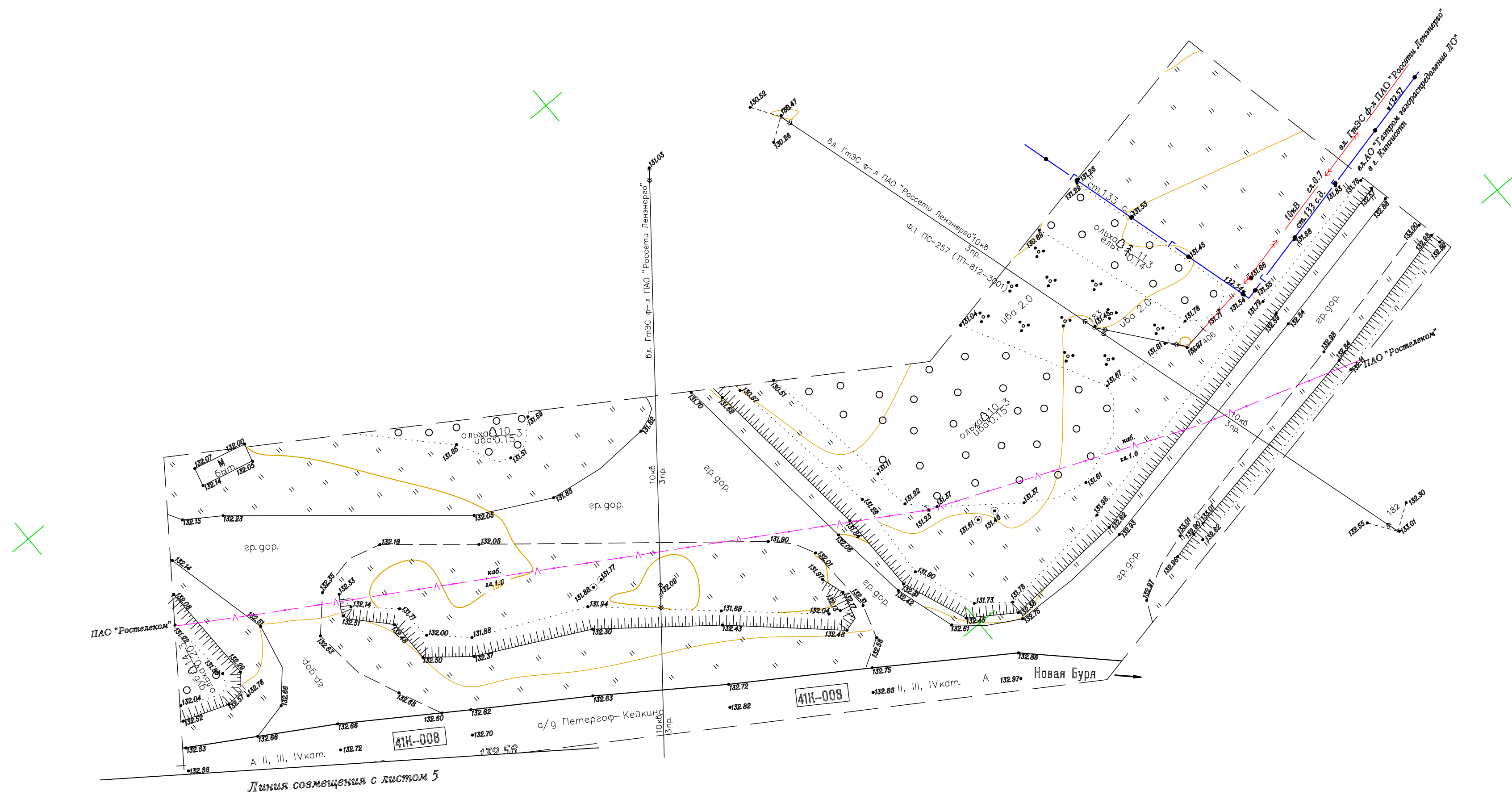
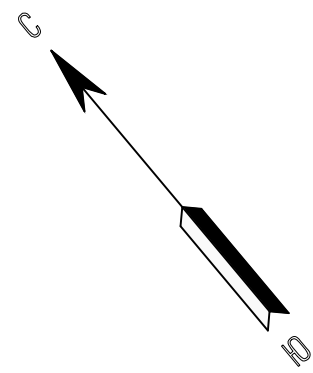
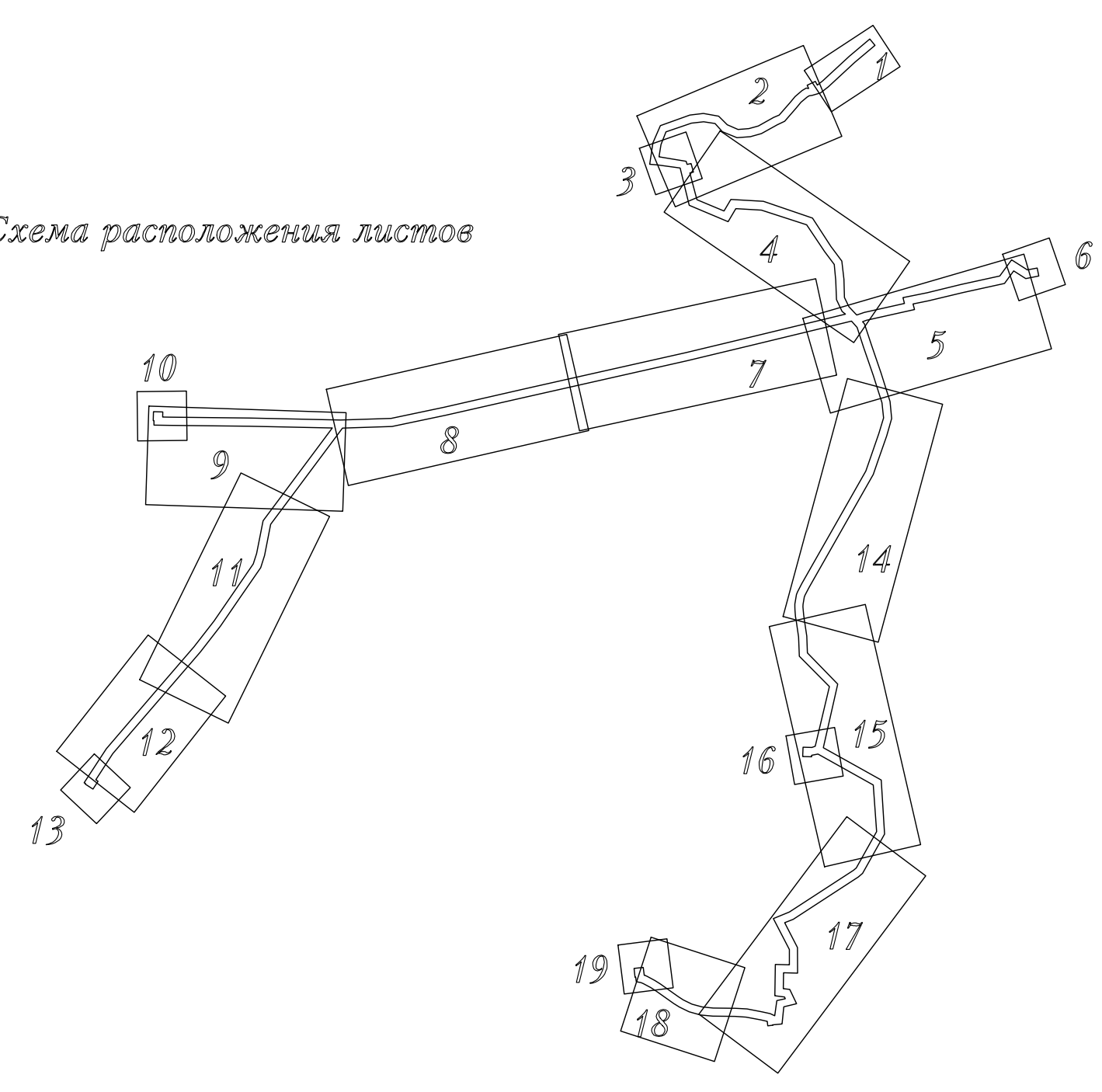
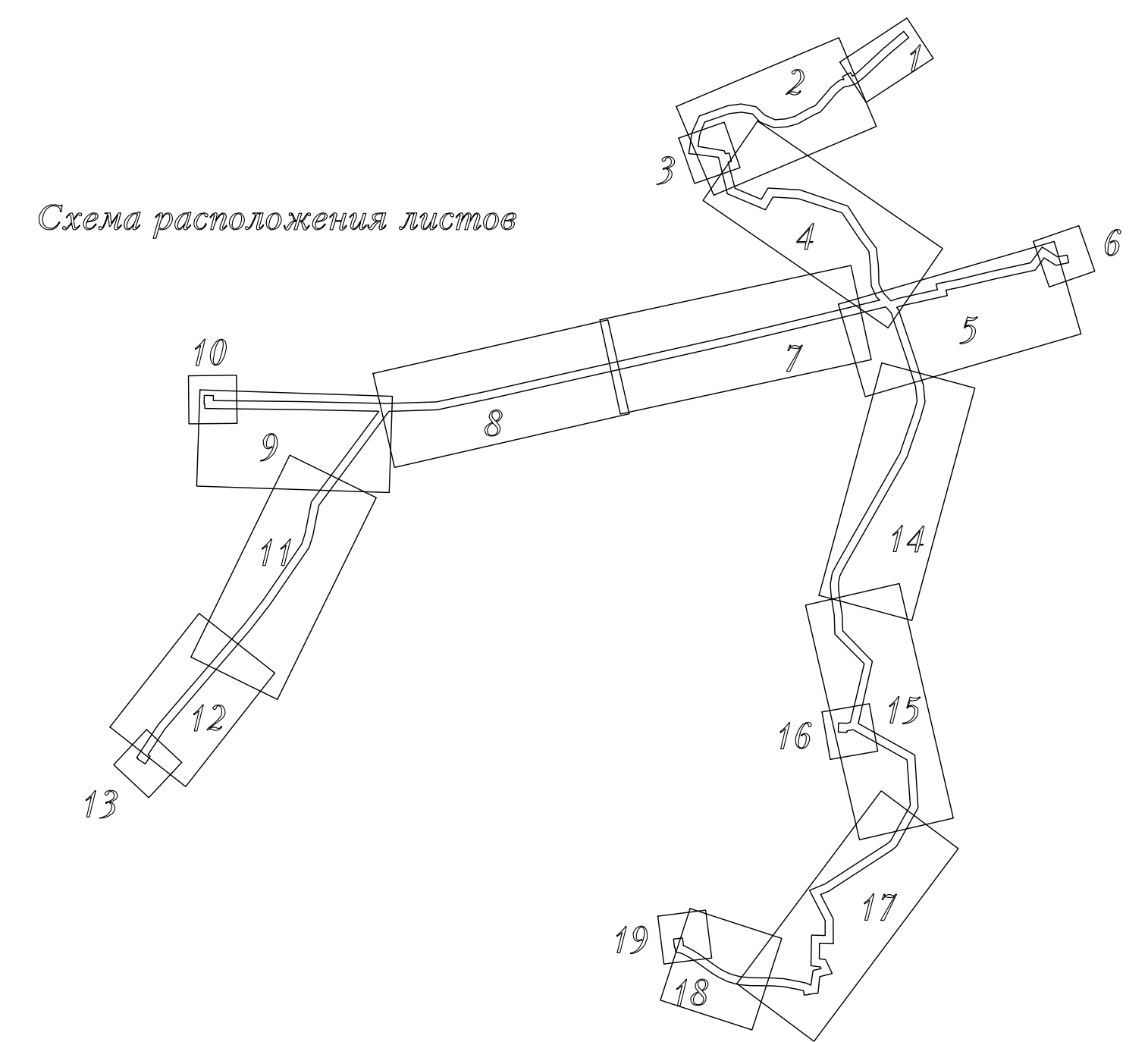

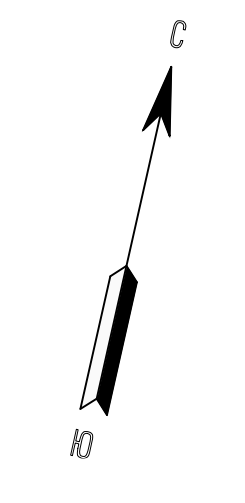

ООО "ГеоКорп"		ДЛЯ СЛУЖЕБНОГО ПОЛЬЗОВАНИЯ	
Свидетельство о допуске № 452-21/2011 от 28 августа 2012 г.		Лист 7	Листов 19
Заказчик: ООО "ПКГ"		3857.001.ИН.0.0.1294	
Объект: "Муниципальный заказной Э.Легушкино - 8 Гурки с отстойником до п.Легушкино (г. Холмский), в границах Гуркино и в границах Лепкосовского района Ленинградской области"			
Адрес: Ленинградская область, Лепкосовский район			
Основание по высотной съемке	Палочной съемки на январь 2023 г.	Система координат МСК-47 зона 2	
ТОПОГРАФИЧЕСКАЯ СЪЕМКА МАСШТАБ 1:1000	Высотной съемки на январь 2023 г.	Система высот Балтийская 1977г.	
Ген. директор	Вейн А.Ю.	Геодезист	Елакин А.А.
Главный инженер	Орехов И.В.	Вычертил	Вайсман Т.А.



Схема расположения листов



ООО "ГеоКорп"		ДЛЯ СЛУЖЕБНОГО ПОЛЬЗОВАНИЯ	
Свидетельство о допуске И-032-21122011 от 28 августа 2012 г.		Лист	Листов
		8	19
Заказчик: ООО "ПКГ"		3887.001.ИИ.0/0.1294	
Объект: "Межквотный газопровод в Лопухинке - в Горы с отводом до д. Лопухинка (ул. Хвойная), в Верхние Руды и в Селецканы Ломоносовского района Ленинградской области. Адрес: Ленинградская область, Ломоносовский район			
Составлен по	Плановой съемки на январь 2023 г.	Система координат МСК-47 зона 2	
материалом	Высотной съемки на январь 2023 г.	Система высот Валуевская 1977г.	
ТОПОГРАФИЧЕСКАЯ СЪЕМКА МАСШТАБА 1:1000			
Ген. директор	Вейн А.Ю.	Геолог	Елагин А.А.
Главный инженер	Соболев И.В.	Вычертил	Бобоч Т.А.


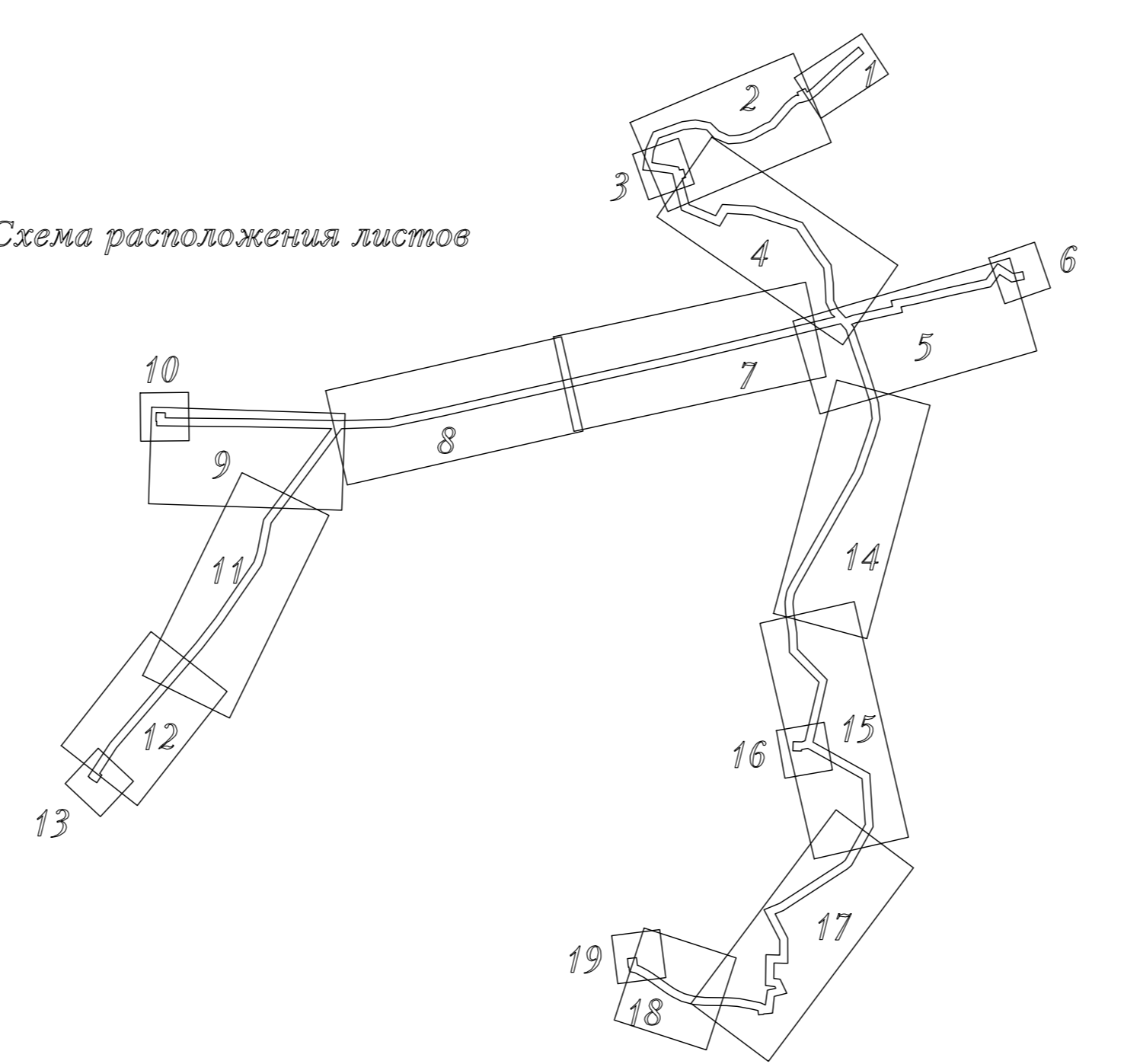

Схема расположения листов



ООО "ГеоКорп"		ДЛЯ СЛУЖЕБНОГО ПОЛЬЗОВАНИЯ	
Свидетельство о допуске И-032-22122011 от 28 августа 2012 г.		Лист 9	Листов 19
Заказчик: ООО "ПКЦ"		3857.001.ИИ.0/0.1294	
Объект: "Механизированной взрывной д. Лопухинка - д. Горки с отводом до д. Лопухинка (д. Хойки), д. Березки Руды и д. Сивельки Ломоносовского района Ленинградской области"		Адрес: Ленинградская область, Ломоносовский район	
Составлен по материалам	Плановой съемки на январь 2023 г.	Система координат МСК-47 зона 2 Высотной съемки на январь 2023 г. Система высот Балтийская 1977г.	
ТОПОГРАФИЧЕСКАЯ СЪЕМКА МАСШТАБА 1:1000			
Ген. директор	Вейн А.Ю.	Геодезист	Елагин А.А.
Главный инженер	Оскасов И.В.	Вычертил	Бабич Т.А.

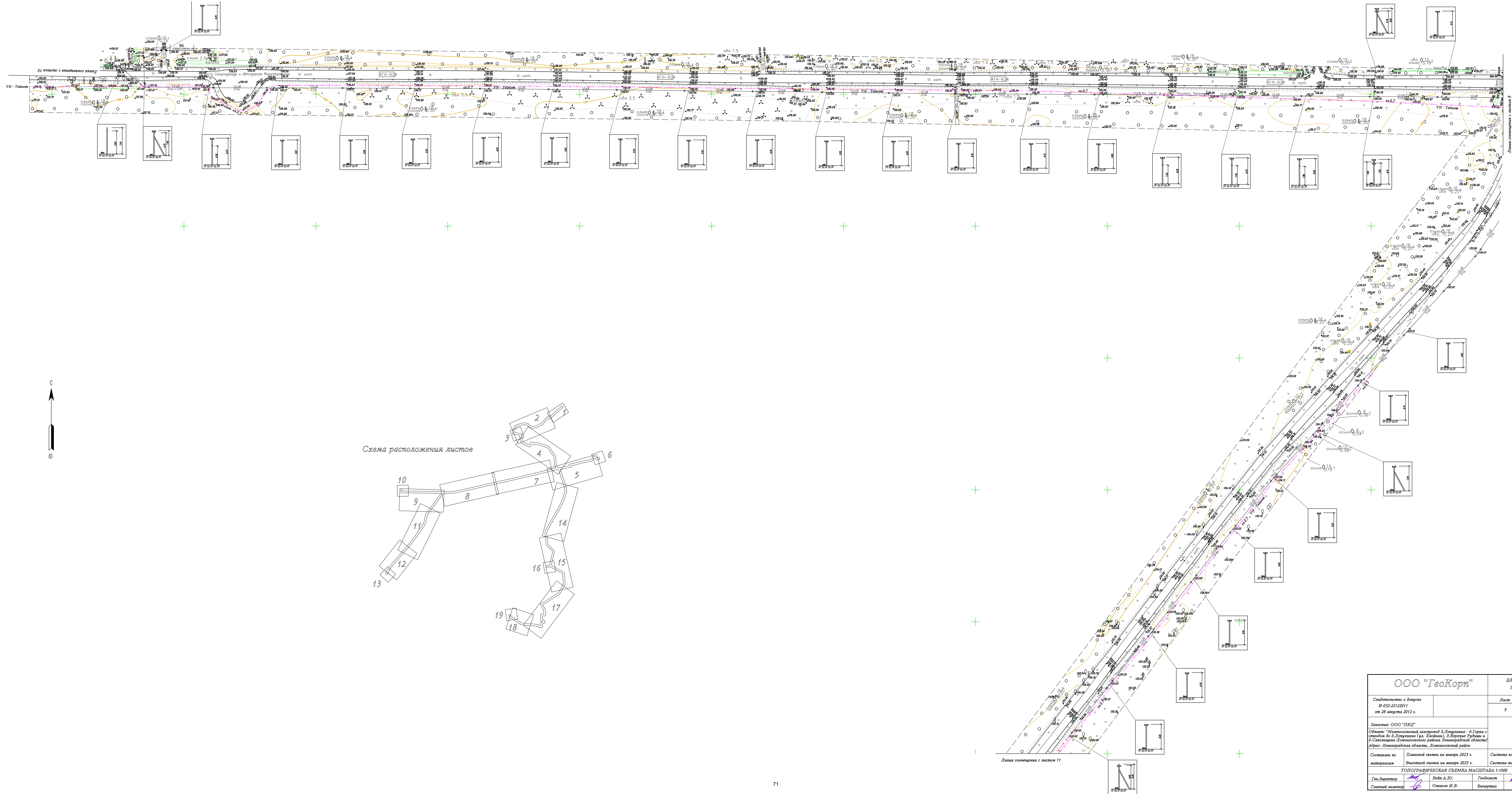
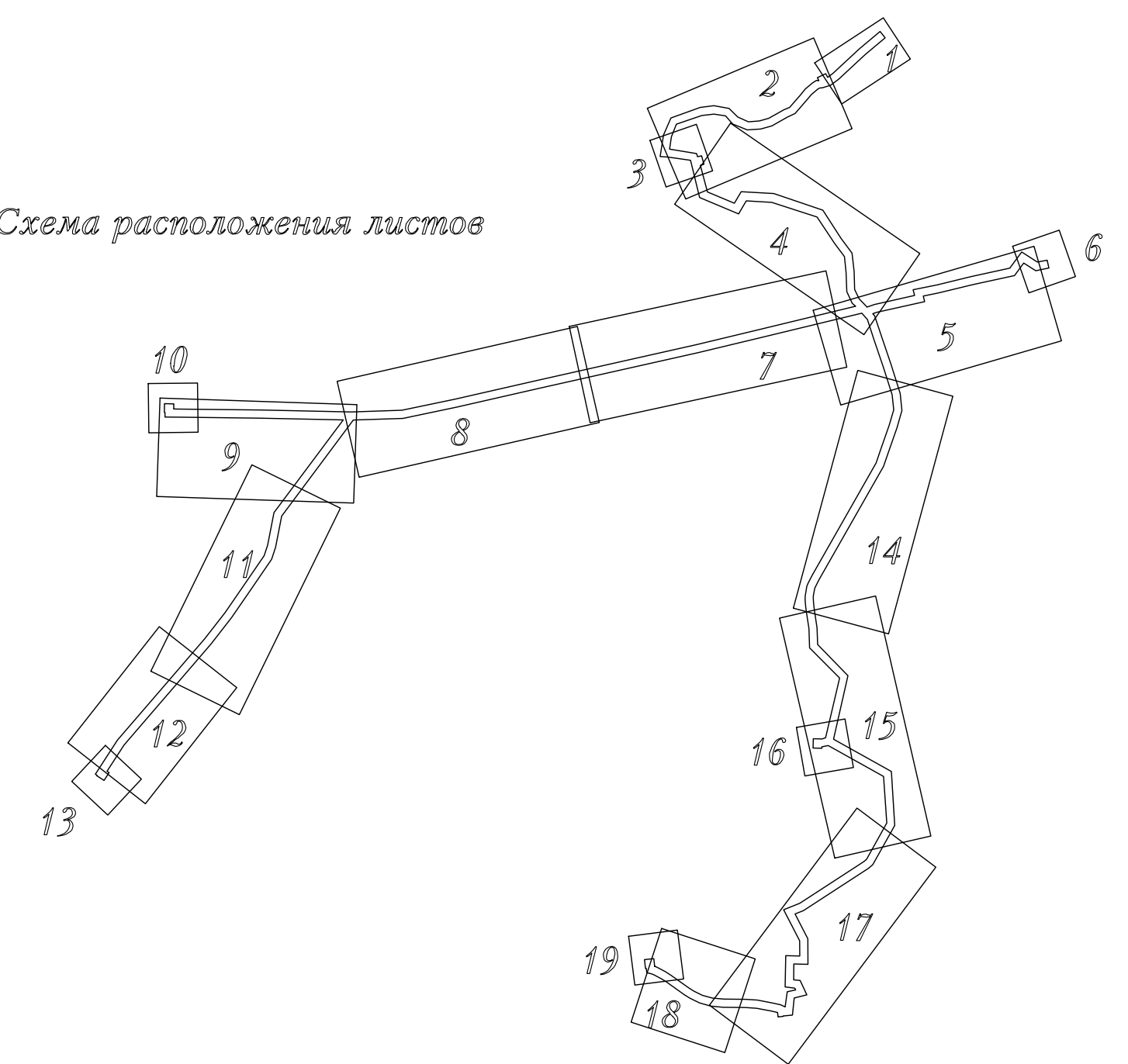

Схема расположения листов



ООО "ГеоКорп"		ДЛЯ СЛУЖЕБНОГО ПОЛЬЗОВАНИЯ	
Свидетельство о допуске И-032-22122011 от 28 августа 2012 г.		Лист 10	Листов 19
Заказчик: ООО "ПКЦ"		3857.001.ИИ.0/0.1294	
Объект: "Межселковский газопровод д.Лопухинка - д.Горки с отводом до д.Лопухинка (ул. Хвойная), д.Верхние Рудицы и д.Савольщина Ломоносовского района Ленинградской области" Адрес: Ленинградская область, Ломоносовский район			
Составлен по материалам	Плановой съемки на декабрь 2022 г. Высотной съемки на декабрь 2022 г.	Система координат МСК-47 зона 2 Система высот Балтийская 1977г.	
ТОПОГРАФИЧЕСКАЯ СЪЕМКА МАСШТАБА 1:500			
Ген. директор	Вейн А.Ю.	Геодезист	Елагин А.А.
Главный инженер	Очксов И.В.	Вычертил	Бабиц Т.А.

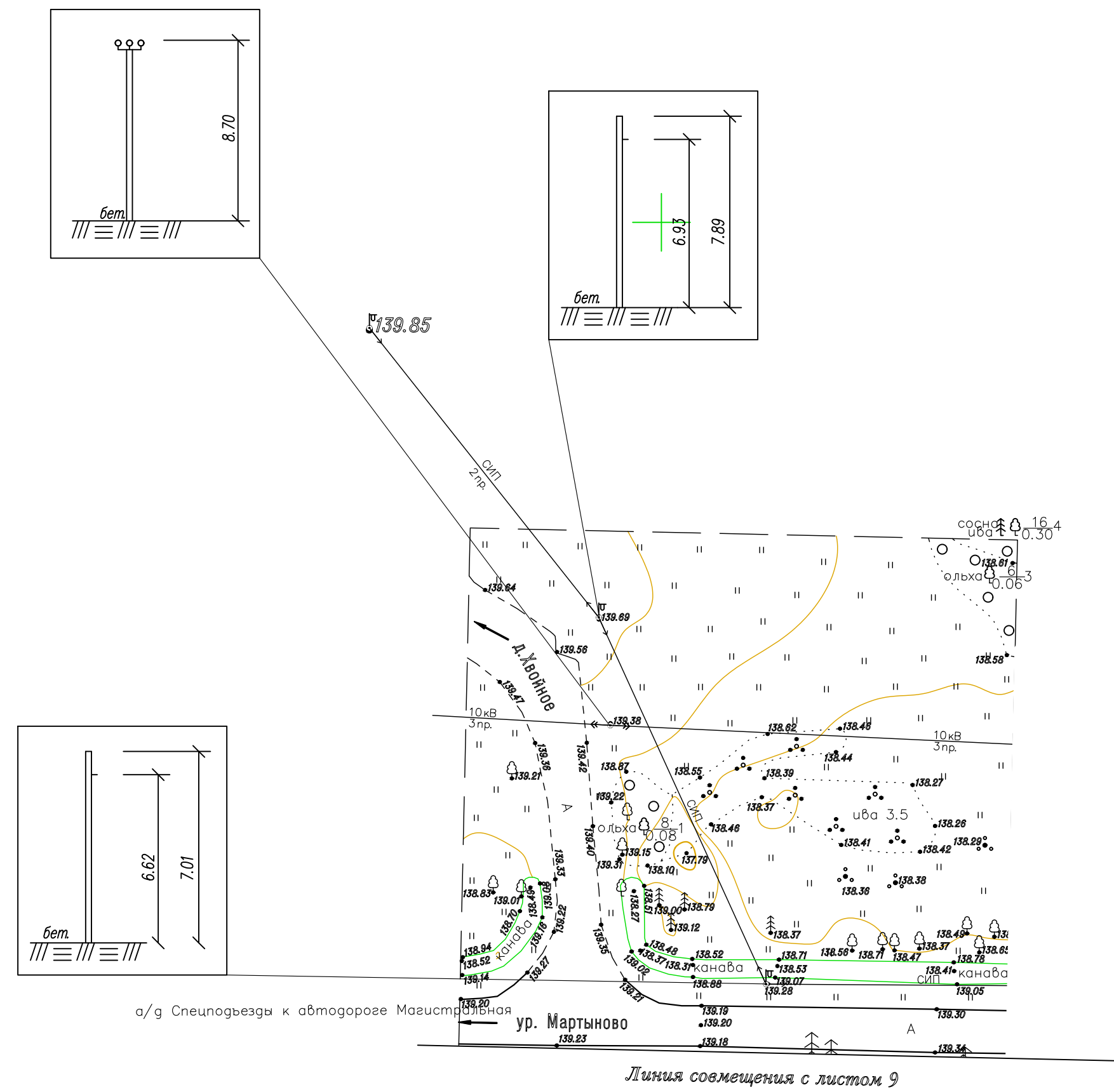
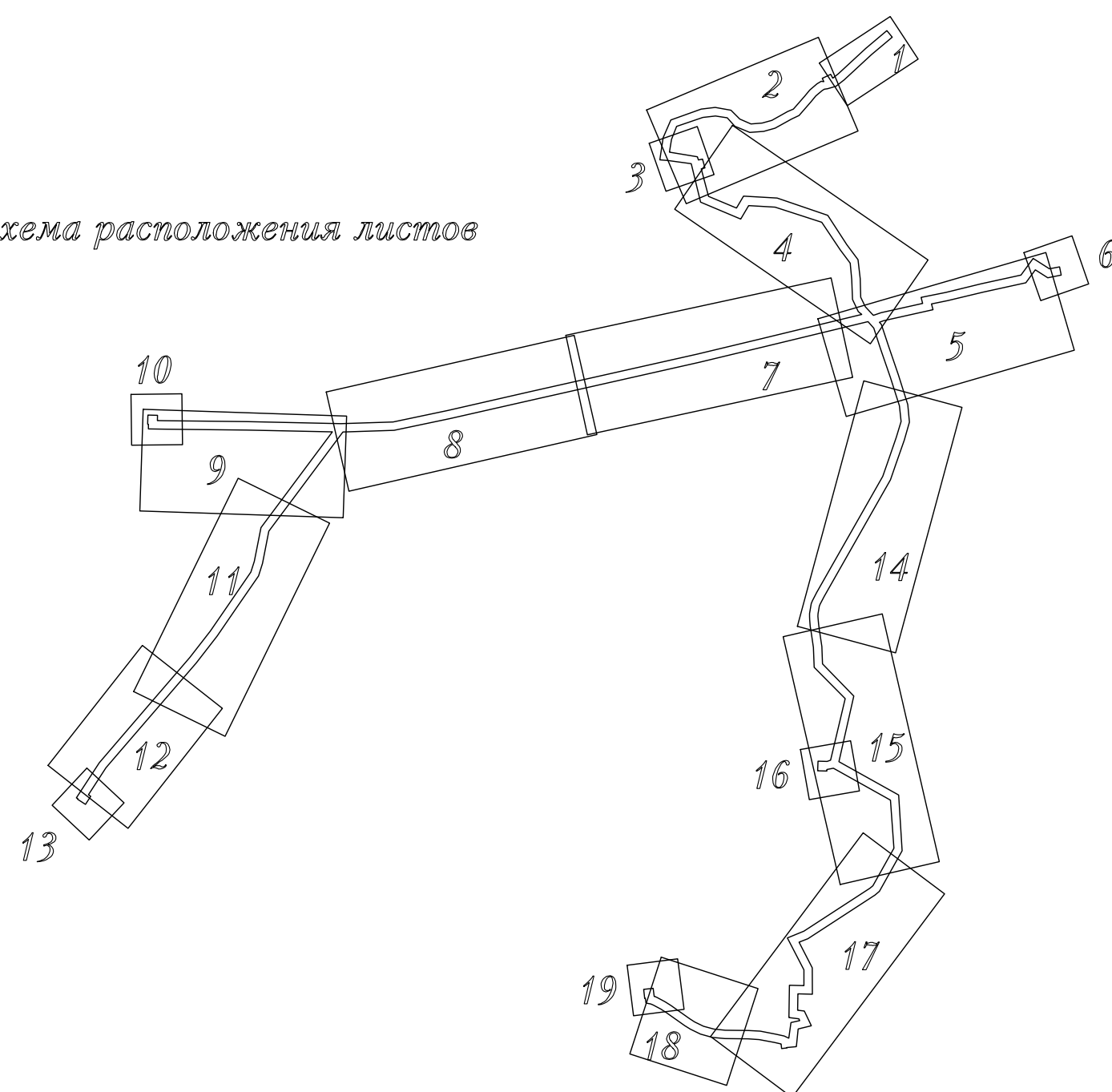
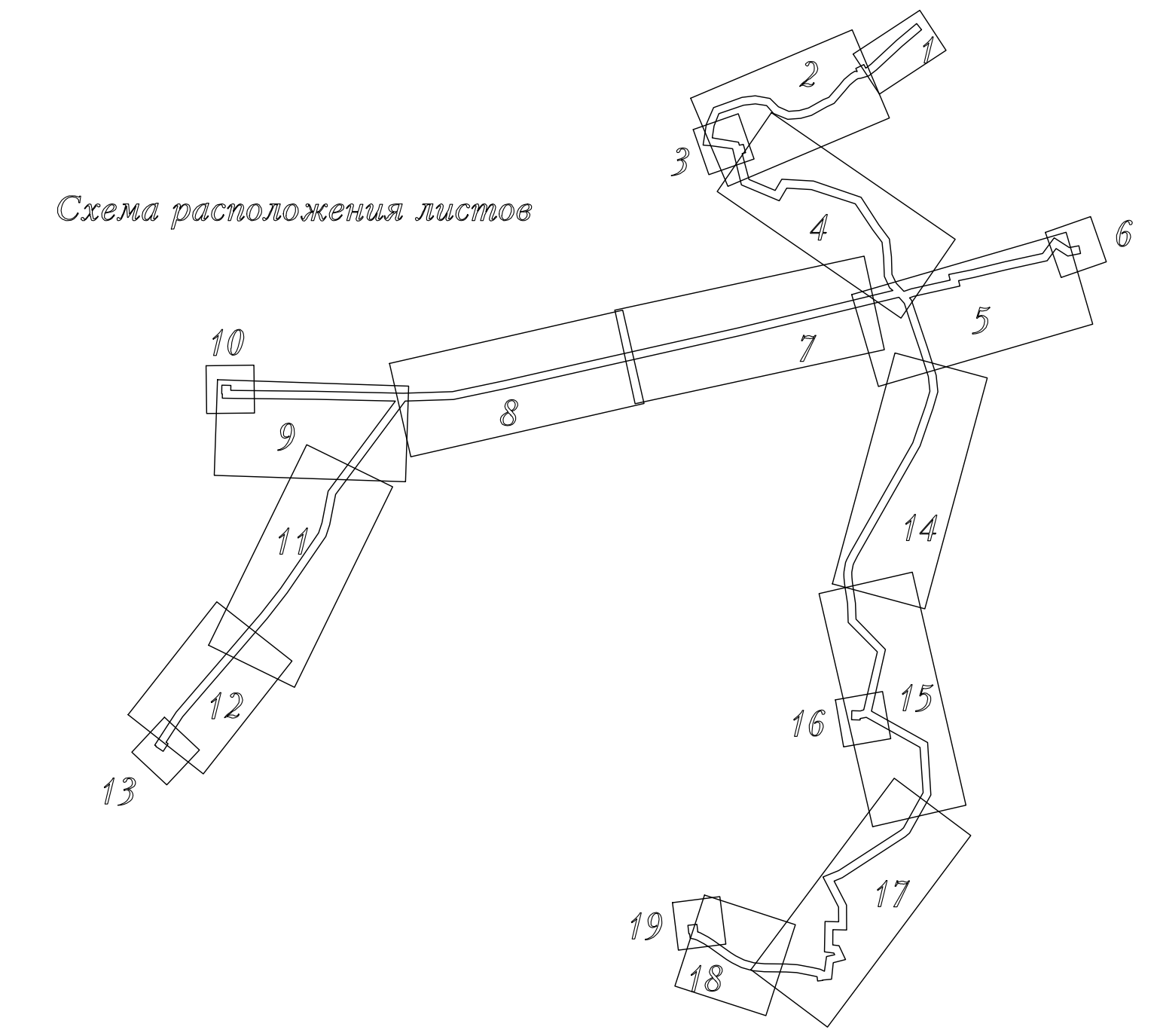
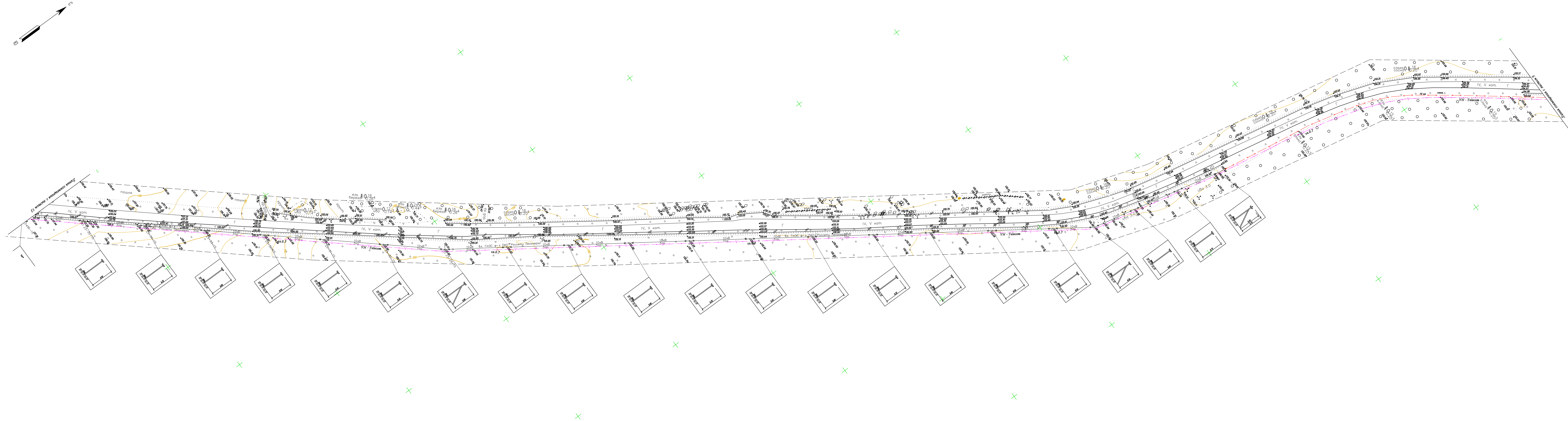

ООО "ГеоКорп"		ДЛЯ СЛУЖЕБНОГО ПОЛЬЗОВАНИЯ	
Свидетельство о допуске № 032-22122011 от 28 августа 2012 г.		Лист 11	Листов 19
Заказчик: ООО "ПКЦ"		3857.001.НИ.0/0.1294	
Объект: "Местоположение газопровода д. Луговщина - д. Горки с отстойником д. Луговщина (б/п. Железнодорожная) в деревнях Луговщина и д. Сивольжаны Ломоносовского района Ленинградской области" Адрес: Ленинградская область, Ломоносовский район			
Составлен по материалам	Плановой съемки на январь 2023 г.	Система координат МСК-47 зона 2 Система высот Балтийская 1977г.	
ТОПОГРАФИЧЕСКАЯ СЪЕМКА МАСШТАБА 1:1000			
Ген. директор	Вейн А.Ю.	Геодезист	Елаев А.А.
Главный инженер	Осипов Н.В.	Вычертил	Бабич Т.А.



Схема расположения листов



ООО "ГеоКорп"		ДЛЯ СЛУЖЕБНОГО ПОЛЬЗОВАНИЯ	
Свидетельство о допуске И-032-22122011 от 28 августа 2012 г.		Лист 12	Листов 19
Заказчик: ООО "ПКЦ"		3857.001.НИ.0/0.1294	
Объект: "Межселовский газопровод д.Лопухинка - д.Горки с отводом до д.Лопухинка (ул. Хвойная), д.Верхние Рудницы и д.Семельщина Ломоносовского района Ленинградской области" Адрес: Ленинградская область, Ломоносовский район			
Составлен по материалам	Плановой съемки на январь 2023 г. Высотной съемки на январь 2023 г.	Система координат МСК-47 зона 2 Система высот Балтийская 1977г.	
ТОПОГРАФИЧЕСКАЯ СЪЕМКА МАСШТАБА 1:1000			
Ген. директор	Вейн А.Ю.	Геодезист	Елагин А.А.
Главный инженер	Очкасов И.В.	Вычертил	Бабич Т.А.

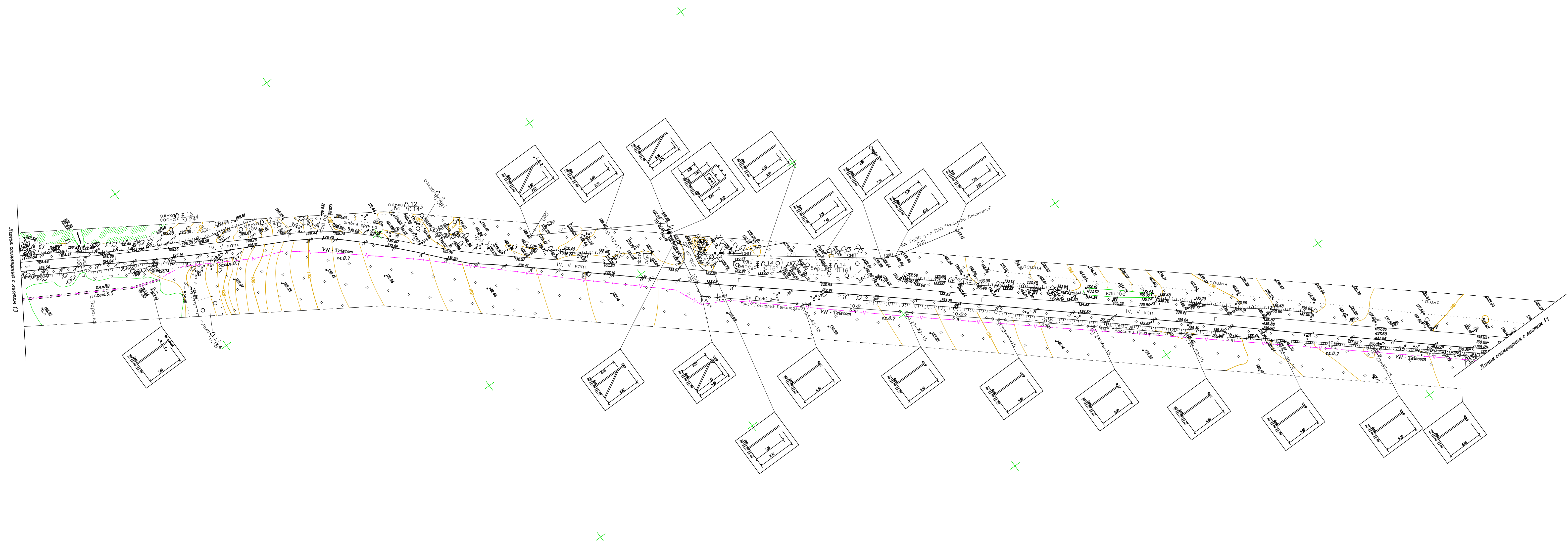
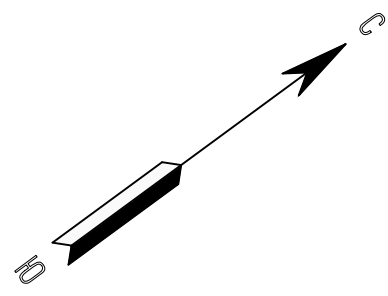
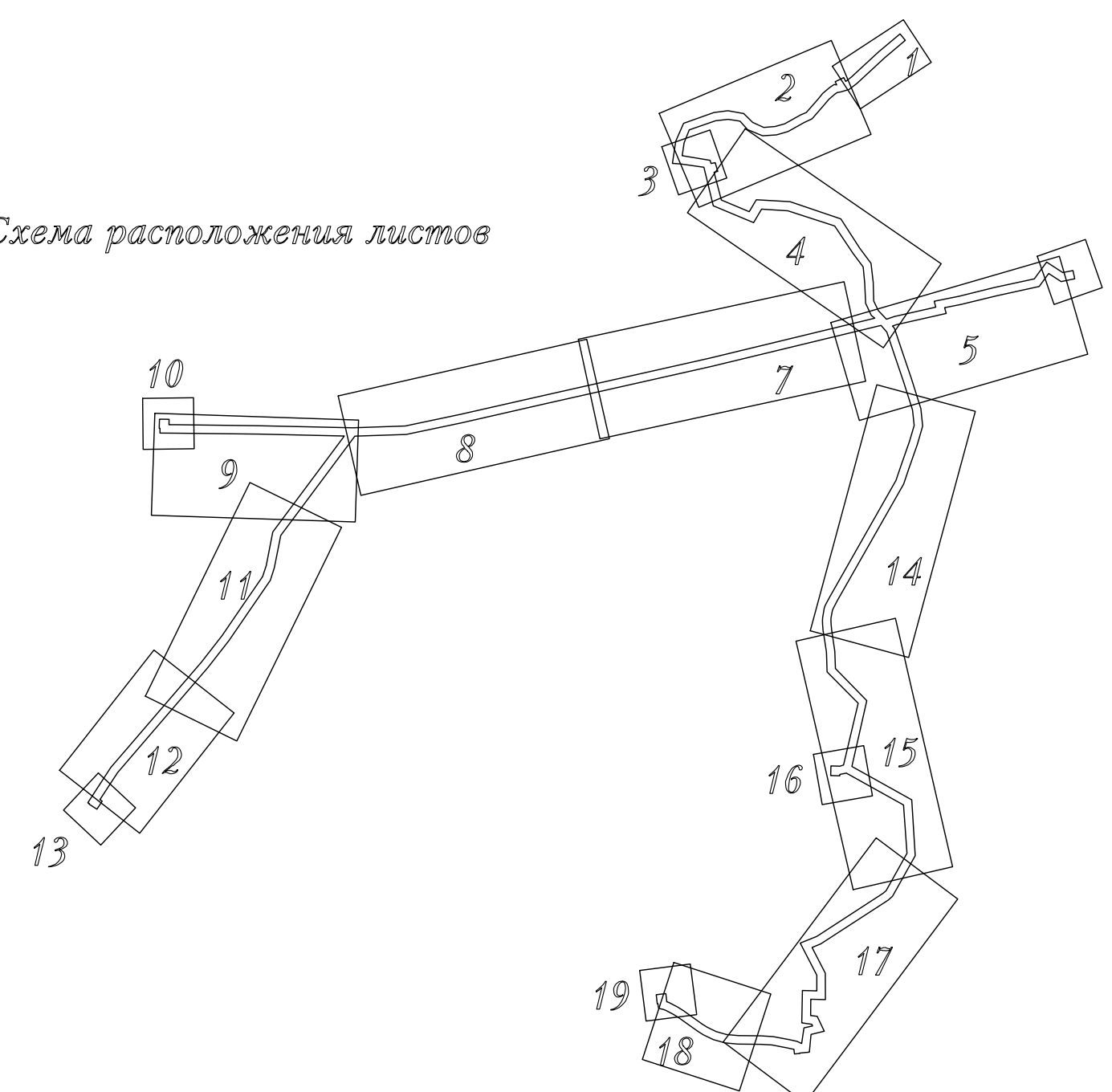
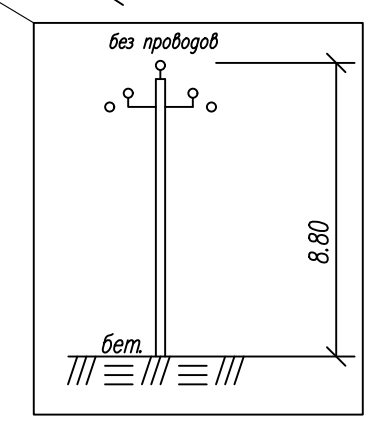
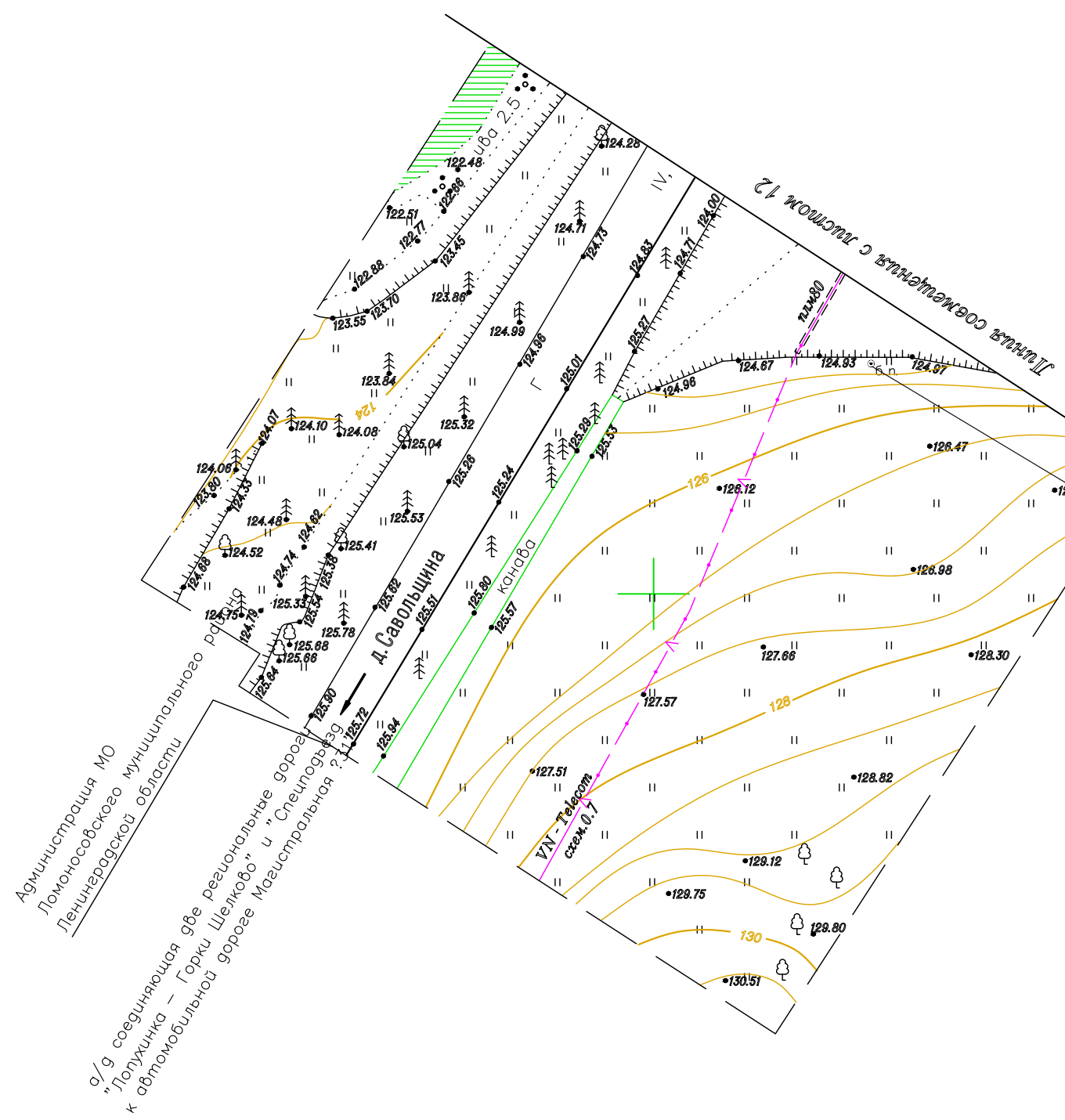

Администрация МО
Ломоносовского муниципального района
Ленинградской области

о/б совладельца ФФЕ реэвирольные бригады
"Лопухинка - Горки Шенкоров" и "Савольщина - Горки Шенкоров"
к автомобильной дороге М-10 "Скандинавия" ?

Схема расположения листов

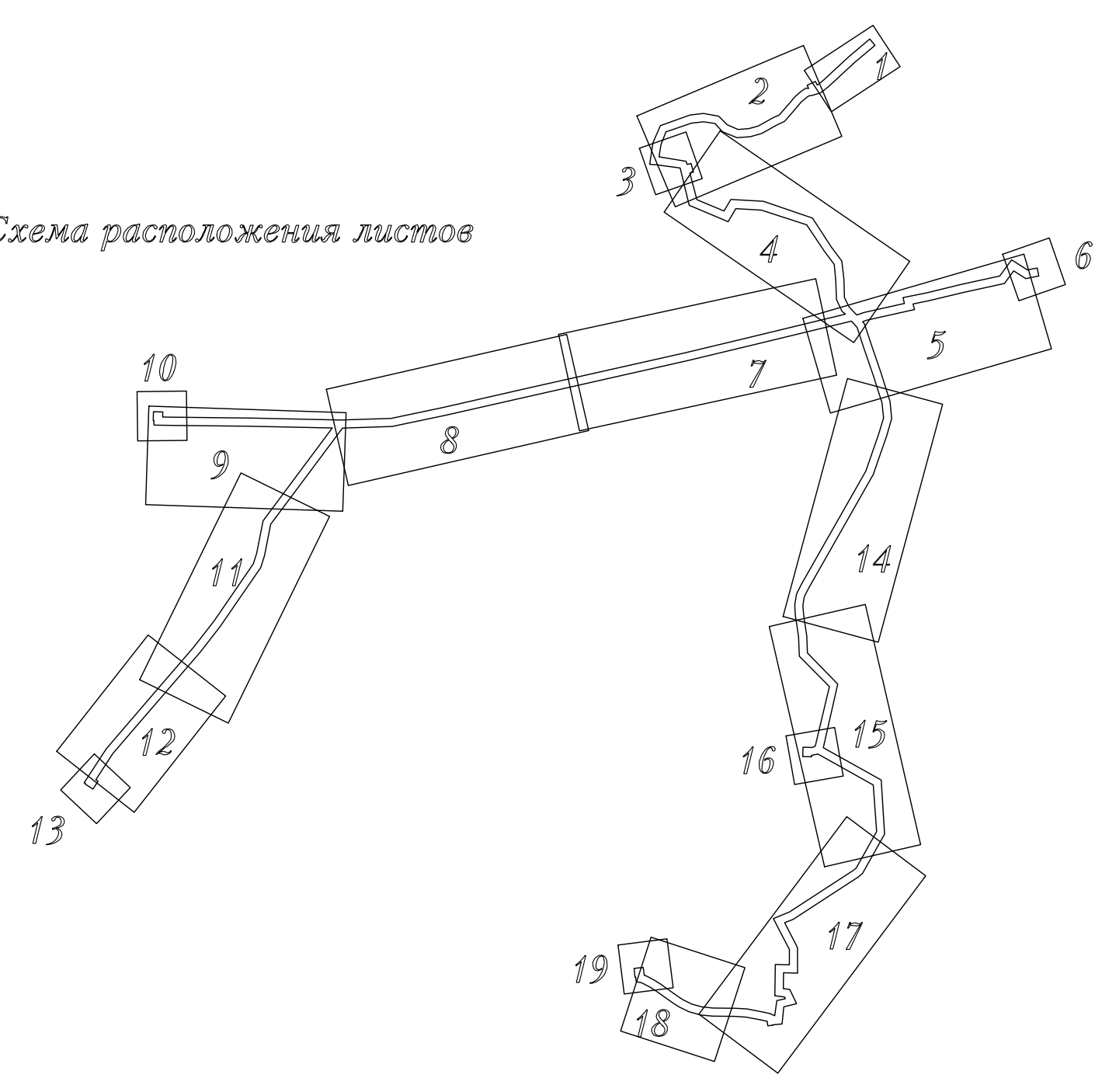

ООО "ГеоКорп"		ДЛЯ СЛУЖЕБНОГО ПОЛЬЗОВАНИЯ	
Свидетельство о допуске И-032-22122011 от 28 августа 2012 г.		Лист 13	Листов 19
Заказчик: ООО "ПКЦ"		3857.001.ИИ.0/0.1294	
Объект: "Межселковый газопровод д.Лопухинка - д.Горки с отводом до д.Лопухинка (ул. Хвойная), д.Верхние Рудицы и д.Савольщина Ломоносовского района Ленинградской области" Адрес: Ленинградская область, Ломоносовский район			
Составлен по материалам	Плановой съемки на декабрь 2022 г. Высотной съемки на декабрь 2022 г.	Система координат МСК-47 зона 2 Система высот Балтийская 1977г.	
ТОПОГРАФИЧЕСКАЯ СЪЕМКА МАСШТАБА 1:500			
Ген. директор	Вейн А.Ю.	Геодезист	Елагин А.А.
Главный инженер	Очкасов И.В.	Вычертил	Бабич Т.А.

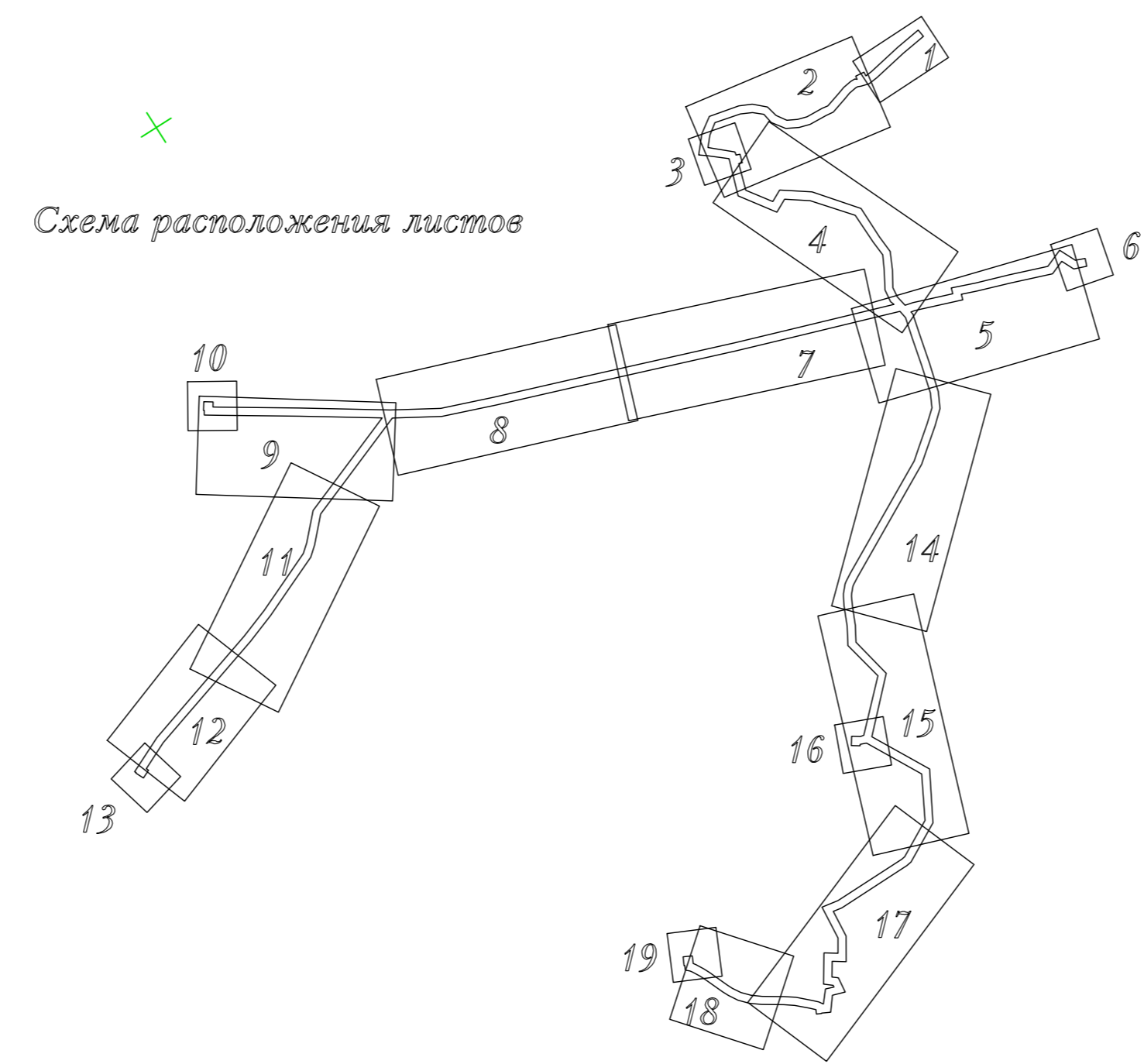

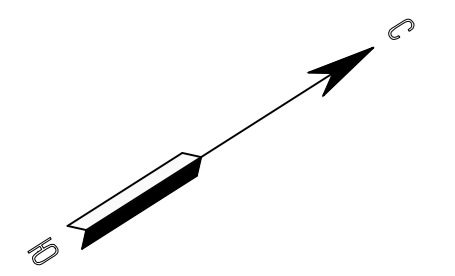

ООО "ГеоКорп"		ДЛЯ СЛУЖЕБНОГО ПОЛЬЗОВАНИЯ	
Свидетельство о допуске И-032-22122011 от 28 августа 2012 г.		Лист 14	Листов 19
Заказчик: ООО "ПКГ"		3887.001.ИИ.0/0.1294	
Объект: "Межквотный газопровод в Лопухинке - в Горки с отводом до д. Лопухинка (ул. Хвойная), в Верхние Руды и в Селецкие Лопухинского района Ленинградской области"			
Адрес: Ленинградская область, Лопухинский район			
Составлен по литература	Планировочный проект на январь 2023 г.	Система координат МСК-47 зона 2 Система высот Валуевская 1977г.	
ТОПОГРАФИЧЕСКАЯ СЪЕМКА МАСШТАБА 1:1000			
Ген. директор	Вейн А.Ю.	Геолог	Елагин А.А.
Главный инженер	Соболев И.В.	Вычертил	Бобоч Т.А.

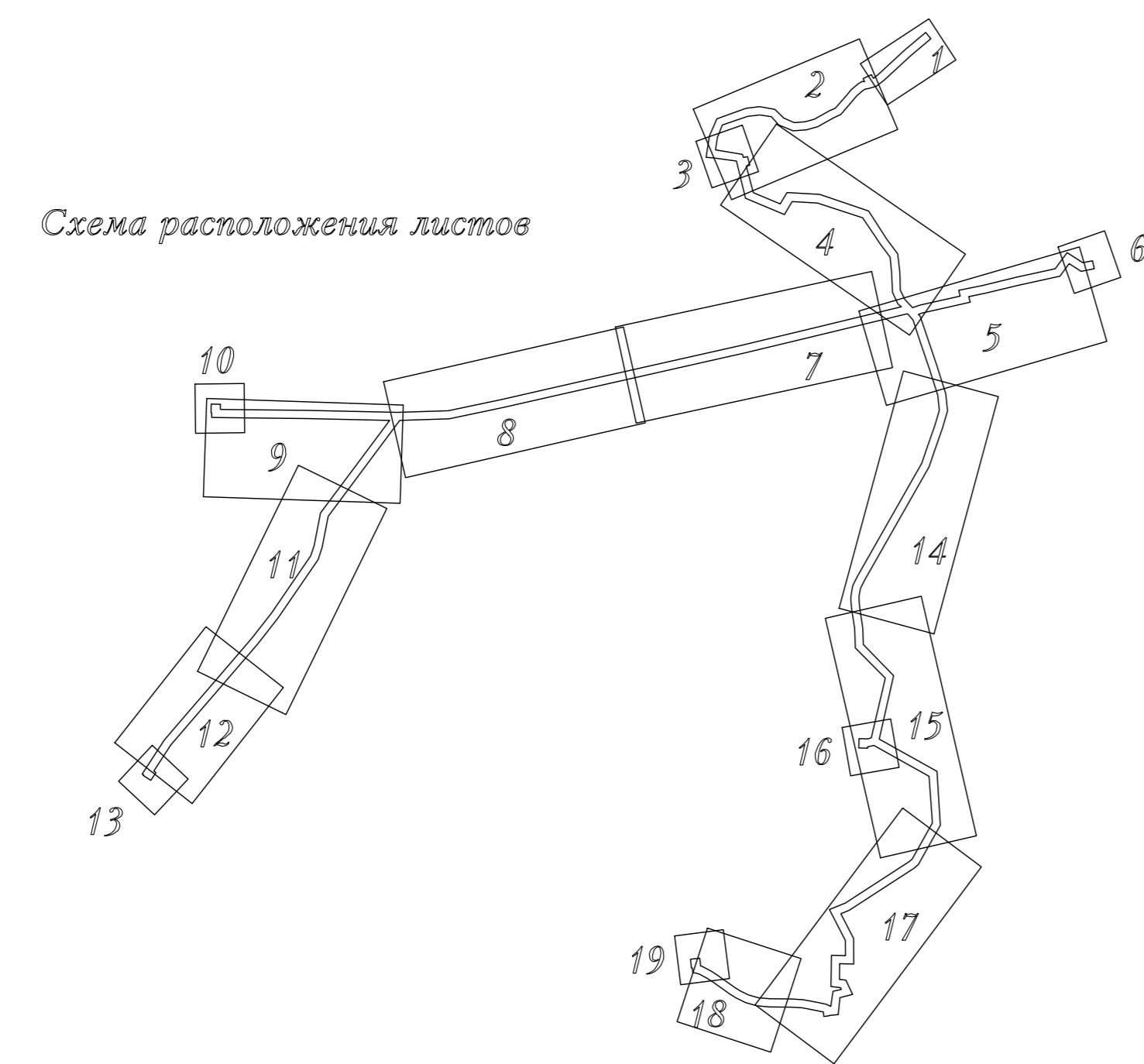


ООО "ГеоКорп"		ДЛЯ СЛУЖЕБНОГО ПОЛЬЗОВАНИЯ	
Свидетельство о допуске И-032-22122011 от 28 августа 2012 г.		Лист 15	Листов 19
Заказчик: ООО "ПКГ"		3887.001.ИИ.0/0.1294	
Объект: "Межкомплексный газопровод в Лопухинском - в Горы - в Шелево до д. Лопухинки (ул. Хвойная), в Верхние Руды и в Селевском Ломоносовского района Ленинградской области. Адрес: Ленинградская область, Ломоносовский район			
Составлен по литература	Планировой съемки на январь 2023 г. Высотной съемки на январь 2023 г.	Система координат МСК-47 зона 2 Система высот Валуевская 1977г.	
ТОПОГРАФИЧЕСКАЯ СЪЕМКА МАСШТАБА 1:1000			
Ген. директор	Вейн А.Ю.	Геодезист	Елагин А.А.
Главный инженер	Скочков И.В.	Вычертил	Бобоч Т.А.

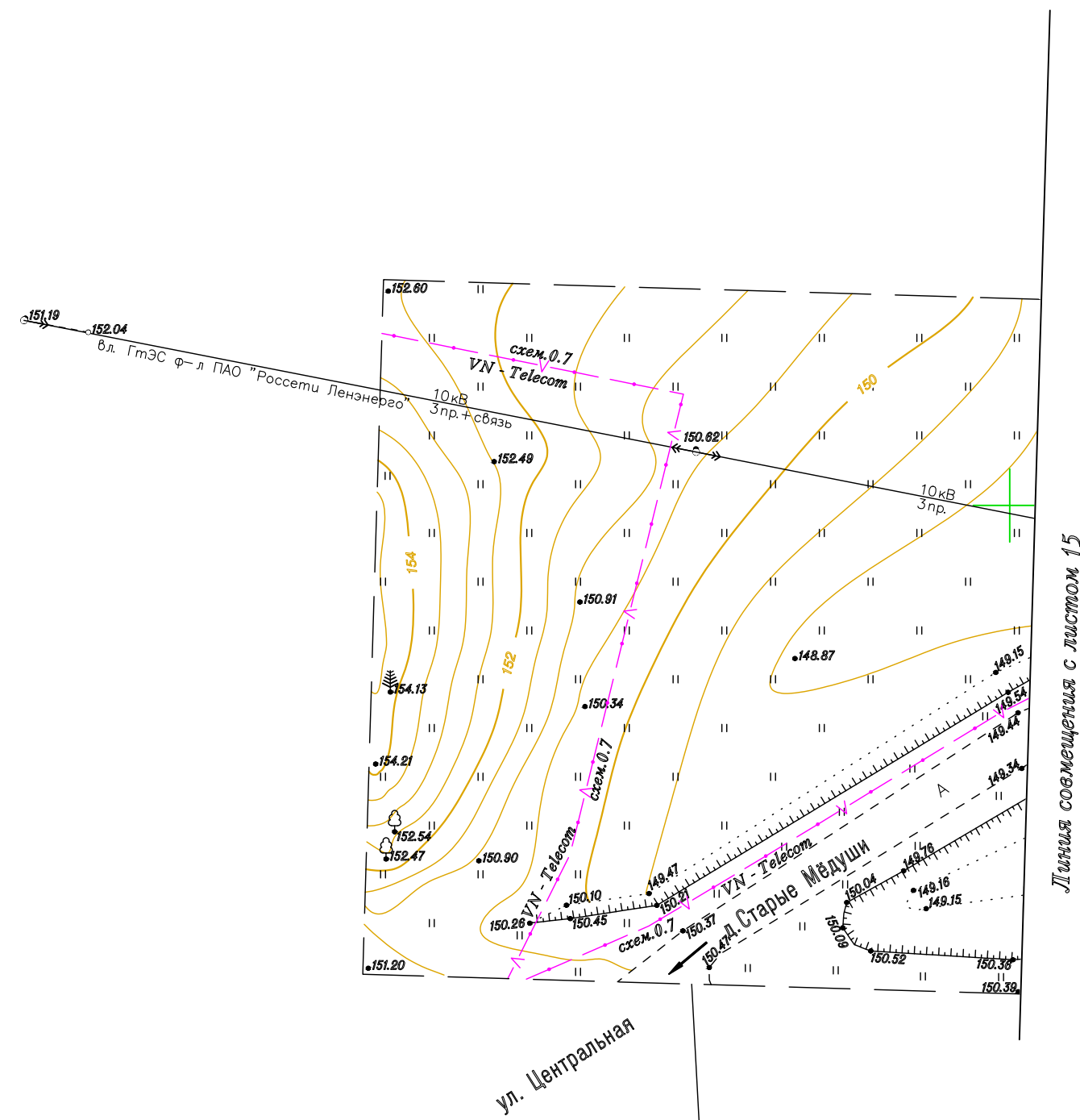

Администрация МО
Лопухинское Сельское Поселение
Ломоносовского муниципального района
Ленинградской области

Схема расположения листов

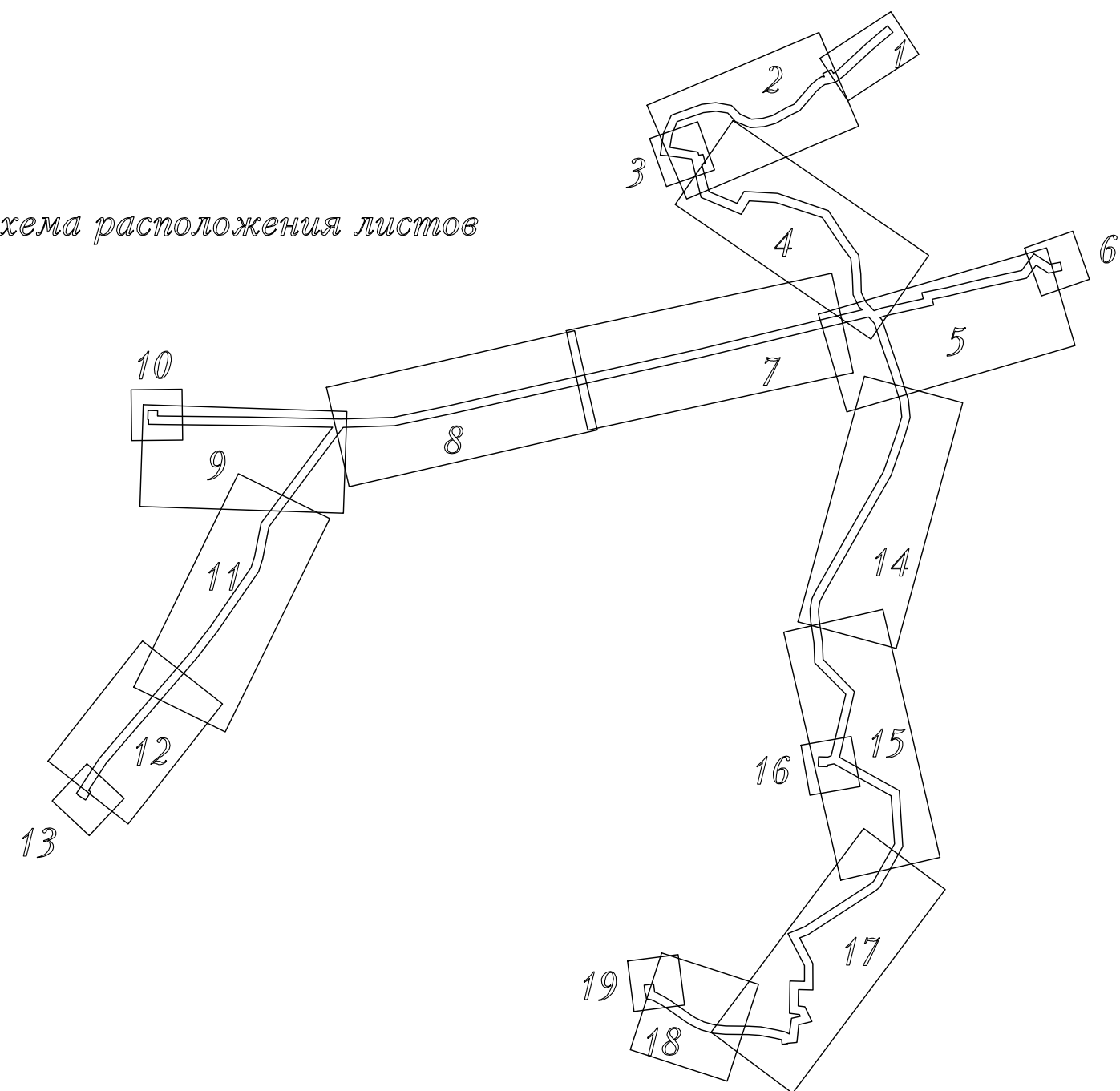

ООО "ГеоКорп"		ДЛЯ СЛУЖЕБНОГО ПОЛЬЗОВАНИЯ	
Свидетельство о допуске И-032-22122011 от 28 августа 2012 г.		Лист	Листов
		16	19
Заказчик: ООО "ПКЦ"		3857.001.ИН.0/0.1294	
Объект: "Межселковый газопровод д. Лопухинка - д. Горки с отводом до д. Лопухинка (ул. Хвойная), д. Верхние Рудицы и д. Савольщина Ломоносовского района Ленинградской области" Адрес: Ленинградская область, Ломоносовский район			
Составлен по	Плановой съемки на декабрь 2022 г.	Система координат МСК-47 зона 2	
материалам	Высотной съемки на декабрь 2022 г.	Система высот Балтийская 1977г.	
ТОПОГРАФИЧЕСКАЯ СЪЕМКА МАСШТАБА 1:500			
Ген. директор	<i>[Signature]</i> Вейн А.Ю.	Геодезист	<i>[Signature]</i> Елагин А.А.
Главный инженер	<i>[Signature]</i> Очкасов И.В.	Вычертил	<i>[Signature]</i> Бабич Т.А.

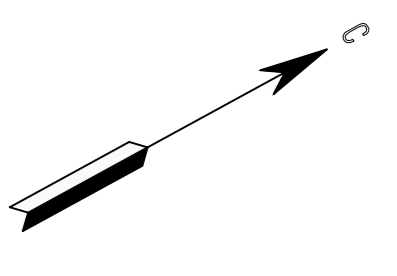
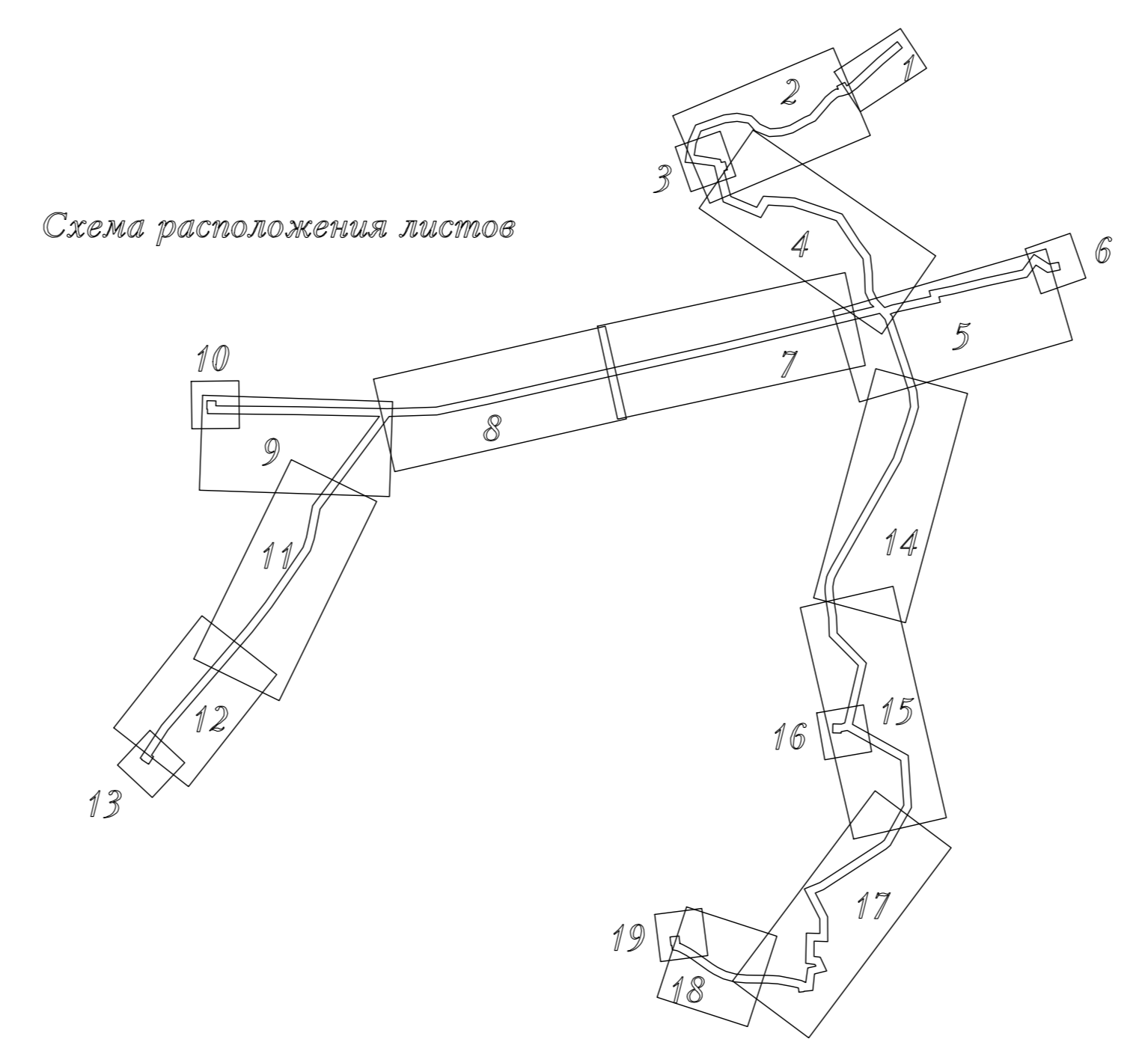

ООО "ГеоКорп"		ДЛЯ СЛУЖЕБНОГО ПОЛЬЗОВАНИЯ	
Свидетельство о допуске И-032-21122011 от 28 августа 2012 г.		Лист 17	Листов 19
Заказчик: ООО "ПКГ"		3887.001.ИИ.0/0.1294	
Объект: "Межконтинентальный газопровод в Ленинградской области - в Горы с станцией до в. Лопухинки (ул. Хвойная), в Верхней Руднице и в Селемичах Ленинградской области Ленинградской области"			
Адрес: Ленинградская область, Ломоносовский район			
Составлен по материалам	Планировочной съемки на январь 2023 г.	Система координат МСК-47 зона 2 Система высот Валуевская 1977г.	
ТОПОГРАФИЧЕСКАЯ СЪЕМКА МАСШТАБА 1:1000			
Ген. директор	Вейн А.Ю.	Геодезист	Елагин А.А.
Главный инженер	Скочков И.В.	Вычертил	Бобоч Т.А.



Схема расположения листов



ООО "GeoKopn"		ДЛЯ СЛУЖЕБНОГО ПОЛЬЗОВАНИЯ	
Свидетельство о допуске И-032-22122011 от 28 августа 2012 г.		Лист 18	Листов 19
Заказчик: ООО "ПКЦ"		3857.001.ИИ.0/0.1294	
Объект: "Межселковый газопровод д. Лопухинка - д. Горки с отводом до д. Лопухинка (ул. Хвойная), д. Верхние Рудницы и д. Савольщина Ломоносовского района Ленинградской области"			
Адрес: Ленинградская область, Ломоносовский район			
Составлен по материалам	Плановой съемки на январь 2023 г. Высотной съемки на январь 2023 г.	Система координат МСК-47 зона 2 Система высот Балтийская 1977г.	
ТОПОГРАФИЧЕСКАЯ СЪЕМКА МАСШТАБА 1:1000			
Ген. директор	Вейн А.Ю.	Геодезист	Елагин А.А.
Главный инженер	Очкасов И.В.	Вычертил	Бабич Т.А.

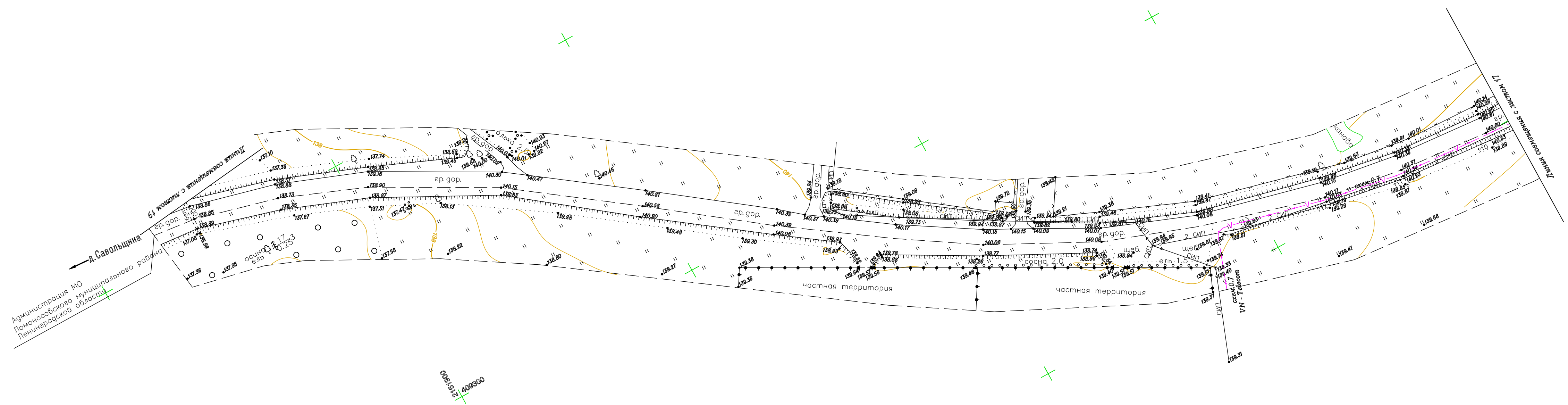
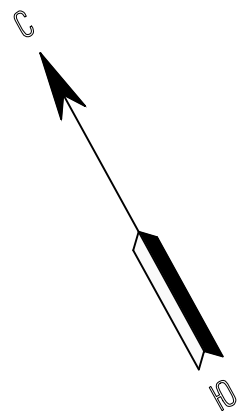
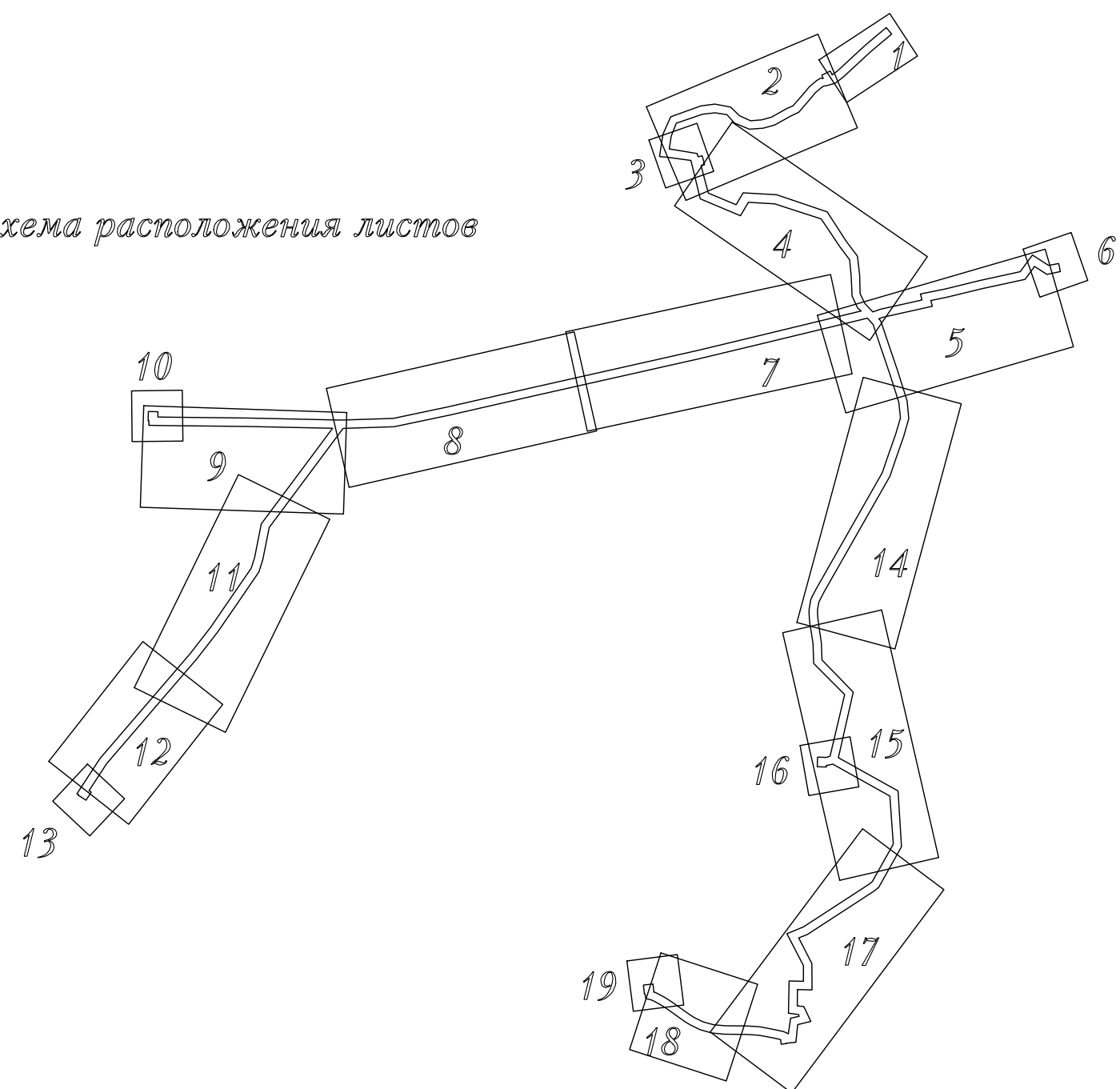

Схема расположения листов



ООО "ГеоКорп"		ДЛЯ СЛУЖЕБНОГО ПОЛЬЗОВАНИЯ	
Свидетельство о допуске И-032-22122011 от 28 августа 2012 г.		Лист	Листов
		19	19
Заказчик: ООО "ПКЦ"		3857.001.ИИ.0/0.1294	
Объект: "Межселковый газопровод д. Лопухинка - д. Горки с отводом до д. Лопухинка (ул. Хвойная), д. Верхние Рудицы и д. Савольщина Ломоносовского района Ленинградской области" Адрес: Ленинградская область, Ломоносовский район			
Составлен по	Плановой съемки на декабрь 2022 г.	Система координат МСК-47 зона 2	
материалам	Высотной съемки на декабрь 2022 г.	Система высот Балтийская 1977г.	
ТОПОГРАФИЧЕСКАЯ СЪЕМКА МАСШТАБА 1:500			
Ген. директор	<i>Вейн А.Ю.</i>	Геодезист	<i>Елагин А.А.</i>
Главный инженер	<i>Очласов И.В.</i>	Вычертил	<i>Бабиц Т.А.</i>

Выписка из Единого государственного реестра недвижимости об объекте недвижимости
Сведения о характеристиках объекта недвижимости

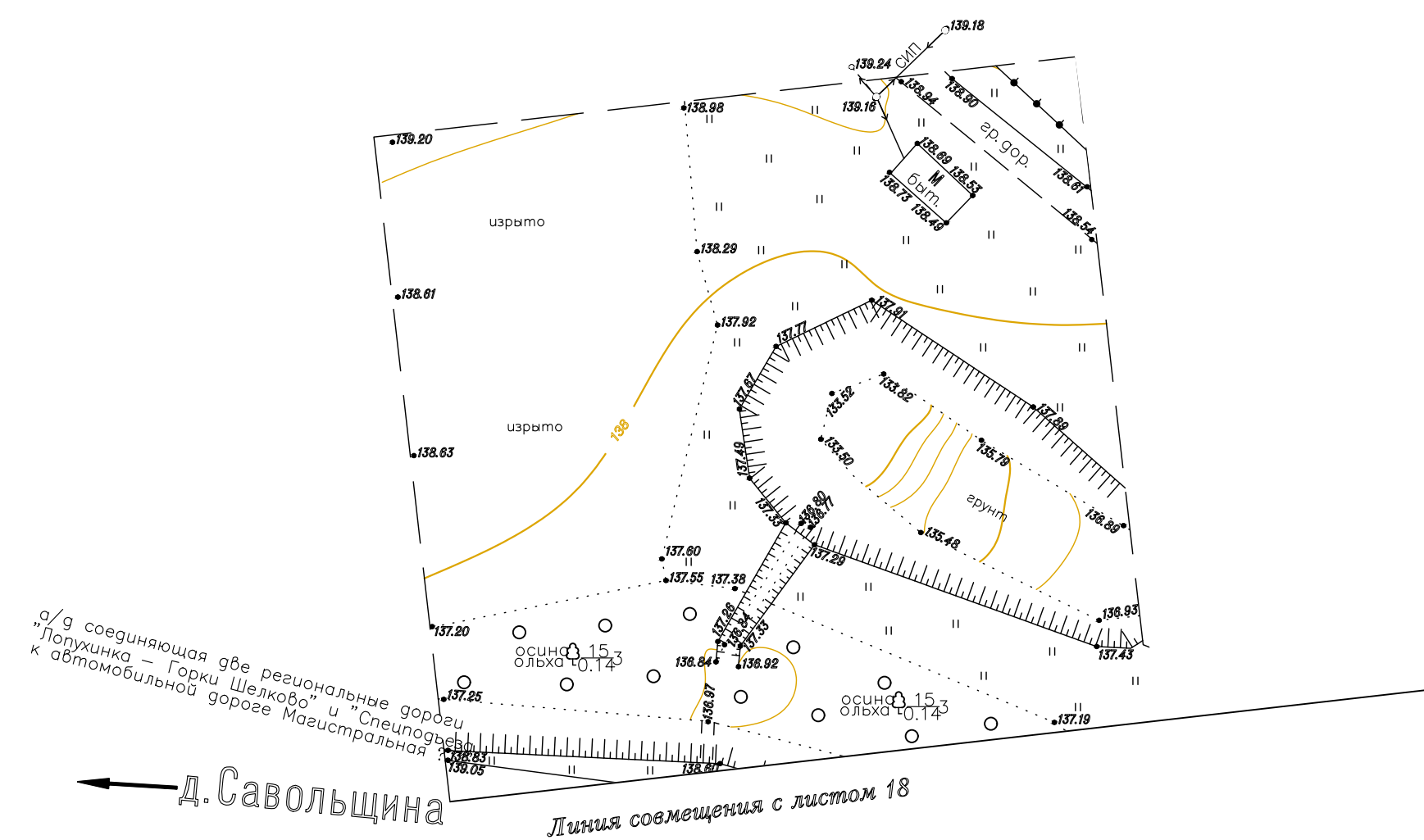
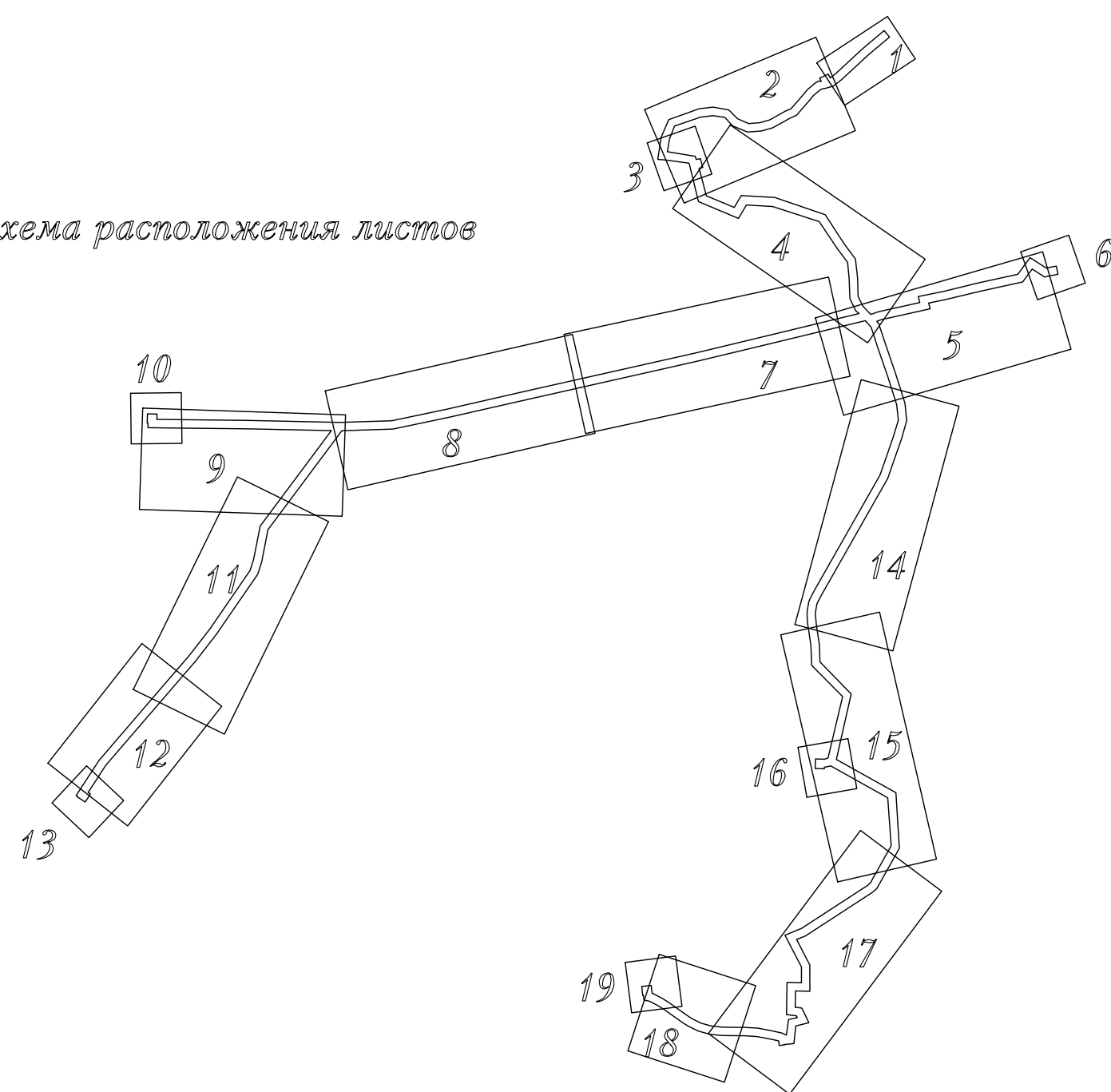
На основании запроса от 16.09.2022 г., поступившего на рассмотрение 16.09.2022 г., сообщаем, что согласно записям Единого государственного реестра недвижимости:

Земельный участок			
(вид объекта недвижимости)			
Лист № ___ Раздела 1	Всего листов раздела 1 : ___	Всего разделов: ___	Всего листов выписки: ___
16.09.2022 № 99/2022/494449530			
Кадастровый номер:		47:14:0000000:38353	

Номер кадастрового квартала:	47:14:0000000
Дата присвоения кадастрового номера:	25.05.2016
Ранее присвоенный государственный учетный номер:	данные отсутствуют
Адрес:	Ленинградская область, Ломоносовский муниципальный район, МО Лопухинское сельское поселение, дер. Верхние Рудицы
Площадь:	47299 +/- 54 кв. м
Кадастровая стоимость, руб.:	29946415.87
Кадастровые номера расположенных в пределах земельного участка объектов недвижимости:	47:14:0000000:38780
Кадастровые номера объектов недвижимости, из которых образован объект недвижимости:	данные отсутствуют
Кадастровые номера образованных объектов недвижимости:	данные отсутствуют
Сведения о включении объекта недвижимости в состав предприятия как имущественного комплекса:	

Государственный регистратор		ФГИС ЕГРН
полное наименование должности	подпись	инициалы, фамилия

М.П.

Выписка из Единого государственного реестра недвижимости об объекте недвижимости
Сведения о характеристиках объекта недвижимости

Земельный участок			
(вид объекта недвижимости)			
Лист № ___ Раздела 1	Всего листов раздела 1 : ___	Всего разделов: ___	Всего листов выписки: ___
16.09.2022.№ 99/2022/494449530			
Кадастровый номер:		47:14:0000000:38353	

Категория земель:	Земли населённых пунктов
Виды разрешенного использования:	Для общего пользования (уличная сеть)
Сведения о кадастровом инженере:	Тимофеева Елена Анатольевна №47-15-0751
Сведения о лесах, водных объектах и об иных природных объектах, расположенных в пределах земельного участка:	данные отсутствуют
Сведения о том, что земельный участок полностью или частично расположен в границах зоны с особыми условиями использования территории или территории объекта культурного наследия	данные отсутствуют
Сведения о том, что земельный участок расположен в границах особой экономической зоны, территории опережающего социально-экономического развития, зоны территориального развития в Российской Федерации, игровой зоны:	данные отсутствуют
Сведения о том, что земельный участок расположен в границах особо охраняемой природной территории, охотничьих угодий, лесничеств, лесопарков:	данные отсутствуют
Сведения о результатах проведения государственного земельного надзора:	данные отсутствуют
Сведения о расположении земельного участка в границах территории, в отношении которой утвержден проект межевания территории:	данные отсутствуют

Государственный регистратор		ФГИС ЕГРН
полное наименование должности	подпись	инициалы, фамилия

М.П.

Выписка из Единого государственного реестра недвижимости об объекте недвижимости
Сведения о характеристиках объекта недвижимости

Земельный участок			
(вид объекта недвижимости)			
Лист № ___ Раздела 1	Всего листов раздела 1 : ___	Всего разделов: ___	Всего листов выписки: ___
16.09.2022.№ 99/2022/494449530			
Кадастровый номер:		47:14:0000000:38353	

Условный номер земельного участка:	данные отсутствуют
Сведения о принятии акта и (или) заключении договора, предусматривающих предоставление в соответствии с земельным законодательством исполнительным органом государственной власти или органом местного самоуправления находящегося в государственной или муниципальной собственности земельного участка для строительства наемного дома социального использования или наемного дома коммерческого использования:	данные отсутствуют
Сведения о том, что земельный участок или земельные участки образованы на основании решения об изъятии земельного участка и (или) расположенного на нем объекта недвижимости для государственных или муниципальных нужд:	данные отсутствуют
Сведения о том, что земельный участок образован из земель или земельного участка, государственная собственность на которые не разграничена:	данные отсутствуют
Сведения о наличии земельного спора о местоположении границ земельных участков:	данные отсутствуют
Статус записи об объекте недвижимости:	Сведения об объекте недвижимости имеют статус "актуальные"
Особые отметки:	Посредством данного земельного участка обеспечен доступ к земельному участку (земельным участкам) с кадастровым номером (кадастровыми номерами) 47:14:0000000:40325, 47:14:0805004:17, 47:14:0805004:18, 47:14:0805004:231, 47:14:0805004:232, 47:14:0805007:19, 47:14:0805007:231, 47:14:0805007:232, 47:14:0805007:234, 47:14:0805008:26, 47:14:0805008:336, 47:14:0805009:217, 47:14:0805009:218. Сведения о видах разрешенного использования имеют статус «Актуальные незасвидетельствованные». Право (ограничение права, обременение объекта недвижимости) зарегистрировано на данный объект недвижимости с видами разрешенного использования отсутствует. Сведения необходимые для заполнения раздела 3.1 отсутствуют.
Получатель выписки:	Красоткина Елена Николаевна

Государственный регистратор		ФГИС ЕГРН
полное наименование должности	84 подпись	инициалы, фамилия

Выписка из Единого государственного реестра недвижимости об объекте недвижимости
Сведения о зарегистрированных правах

Земельный участок	
<small>(вид объекта недвижимости)</small>	
Лист № ___ Раздела 2	Всего листов раздела 2 : ___
Всего разделов: ___	
Всего листов выписки: ___	
16.09.2022.№ 99/2022/494449530	
Кадастровый номер:	47:14:0000000:38353
1. Правообладатель (правообладатели):	1.1. Муниципальное образование Лопухинское сельское поселение муниципального образования Ломоносовский муниципальный район Ленинградской области
2. Вид, номер и дата государственной регистрации права:	2.1. Собственность, № 47:14:0000000:38353-47/017/2017-1 от 28.06.2017
3. Ограничение прав и обременение объекта недвижимости:	не зарегистрировано
4. Договоры участия в долевом строительстве:	данные отсутствуют
5. Заявленные в судебном порядке права требования:	данные отсутствуют
6. Сведения о возражении в отношении зарегистрированного права:	данные отсутствуют
7. Сведения о наличии решения об изъятии объекта недвижимости для государственных и муниципальных нужд:	данные отсутствуют
8. Сведения о невозможности государственной регистрации без личного участия правообладателя или его законного представителя:	
9. Правопритязания и сведения о наличии поступивших, но не рассмотренных заявлений о проведении государственной регистрации права (перехода, прекращения права), ограничения права или обременения объекта недвижимости, сделки в отношении объекта недвижимости:	данные отсутствуют
10. Сведения об осуществлении государственной регистрации сделки, права, ограничения права без необходимого в силу закона согласия третьего лица, органа:	данные отсутствуют
11. Сведения о невозможности государственной регистрации перехода, прекращения, ограничения права на земельный участок из земель сельскохозяйственного назначения:	

Государственный регистратор		ФГИС ЕГРН
полное наименование должности	подпись	инициалы, фамилия

М.П.

Выписка из Единого государственного реестра недвижимости об объекте недвижимости
Описание местоположения земельного участка

Земельный участок			
(вид объекта недвижимости)			
Лист № ___ Раздела 3	Всего листов раздела 3 : ___	Всего разделов: ___	Всего листов выписки: ___
16.09.2022 № 99/2022/494449530			
Кадастровый номер:		47:14:0000000:38353	

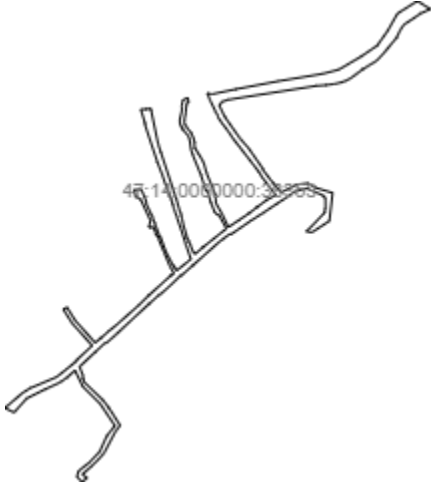
План (чертеж, схема) земельного участка			
			
Масштаб 1: данные отсутствуют	Условные обозначения:		

Государственный регистратор		ФГИС ЕГРН
полное наименование должности	подпись	инициалы, фамилия

М.П.

Выписка из Единого государственного реестра недвижимости об объекте недвижимости
Описание местоположения земельного участка

Земельный участок			
(вид объекта недвижимости)			
Лист № ___ Раздела 3	Всего листов раздела 3 : ___	Всего разделов: ___	Всего листов выписки: ___
16.09.2022 № 99/2022/494449530			
Кадастровый номер:		47:14:0000000:38353	

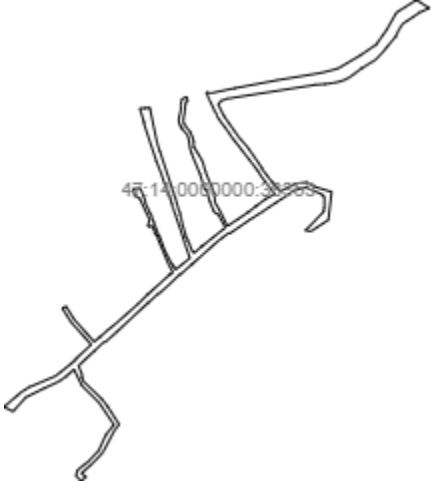
План (чертеж, схема) земельного участка			
			
Масштаб 1: данные отсутствуют	Условные обозначения:		

Государственный регистратор		ФГИС ЕГРН
полное наименование должности	подпись	инициалы, фамилия

М.П.

Выписка из Единого государственного реестра недвижимости об объекте недвижимости
Описание местоположения земельного участка

Земельный участок			
(вид объекта недвижимости)			
Лист № __ Раздела 3.2	Всего листов раздела 3.2 : __	Всего разделов: __	Всего листов выписки: __
16.09.2022.№ 99/2022/494449530			
Кадастровый номер:		47:14:0000000:38353	

Сведения о характерных точках границы земельного участка				
Система координат				
Зона №				
Номер точки	Координаты		Описание закрепления на местности	Средняя квадратическая погрешность определения координат характерных точек границ земельного участка, м
	X	Y		
1	2	3	4	5
1	415453.26	2163132.03	данные отсутствуют	данные отсутствуют
2	415453.72	2163144.01	данные отсутствуют	данные отсутствуют
3	415455.22	2163154.76	данные отсутствуют	данные отсутствуют
4	415452.11	2163155.4	данные отсутствуют	данные отсутствуют
5	415373.54	2163171.7	данные отсутствуют	данные отсутствуют
6	415355.94	2163177.7	данные отсутствуют	данные отсутствуют
7	415280.29	2163202.66	данные отсутствуют	данные отсутствуют
8	415247.91	2163213.47	данные отсутствуют	данные отсутствуют
9	415217.59	2163222.07	данные отсутствуют	данные отсутствуют
10	415216.72	2163222.9	данные отсутствуют	данные отсутствуют
11	415212.88	2163224.1	данные отсутствуют	данные отсутствуют
12	415211.75	2163223.9	данные отсутствуют	данные отсутствуют
13	415209.85	2163224.56	данные отсутствуют	данные отсутствуют
14	415206.01	2163225.83	данные отсутствуют	данные отсутствуют
15	415188.34	2163229.56	данные отсутствуют	данные отсутствуют

Государственный регистратор		ФГИС ЕГРН
полное наименование должности	подпись	инициалы, фамилия

М.П.

Выписка из Единого государственного реестра недвижимости об объекте недвижимости
Описание местоположения земельного участка

Земельный участок			
<small>(вид объекта недвижимости)</small>			
Лист № __ Раздела 3.2	Всего листов раздела 3.2 : __	Всего разделов: __	Всего листов выписки: __
16.09.2022 № 99/2022/494449530			
Кадастровый номер:		47:14:0000000:38353	

Сведения о характерных точках границы земельного участка				
Система координат				
Зона №				
Номер точки	Координаты		Описание закрепления на местности	Средняя квадратическая погрешность определения координат характерных точек границ земельного участка, м
	X	Y		
1	2	3	4	5
16	415165.11	2163236.63	данные отсутствуют	данные отсутствуют
17	415164.86	2163236.19	данные отсутствуют	данные отсутствуют
18	415159.89	2163237.97	данные отсутствуют	данные отсутствуют
19	415151.87	2163242.82	данные отсутствуют	данные отсутствуют
20	415150.64	2163242.25	данные отсутствуют	данные отсутствуют
21	415143.95	2163245.14	данные отсутствуют	данные отсутствуют
22	415132.86	2163249.91	данные отсутствуют	данные отсутствуют
23	415125.25	2163253.18	данные отсутствуют	данные отсутствуют
24	415124.57	2163257.26	данные отсутствуют	данные отсутствуют
25	415138.86	2163273.61	данные отсутствуют	данные отсутствуют
26	415181.6	2163327.39	данные отсутствуют	данные отсутствуют
27	415213.69	2163310.17	данные отсутствуют	данные отсутствуют
28	415212.42	2163306.99	данные отсутствуют	данные отсутствуют
29	415219.12	2163300.84	данные отсутствуют	данные отсутствуют
30	415241.35	2163291.62	данные отсутствуют	данные отсутствуют

Государственный регистратор		ФГИС ЕГРН
полное наименование должности	подпись	инициалы, фамилия

М.П.

Выписка из Единого государственного реестра недвижимости об объекте недвижимости
Описание местоположения земельного участка

Земельный участок			
(вид объекта недвижимости)			
Лист № __ Раздела 3.2	Всего листов раздела 3.2 : __	Всего разделов: __	Всего листов выписки: __
16.09.2022 № 99/2022/494449530			
Кадастровый номер:		47:14:0000000:38353	

Сведения о характерных точках границы земельного участка				
Система координат				
Зона №				
Номер точки	Координаты		Описание закрепления на местности	Средняя квадратическая погрешность определения координат характерных точек границ земельного участка, м
	X	Y		
1	2	3	4	5
31	415268.33	2163284.1	данные отсутствуют	данные отсутствуют
32	415267.31	2163280.71	данные отсутствуют	данные отсутствуют
33	415303.59	2163269.43	данные отсутствуют	данные отсутствуют
34	415350.5	2163250.12	данные отсутствуют	данные отсутствуют
35	415362.56	2163246.57	данные отсутствуют	данные отсутствуют
36	415376.19	2163244.67	данные отсутствуют	данные отсутствуют
37	415385.64	2163243.23	данные отсутствуют	данные отсутствуют
38	415393.21	2163239.94	данные отсутствуют	данные отсутствуют
39	415408.02	2163227.73	данные отсутствуют	данные отсутствуют
40	415413.68	2163224.24	данные отсутствуют	данные отсутствуют
41	415421.65	2163221.25	данные отсутствуют	данные отсутствуют
42	415430.31	2163220.93	данные отсутствуют	данные отсутствуют
43	415449.29	2163225.65	данные отсутствуют	данные отсутствуют
44	415460.94	2163225.73	данные отсутствуют	данные отсутствуют
45	415469.09	2163226.36	данные отсутствуют	данные отсутствуют

Государственный регистратор		ФГИС ЕГРН
полное наименование должности	подпись	инициалы, фамилия

М.П.

Выписка из Единого государственного реестра недвижимости об объекте недвижимости
Описание местоположения земельного участка

Земельный участок			
<small>(вид объекта недвижимости)</small>			
Лист № __ Раздела 3.2	Всего листов раздела 3.2 : __	Всего разделов: __	Всего листов выписки: __
16.09.2022.№ 99/2022/494449530			
Кадастровый номер:		47:14:0000000:38353	

Сведения о характерных точках границы земельного участка				
Система координат				
Зона №				
Номер точки	Координаты		Описание закрепления на местности	Средняя квадратическая погрешность определения координат характерных точек границ земельного участка, м
	X	Y		
1	2	3	4	5
46	415474.22	2163228.25	данные отсутствуют	данные отсутствуют
47	415480.07	2163239.03	данные отсутствуют	данные отсутствуют
48	415470.25	2163241.35	данные отсутствуют	данные отсутствуют
49	415466.83	2163236.68	данные отсутствуют	данные отсутствуют
50	415459.01	2163235.59	данные отсутствуют	данные отсутствуют
51	415447.97	2163235.11	данные отсутствуют	данные отсутствуют
52	415429.22	2163231.44	данные отсутствуют	данные отсутствуют
53	415423.74	2163231	данные отсутствуют	данные отсутствуют
54	415417.9	2163232.84	данные отсутствуют	данные отсутствуют
55	415414.12	2163235.48	данные отсутствуют	данные отсутствуют
56	415399.14	2163247.32	данные отсутствуют	данные отсутствуют
57	415385.97	2163253.23	данные отсутствуют	данные отсутствуют
58	415377.7	2163254.59	данные отсутствуют	данные отсутствуют
59	415364.78	2163255.61	данные отсутствуют	данные отсутствуют
60	415352.08	2163264.01	данные отсутствуют	данные отсутствуют

Государственный регистратор		ФГИС ЕГРН
полное наименование должности	подпись	инициалы, фамилия

М.П.

Выписка из Единого государственного реестра недвижимости об объекте недвижимости
Описание местоположения земельного участка

Земельный участок			
(вид объекта недвижимости)			
Лист № __ Раздела 3.2	Всего листов раздела 3.2 : __	Всего разделов: __	Всего листов выписки: __
16.09.2022.№ 99/2022/494449530			
Кадастровый номер:		47:14:0000000:38353	

Сведения о характерных точках границы земельного участка				
Система координат				
Зона №				
Номер точки	Координаты		Описание закрепления на местности	Средняя квадратическая погрешность определения координат характерных точек границ земельного участка, м
	X	Y		
1	2	3	4	5
61	415332	2163275.66	данные отсутствуют	данные отсутствуют
62	415309.08	2163281.78	данные отсутствуют	данные отсутствуют
63	415259.92	2163301.98	данные отсутствуют	данные отсутствуют
64	415239.16	2163303.82	данные отсутствуют	данные отсутствуют
65	415214.79	2163317.72	данные отсутствуют	данные отсутствуют
66	415184.78	2163331.87	данные отсутствуют	данные отсутствуют
67	415201.95	2163357.51	данные отсутствуют	данные отсутствуют
68	415215.64	2163378.09	данные отсутствуют	данные отсутствуют
69	415229.78	2163396.51	данные отсутствуют	данные отсутствуют
70	415247.22	2163419.91	данные отсутствуют	данные отсутствуют
71	415257.84	2163440.42	данные отсутствуют	данные отсутствуют
72	415298.44	2163409.04	данные отсутствуют	данные отсутствуют
73	415310.55	2163401.92	данные отсутствуют	данные отсутствуют
74	415343.02	2163376.84	данные отсутствуют	данные отсутствуют
75	415368.91	2163356.59	данные отсутствуют	данные отсутствуют

Государственный регистратор		ФГИС ЕГРН
полное наименование должности	подпись	инициалы, фамилия

М.П.

Выписка из Единого государственного реестра недвижимости об объекте недвижимости
Описание местоположения земельного участка

Земельный участок			
(вид объекта недвижимости)			
Лист № __ Раздела 3.2	Всего листов раздела 3.2 : __	Всего разделов: __	Всего листов выписки: __
16.09.2022.№ 99/2022/494449530			
Кадастровый номер:		47:14:0000000:38353	

Сведения о характерных точках границы земельного участка				
Система координат				
Зона №				
Номер точки	Координаты		Описание закрепления на местности	Средняя квадратическая погрешность определения координат характерных точек границ земельного участка, м
	X	Y		
1	2	3	4	5
76	415371.93	2163354.23	данные отсутствуют	данные отсутствуют
77	415384.67	2163344.27	данные отсутствуют	данные отсутствуют
78	415405.26	2163330.28	данные отсутствуют	данные отсутствуют
79	415421.37	2163317.9	данные отсутствуют	данные отсутствуют
80	415437.43	2163306.91	данные отсутствуют	данные отсутствуют
81	415437.96	2163308.04	данные отсутствуют	данные отсутствуют
82	415439.1	2163307.9	данные отсутствуют	данные отсутствуют
83	415447.81	2163303	данные отсутствуют	данные отсутствуют
84	415475.03	2163289.79	данные отсутствуют	данные отсутствуют
85	415484.08	2163286.14	данные отсутствуют	данные отсутствуют
86	415490.13	2163283.59	данные отсутствуют	данные отсутствуют
87	415488.02	2163294.62	данные отсутствуют	данные отсутствуют
88	415499.35	2163348.79	данные отсутствуют	данные отсутствуют
89	415517.79	2163447.04	данные отсутствуют	данные отсутствуют
90	415534.34	2163546.96	данные отсутствуют	данные отсутствуют

Государственный регистратор		ФГИС ЕГРН
полное наименование должности	подпись	инициалы, фамилия

М.П.

Выписка из Единого государственного реестра недвижимости об объекте недвижимости
Описание местоположения земельного участка

Земельный участок			
<small>(вид объекта недвижимости)</small>			
Лист № __ Раздела 3.2	Всего листов раздела 3.2 : __	Всего разделов: __	Всего листов выписки: __
16.09.2022.№ 99/2022/494449530			
Кадастровый номер:		47:14:0000000:38353	

Сведения о характерных точках границы земельного участка				
Система координат				
Зона №				
Номер точки	Координаты		Описание закрепления на местности	Средняя квадратическая погрешность определения координат характерных точек границ земельного участка, м
	X	Y		
1	2	3	4	5
91	415543.96	2163584.26	данные отсутствуют	данные отсутствуют
92	415573.54	2163634.6	данные отсутствуют	данные отсутствуют
93	415598.58	2163671.64	данные отсутствуют	данные отсутствуют
94	415632.02	2163695.5	данные отсутствуют	данные отсутствуют
95	415671.64	2163718.06	данные отсутствуют	данные отсутствуют
96	415700.32	2163763.6	данные отсутствуют	данные отсутствуют
97	415681.85	2163792.93	данные отсутствуют	данные отсутствуют
98	415671.72	2163770.81	данные отсутствуют	данные отсутствуют
99	415656.38	2163748.36	данные отсутствуют	данные отсутствуют
100	415646.82	2163733.13	данные отсутствуют	данные отсутствуют
101	415633.35	2163724.03	данные отсутствуют	данные отсутствуют
102	415616.92	2163716.18	данные отсутствуют	данные отсутствуют
103	415582.7	2163687.88	данные отсутствуют	данные отсутствуют
104	415566.09	2163672.63	данные отсутствуют	данные отсутствуют
105	415561.12	2163665.73	данные отсутствуют	данные отсутствуют

Государственный регистратор		ФГИС ЕГРН
полное наименование должности	подпись	инициалы, фамилия

М.П.

Выписка из Единого государственного реестра недвижимости об объекте недвижимости
Описание местоположения земельного участка

Земельный участок			
(вид объекта недвижимости)			
Лист № __ Раздела 3.2	Всего листов раздела 3.2 : __	Всего разделов: __	Всего листов выписки: __
16.09.2022.№ 99/2022/494449530			
Кадастровый номер:		47:14:0000000:38353	

Сведения о характерных точках границы земельного участка				
Система координат				
Зона №				
Номер точки	Координаты		Описание закрепления на местности	Средняя квадратическая погрешность определения координат характерных точек границ земельного участка, м
	X	Y		
1	2	3	4	5
106	415551.66	2163649.86	данные отсутствуют	данные отсутствуют
107	415544.67	2163638.68	данные отсутствуют	данные отсутствуют
108	415533.87	2163624.49	данные отсутствуют	данные отсутствуют
109	415524.02	2163610.69	данные отсутствуют	данные отсутствуют
110	415518.8	2163600.72	данные отсутствуют	данные отсутствуют
111	415514.53	2163588.76	данные отсутствуют	данные отсутствуют
112	415511.07	2163573.57	данные отсутствуют	данные отсутствуют
113	415508.68	2163555.31	данные отсутствуют	данные отсутствуют
114	415507.14	2163533.68	данные отсутствуют	данные отсутствуют
115	415478.64	2163351.91	данные отсутствуют	данные отсутствуют
116	415475.13	2163331.63	данные отсутствуют	данные отсутствуют
117	415471.01	2163317.77	данные отсутствуют	данные отсутствуют
118	415462.31	2163311.19	данные отсутствуют	данные отсутствуют
119	415436.94	2163323.32	данные отсутствуют	данные отсутствуют
120	415387.42	2163358.28	данные отсутствуют	данные отсутствуют

Государственный регистратор		ФГИС ЕГРН
полное наименование должности	подпись	инициалы, фамилия

М.П.

Выписка из Единого государственного реестра недвижимости об объекте недвижимости
Описание местоположения земельного участка

Земельный участок			
<small>(вид объекта недвижимости)</small>			
Лист № __ Раздела 3.2	Всего листов раздела 3.2 : __	Всего разделов: __	Всего листов выписки: __
16.09.2022.№ 99/2022/494449530			
Кадастровый номер:		47:14:0000000:38353	

Сведения о характерных точках границы земельного участка				
Система координат				
Зона №				
Номер точки	Координаты		Описание закрепления на местности	Средняя квадратическая погрешность определения координат характерных точек границ земельного участка, м
	X	Y		
1	2	3	4	5
121	415365.1	2163377.98	данные отсутствуют	данные отсутствуют
122	415318.68	2163410.31	данные отсутствуют	данные отсутствуют
123	415314.42	2163411.78	данные отсутствуют	данные отсутствуют
124	415285.35	2163434.1	данные отсутствуют	данные отсутствуют
125	415264.05	2163452.42	данные отсутствуют	данные отсутствуют
126	415281.34	2163485.82	данные отсутствуют	данные отсутствуют
127	415284.94	2163513.28	данные отсутствуют	данные отсутствуют
128	415274.7	2163531.35	данные отсутствуют	данные отсутствуют
129	415263.05	2163570.03	данные отсутствуют	данные отсутствуют
130	415198.97	2163562.57	данные отсутствуют	данные отсутствуют
131	415173	2163522.68	данные отсутствуют	данные отсутствуют
132	415175.57	2163510.45	данные отсутствуют	данные отсутствуют
133	415191.74	2163526.88	данные отсутствуют	данные отсутствуют
134	415214.9	2163548.7	данные отсутствуют	данные отсутствуют
135	415220.3	2163551.92	данные отсутствуют	данные отсутствуют

Государственный регистратор		ФГИС ЕГРН
полное наименование должности	подпись	инициалы, фамилия

М.П.

Выписка из Единого государственного реестра недвижимости об объекте недвижимости
Описание местоположения земельного участка

Земельный участок			
<small>(вид объекта недвижимости)</small>			
Лист № __ Раздела 3.2	Всего листов раздела 3.2 : __	Всего разделов: __	Всего листов выписки: __
16.09.2022.№ 99/2022/494449530			
Кадастровый номер:		47:14:0000000:38353	

Сведения о характерных точках границы земельного участка				
Система координат				
Зона №				
Номер точки	Координаты		Описание закрепления на местности	Средняя квадратическая погрешность определения координат характерных точек границ земельного участка, м
	X	Y		
1	2	3	4	5
136	415228.08	2163553.52	данные отсутствуют	данные отсутствуют
137	415251.62	2163553.33	данные отсутствуют	данные отсутствуют
138	415257.68	2163547.29	данные отсутствуют	данные отсутствуют
139	415273.18	2163511.53	данные отсутствуют	данные отсутствуют
140	415268.44	2163491.6	данные отсутствуют	данные отсутствуют
141	415265.04	2163481.96	данные отсутствуют	данные отсутствуют
142	415253.94	2163466.03	данные отсутствуют	данные отсутствуют
143	415250.69	2163461.26	данные отсутствуют	данные отсутствуют
144	415248.92	2163458.7	данные отсутствуют	данные отсутствуют
145	415239.81	2163444.89	данные отсутствуют	данные отсутствуют
146	415217.88	2163411.99	данные отсутствуют	данные отсутствуют
147	415198.84	2163382.25	данные отсутствуют	данные отсутствуют
148	415168.01	2163337.27	данные отсутствуют	данные отсутствуют
149	415170.02	2163335.98	данные отсутствуют	данные отсутствуют
150	415158.28	2163320.27	данные отсутствуют	данные отсутствуют

Государственный регистратор		ФГИС ЕГРН
полное наименование должности	подпись	инициалы, фамилия

М.П.

Выписка из Единого государственного реестра недвижимости об объекте недвижимости
Описание местоположения земельного участка

Земельный участок			
<small>(вид объекта недвижимости)</small>			
Лист № __ Раздела 3.2	Всего листов раздела 3.2 : __	Всего разделов: __	Всего листов выписки: __
16.09.2022 № 99/2022/494449530			
Кадастровый номер:		47:14:0000000:38353	

Сведения о характерных точках границы земельного участка				
Система координат				
Зона №				
Номер точки	Координаты		Описание закрепления на местности	Средняя квадратическая погрешность определения координат характерных точек границ земельного участка, м
	X	Y		
1	2	3	4	5
151	415150.04	2163309.63	данные отсутствуют	данные отсутствуют
152	415098.25	2163251.36	данные отсутствуют	данные отсутствуют
153	415077.3	2163227.67	данные отсутствуют	данные отсутствуют
154	415074.39	2163224.68	данные отсутствуют	данные отсутствуют
155	415075.47	2163223.62	данные отсутствуют	данные отсутствуют
156	415054.21	2163201.8	данные отсутствуют	данные отсутствуют
157	415031.52	2163176.43	данные отсутствуют	данные отсутствуют
158	415029.02	2163172.07	данные отсутствуют	данные отсутствуют
159	415009.9	2163150.58	данные отсутствуют	данные отсутствуют
160	414967.35	2163104.46	данные отсутствуют	данные отсутствуют
161	414954.04	2163090.22	данные отсутствуют	данные отсутствуют
162	414940.73	2163075.97	данные отсутствуют	данные отсутствуют
163	414920.73	2163053.44	данные отсутствуют	данные отсутствуют
164	414922.3	2163051.65	данные отсутствуют	данные отсутствуют
165	414900.63	2163028.17	данные отсутствуют	данные отсутствуют

Государственный регистратор		ФГИС ЕГРН
полное наименование должности	подпись	инициалы, фамилия

М.П.

Выписка из Единого государственного реестра недвижимости об объекте недвижимости
Описание местоположения земельного участка

Земельный участок			
(вид объекта недвижимости)			
Лист № __ Раздела 3.2	Всего листов раздела 3.2 : __	Всего разделов: __	Всего листов выписки: __
16.09.2022.№ 99/2022/494449530			
Кадастровый номер:		47:14:0000000:38353	

Сведения о характерных точках границы земельного участка				
Система координат				
Зона №				
Номер точки	Координаты		Описание закрепления на местности	Средняя квадратическая погрешность определения координат характерных точек границ земельного участка, м
	X	Y		
1	2	3	4	5
166	414866.67	2162991.98	данные отсутствуют	данные отсутствуют
167	414846.58	2163000.12	данные отсутствуют	данные отсутствуют
168	414839.44	2163000.02	данные отсутствуют	данные отсутствуют
169	414831.43	2163003.26	данные отсутствуют	данные отсутствуют
170	414790.04	2163046.31	данные отсутствуют	данные отсутствуют
171	414772.19	2163059.81	данные отсутствуют	данные отсутствуют
172	414732.83	2163084.87	данные отсутствуют	данные отсутствуют
173	414720.23	2163074.72	данные отсутствуют	данные отсутствуют
174	414669.88	2163047.93	данные отсутствуют	данные отсутствуют
175	414655.04	2163034.8	данные отсутствуют	данные отсутствуют
176	414639.34	2163018.37	данные отсутствуют	данные отсутствуют
177	414621.61	2162998.76	данные отсутствуют	данные отсутствуют
178	414613.5	2163008.88	данные отсутствуют	данные отсутствуют
179	414604.24	2162997.85	данные отсутствуют	данные отсутствуют
180	414616.32	2162986.09	данные отсутствуют	данные отсутствуют

Государственный регистратор		ФГИС ЕГРН
полное наименование должности	подпись	инициалы, фамилия

М.П.

Выписка из Единого государственного реестра недвижимости об объекте недвижимости
Описание местоположения земельного участка

Земельный участок			
<small>(вид объекта недвижимости)</small>			
Лист № __ Раздела 3.2	Всего листов раздела 3.2 : __	Всего разделов: __	Всего листов выписки: __
16.09.2022.№ 99/2022/494449530			
Кадастровый номер:		47:14:0000000:38353	

Сведения о характерных точках границы земельного участка				
Система координат				
Зона №				
Номер точки	Координаты		Описание закрепления на местности	Средняя квадратическая погрешность определения координат характерных точек границ земельного участка, м
	X	Y		
1	2	3	4	5
181	414629.25	2162989.8	данные отсутствуют	данные отсутствуют
182	414648.02	2163013.72	данные отсутствуют	данные отсутствуют
183	414673.3	2163038.15	данные отсутствуют	данные отсутствуют
184	414708.84	2163054.13	данные отсутствуют	данные отсутствуют
185	414732.45	2163072.81	данные отсутствуют	данные отсутствуют
186	414782.62	2163039	данные отсутствуют	данные отсутствуют
187	414821.37	2162999.8	данные отсутствуют	данные отсутствуют
188	414858.38	2162981.64	данные отсутствуют	данные отсутствуют
189	414842.99	2162964.28	данные отсутствуют	данные отсутствуют
190	414831.07	2162947.81	данные отсутствуют	данные отсутствуют
191	414815.28	2162912.98	данные отсутствуют	данные отсутствуют
192	414794.58	2162871.3	данные отсутствуют	данные отсутствуют
193	414762.32	2162842.45	данные отсутствуют	данные отсутствуют
194	414772.98	2162821.84	данные отсутствуют	данные отсутствуют
195	414807.33	2162862.21	данные отсутствуют	данные отсутствуют

Государственный регистратор		ФГИС ЕГРН
полное наименование должности	подпись	инициалы, фамилия

М.П.

Выписка из Единого государственного реестра недвижимости об объекте недвижимости
Описание местоположения земельного участка

Земельный участок			
<small>(вид объекта недвижимости)</small>			
Лист № __ Раздела 3.2	Всего листов раздела 3.2 : __	Всего разделов: __	Всего листов выписки: __
16.09.2022 № 99/2022/494449530			
Кадастровый номер:		47:14:0000000:38353	

Сведения о характерных точках границы земельного участка				
Система координат				
Зона №				
Номер точки	Координаты		Описание закрепления на местности	Средняя квадратическая погрешность определения координат характерных точек границ земельного участка, м
	X	Y		
1	2	3	4	5
196	414818.04	2162879.5	данные отсутствуют	данные отсутствуют
197	414843.31	2162939.53	данные отсутствуют	данные отсутствуют
198	414861.63	2162962.94	данные отсутствуют	данные отсутствуют
199	414877.03	2162981.66	данные отсутствуют	данные отсутствуют
200	414881.66	2162985.11	данные отсутствуют	данные отсутствуют
201	414915	2163020.96	данные отсутствуют	данные отсутствуют
202	414966.03	2162975.1	данные отсутствуют	данные отсутствуют
203	414998.1	2162954.74	данные отсутствуют	данные отсутствуют
204	415002.07	2162963.4	данные отсутствуют	данные отсутствуют
205	414971.75	2162982.65	данные отсутствуют	данные отсутствуют
206	414921.56	2163027.67	данные отсутствуют	данные отсутствуют
207	414933.38	2163042.23	данные отсутствуют	данные отсутствуют
208	414946.93	2163057.58	данные отсутствуют	данные отсутствуют
209	414962.21	2163076.52	данные отсутствуют	данные отсутствуют
210	415007.59	2163127.94	данные отсутствуют	данные отсутствуют

Государственный регистратор		ФГИС ЕГРН
полное наименование должности	подпись	инициалы, фамилия

М.П.

Выписка из Единого государственного реестра недвижимости об объекте недвижимости
Описание местоположения земельного участка

Земельный участок			
<small>(вид объекта недвижимости)</small>			
Лист № __ Раздела 3.2	Всего листов раздела 3.2 : __	Всего разделов: __	Всего листов выписки: __
16.09.2022.№ 99/2022/494449530			
Кадастровый номер:		47:14:0000000:38353	

Сведения о характерных точках границы земельного участка				
Система координат				
Зона №				
Номер точки	Координаты		Описание закрепления на местности	Средняя квадратическая погрешность определения координат характерных точек границ земельного участка, м
	X	Y		
1	2	3	4	5
211	415029.39	2163150.12	данные отсутствуют	данные отсутствуют
212	415074.3	2163200.1	данные отсутствуют	данные отсутствуют
213	415079.42	2163207.65	данные отсутствуют	данные отсутствуют
214	415094.67	2163198.89	данные отсутствуют	данные отсутствуют
215	415126.82	2163185.36	данные отсутствуют	данные отсутствуют
216	415157.25	2163172.89	данные отсутствуют	данные отсутствуют
217	415159.48	2163172.78	данные отсутствуют	данные отсутствуют
218	415166.29	2163170.38	данные отсутствуют	данные отсутствуют
219	415165.14	2163167.84	данные отсутствуют	данные отсутствуют
220	415170.09	2163165.97	данные отсутствуют	данные отсутствуют
221	415177.25	2163164.37	данные отсутствуют	данные отсутствуют
222	415185.73	2163160.91	данные отсутствуют	данные отсутствуют
223	415182.67	2163152.67	данные отсутствуют	данные отсутствуют
224	415186.75	2163150.98	данные отсутствуют	данные отсутствуют
225	415200.3	2163153.93	данные отсутствуют	данные отсутствуют

Государственный регистратор		ФГИС ЕГРН
полное наименование должности	подпись	инициалы, фамилия

М.П.

Выписка из Единого государственного реестра недвижимости об объекте недвижимости
Описание местоположения земельного участка

Земельный участок			
(вид объекта недвижимости)			
Лист № __ Раздела 3.2	Всего листов раздела 3.2 : __	Всего разделов: __	Всего листов выписки: __
16.09.2022.№ 99/2022/494449530			
Кадастровый номер:		47:14:0000000:38353	

Сведения о характерных точках границы земельного участка				
Система координат				
Зона №				
Номер точки	Координаты		Описание закрепления на местности	Средняя квадратическая погрешность определения координат характерных точек границ земельного участка, м
	X	Y		
1	2	3	4	5
226	415247.46	2163131.98	данные отсутствуют	данные отсутствуют
227	415254.11	2163123.5	данные отсутствуют	данные отсутствуют
228	415252.76	2163120.36	данные отсутствуют	данные отсутствуют
229	415270.08	2163116.84	данные отсутствуют	данные отсутствуют
230	415271.27	2163132.16	данные отсутствуют	данные отсутствуют
231	415266.21	2163135.17	данные отсутствуют	данные отсутствуют
232	415241.65	2163145.23	данные отсутствуют	данные отсутствуют
233	415240.85	2163143.06	данные отсутствуют	данные отсутствуют
234	415214.24	2163155.76	данные отсутствуют	данные отсутствуют
235	415209.3	2163158.1	данные отсутствуют	данные отсутствуют
236	415193.31	2163163.9	данные отсутствуют	данные отсутствуют
237	415187.64	2163166.3	данные отсутствуют	данные отсутствуют
238	415161.7	2163175.72	данные отсутствуют	данные отсутствуют
239	415162.11	2163177.2	данные отсутствуют	данные отсутствуют
240	415129.69	2163188.82	данные отсутствуют	данные отсутствуют

Государственный регистратор		ФГИС ЕГРН
полное наименование должности	подпись	инициалы, фамилия

М.П.

Выписка из Единого государственного реестра недвижимости об объекте недвижимости
Описание местоположения земельного участка

Земельный участок			
<small>(вид объекта недвижимости)</small>			
Лист № __ Раздела 3.2	Всего листов раздела 3.2 : __	Всего разделов: __	Всего листов выписки: __
16.09.2022.№ 99/2022/494449530			
Кадастровый номер:		47:14:0000000:38353	

Сведения о характерных точках границы земельного участка				
Система координат				
Зона №				
Номер точки	Координаты		Описание закрепления на местности	Средняя квадратическая погрешность определения координат характерных точек границ земельного участка, м
	X	Y		
1	2	3	4	5
241	415098.67	2163204.9	данные отсутствуют	данные отсутствуют
242	415091.74	2163210.32	данные отсутствуют	данные отсутствуют
243	415086.11	2163214.12	данные отсутствуют	данные отсутствуют
244	415112.01	2163246.32	данные отсутствуют	данные отсутствуют
245	415145.17	2163234.96	данные отсутствуют	данные отсутствуют
246	415175.23	2163225.45	данные отсутствуют	данные отсутствуют
247	415208.8	2163213.91	данные отсутствуют	данные отсутствуют
248	415211.48	2163213.06	данные отсутствуют	данные отсутствуют
249	415211.71	2163212.85	данные отсутствуют	данные отсутствуют
250	415227.98	2163207.5	данные отсутствуют	данные отсутствуют
251	415229.14	2163207.19	данные отсутствуют	данные отсутствуют
252	415236.85	2163204.59	данные отсутствуют	данные отсутствуют
253	415248.82	2163201.34	данные отсутствуют	данные отсутствуют
254	415254.94	2163198.98	данные отсутствуют	данные отсутствуют
255	415258.82	2163196.95	данные отсутствуют	данные отсутствуют

Государственный регистратор		ФГИС ЕГРН
полное наименование должности	подпись	инициалы, фамилия

М.П.

Выписка из Единого государственного реестра недвижимости об объекте недвижимости
Описание местоположения земельного участка

Земельный участок			
<small>(вид объекта недвижимости)</small>			
Лист № __ Раздела 3.2	Всего листов раздела 3.2 : __	Всего разделов: __	Всего листов выписки: __
16.09.2022.№ 99/2022/494449530			
Кадастровый номер:		47:14:0000000:38353	

Сведения о характерных точках границы земельного участка				
Система координат				
Зона №				
Номер точки	Координаты		Описание закрепления на местности	Средняя квадратическая погрешность определения координат характерных точек границ земельного участка, м
	X	Y		
1	2	3	4	5
256	415259.18	2163196.62	данные отсутствуют	данные отсутствуют
257	415263.97	2163194.74	данные отсутствуют	данные отсутствуют
258	415264.03	2163194.72	данные отсутствуют	данные отсутствуют
259	415273.93	2163191.13	данные отсутствуют	данные отсутствуют
260	415303.89	2163181.01	данные отсутствуют	данные отсутствуют
261	415333.66	2163169.74	данные отсутствуют	данные отсутствуют
262	415371.44	2163157.02	данные отсутствуют	данные отсутствуют
263	415418.34	2163141.55	данные отсутствуют	данные отсутствуют
264	415424.39	2163140.85	данные отсутствуют	данные отсутствуют

Государственный регистратор		ФГИС ЕГРН
полное наименование должности	подпись	инициалы, фамилия

М.П.

Выписка из Единого государственного реестра недвижимости об объекте недвижимости
Сведения о частях земельного участка

Земельный участок			
(вид объекта недвижимости)			
Лист № ___ Раздела 4	Всего листов раздела 4 : ___	Всего разделов: ___	Всего листов выписки: ___
16.09.2022 № 99/2022/494449530			
Кадастровый номер:		47:14:0000000:38353	

План (чертеж, схема) части земельного участка	Учетный номер части: 47:14:0000000:38353/1		
Масштаб 1: данные отсутствуют	Условные обозначения:		

Государственный регистратор		ФГИС ЕГРН
полное наименование должности	подпись	инициалы, фамилия

М.П.

Выписка из Единого государственного реестра недвижимости об объекте недвижимости
Сведения о частях земельного участка

Земельный участок			
(вид объекта недвижимости)			
Лист № __ Раздела 4	Всего листов раздела 4 : __	Всего разделов: __	Всего листов выписки: __
16.09.2022.№ 99/2022/494449530			
Кадастровый номер:		47:14:0000000:38353	

План (чертеж, схема) части земельного участка	Учетный номер части: 47:14:0000000:38353/2
	
Масштаб 1: данные отсутствуют	Условные обозначения:

Государственный регистратор		ФГИС ЕГРН
полное наименование должности	подпись	инициалы, фамилия

М.П.

Выписка из Единого государственного реестра недвижимости об объекте недвижимости
Сведения о частях земельного участка

Земельный участок			
(вид объекта недвижимости)			
Лист № __ Раздела 4	Всего листов раздела 4 : __	Всего разделов: __	Всего листов выписки: __
16.09.2022.№ 99/2022/494449530			
Кадастровый номер:		47:14:0000000:38353	

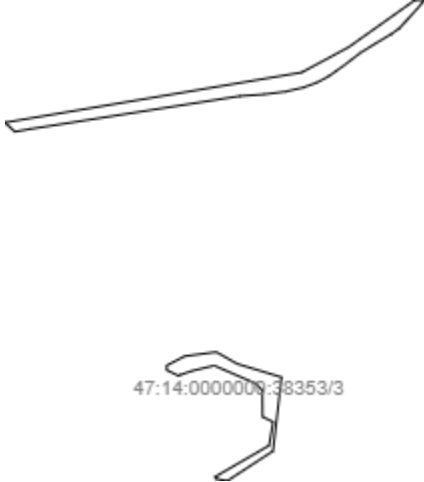
План (чертеж, схема) части земельного участка		Учетный номер части: 47:14:0000000:38353/3	
			
Масштаб 1: данные отсутствуют	Условные обозначения:		
Государственный регистратор		ФГИС ЕГРН	
полное наименование должности	подпись	инициалы, фамилия	

М.П.

Выписка из Единого государственного реестра недвижимости об объекте недвижимости
Сведения о частях земельного участка

Земельный участок			
(вид объекта недвижимости)			
Лист № __ Раздела 4.1	Всего листов раздела 4.1 : __	Всего разделов: __	Всего листов выписки: __
16.09.2022.№ 99/2022/494449530			
Кадастровый номер:		47:14:0000000:38353	

Учетный номер части	Площадь (м ²)	Содержание ограничения в использовании или ограничения права на объект недвижимости или обременения объекта недвижимости
1	2	3
1	1180	Ограничения прав на земельный участок, предусмотренные статьями 56, 56.1 Земельного кодекса Российской Федерации, Справка о балансовой принадлежности № 032-13/1599 от 04.03.2015, срок действия: 11.05.2016
2	940	Ограничения прав на земельный участок, предусмотренные статьями 56, 56.1 Земельного кодекса Российской Федерации, Карта(план) № - от 16.06.2016, срок действия: 01.09.2016
3	6213	Ограничения прав на земельный участок, предусмотренные статьями 56, 56.1 Земельного кодекса Российской Федерации, Доверенность № 01-14-1428/2020 от 27.05.2020, срок действия: 30.12.2020

Государственный регистратор		ФГИС ЕГРН
полное наименование должности	подпись	инициалы, фамилия

М.П.

Выписка из Единого государственного реестра недвижимости об объекте недвижимости
Сведения о частях земельного участка

Земельный участок				
<small>(вид объекта недвижимости)</small>				
Лист № __ Раздела 4.2		Всего листов раздела 4.2 : __		Всего разделов: __
Всего листов выписки: __				
16.09.2022.№ 99/2022/494449530				
Кадастровый номер:			47:14:0000000:38353	
Сведения о характерных точках границы части (частей) земельного участка				
Учетный номер части: 1				
Система координат: Местная 167				
Зона №				
Номер точки	Координаты, м		Описание закрепления на местности	Средняя квадратическая погрешность определения координат характерных точек границы части земельного участка, м
	X	Y		
1	2	3	4	5
6	415355.94	2163177.7	данные отсутствуют	данные отсутствуют
222	415185.73	2163160.91	данные отсутствуют	данные отсутствуют
223	415182.67	2163152.67	данные отсутствуют	данные отсутствуют
224	415186.75	2163150.98	данные отсутствуют	данные отсутствуют
224	415186.75	2163150.98	данные отсутствуют	данные отсутствуют
225	415200.3	2163153.93	данные отсутствуют	данные отсутствуют
235	415209.3	2163158.1	данные отсутствуют	данные отсутствуют
236	415193.31	2163163.9	данные отсутствуют	данные отсутствуют
237	415187.64	2163166.3	данные отсутствуют	данные отсутствуют
257	415263.97	2163194.74	данные отсутствуют	данные отсутствуют
258	415264.03	2163194.72	данные отсутствуют	данные отсутствуют
259	415273.93	2163191.13	данные отсутствуют	данные отсутствуют
265	415204.08	2163152.17	данные отсутствуют	данные отсутствуют
266	415214.06	2163155.84	данные отсутствуют	данные отсутствуют
267	415186.02	2163166.89	данные отсутствуют	данные отсутствуют
268	415178.16	2163164	данные отсутствуют	данные отсутствуют
Государственный регистратор			ФГИС ЕГРН	
полное наименование должности			подпись	
			инициалы, фамилия	

М.П.

Выписка из Единого государственного реестра недвижимости об объекте недвижимости
Сведения о частях земельного участка

Земельный участок			
<small>(вид объекта недвижимости)</small>			
Лист № ___ Раздела 4.2	Всего листов раздела 4.2 : ___	Всего разделов: ___	Всего листов выписки: ___
16.09.2022 № 99/2022/494449530			
Кадастровый номер:		47:14:000000:38353	

Номер точки	Координаты, м		Описание закрепления на местности	Средняя квадратическая погрешность определения координат характерных точек границы части земельного участка, м
	X	Y		
1	2	3	4	5
269	414960.72	2162992.54	данные отсутствуют	данные отсутствуют
269	414960.72	2162992.54	данные отсутствуют	данные отсутствуют
270	414945.77	2163005.95	данные отсутствуют	данные отсутствуют
271	414940.14	2162998.37	данные отсутствуют	данные отсутствуют
272	414955.08	2162984.94	данные отсутствуют	данные отсутствуют
273	415368.06	2163173.57	данные отсутствуют	данные отсутствуют
273	415368.06	2163173.57	данные отсутствуют	данные отсутствуют
274	415348.84	2163180.04	данные отсутствуют	данные отсутствуют
275	415346.52	2163165.41	данные отсутствуют	данные отсутствуют
276	415365.75	2163158.94	данные отсутствуют	данные отсутствуют
277	415312.53	2163192.02	данные отсутствуют	данные отсутствуют
277	415312.53	2163192.02	данные отсутствуют	данные отсутствуют
278	415281.87	2163202.14	данные отсутствуют	данные отсутствуют
279	415262.9	2163195.16	данные отсутствуют	данные отсутствуют
280	415292.77	2163184.77	данные отсутствуют	данные отсутствуют

Государственный регистратор		ФГИС ЕГРН
полное наименование должности	подпись	инициалы, фамилия

М.П.

Выписка из Единого государственного реестра недвижимости об объекте недвижимости
Сведения о частях земельного участка

Земельный участок			
<small>(вид объекта недвижимости)</small>			
Лист № __ Раздела 4.2	Всего листов раздела 4.2 : __	Всего разделов: __	Всего листов выписки: __
16.09.2022.№ 99/2022/494449530			
Кадастровый номер:		47:14:0000000:38353	

Сведения о характерных точках границы части (частей) земельного участка				
Учетный номер части: 2				
Система координат: Местная 167				
Зона №				
Номер точки	Координаты, м		Описание закрепления на местности	Средняя квадратическая погрешность определения координат характерных точек границы части земельного участка, м
	X	Y		
1	2	3	4	5
62	415309.08	2163281.78	данные отсутствуют	данные отсутствуют
69	415229.78	2163396.51	данные отсутствуют	данные отсутствуют
281	415228.95	2163395.43	данные отсутствуют	данные отсутствуют
281	415228.95	2163395.43	данные отсутствуют	данные отсутствуют
282	415242.42	2163413.47	данные отсутствуют	данные отсутствуют
283	415231.09	2163431.81	данные отсутствуют	данные отсутствуют
284	415218.32	2163412.66	данные отсутствуют	данные отсутствуют
285	415326.18	2163277.21	данные отсутствуют	данные отсутствуют
285	415326.18	2163277.21	данные отсутствуют	данные отсутствуют
286	415295.43	2163287.39	данные отсутствуют	данные отсутствуют
287	415307.3	2163267.9	данные отсутствуют	данные отсутствуют
288	415340.05	2163254.42	данные отсутствуют	данные отсутствуют

Государственный регистратор		ФГИС ЕГРН
полное наименование должности	подпись	инициалы, фамилия

М.П.

Выписка из Единого государственного реестра недвижимости об объекте недвижимости
Сведения о частях земельного участка

Земельный участок				
<small>(вид объекта недвижимости)</small>				
Лист № ___ Раздела 4.2		Всего листов раздела 4.2 : ___		Всего разделов: ___
Всего листов выписки: ___				
16.09.2022.№ 99/2022/494449530				
Кадастровый номер:			47:14:0000000:38353	
Сведения о характерных точках границы части (частей) земельного участка				
Учетный номер части: 3				
Система координат: Местная 167				
Зона №				
Номер точки	Координаты, м		Описание закрепления на местности	Средняя квадратическая погрешность определения координат характерных точек границы части земельного участка, м
	X	Y		
1	2	3	4	5
103	415582.7	2163687.88	данные отсутствуют	данные отсутствуют
104	415566.09	2163672.63	данные отсутствуют	данные отсутствуют
105	415561.12	2163665.73	данные отсутствуют	данные отсутствуют
106	415551.66	2163649.86	данные отсутствуют	данные отсутствуют
107	415544.67	2163638.68	данные отсутствуют	данные отсутствуют
108	415533.87	2163624.49	данные отсутствуют	данные отсутствуют
109	415524.02	2163610.69	данные отсутствуют	данные отсутствуют
110	415518.8	2163600.72	данные отсутствуют	данные отсутствуют
111	415514.53	2163588.76	данные отсутствуют	данные отсутствуют
112	415511.07	2163573.57	данные отсутствуют	данные отсутствуют
113	415508.68	2163555.31	данные отсутствуют	данные отсутствуют
114	415507.14	2163533.68	данные отсутствуют	данные отсутствуют
115	415478.64	2163351.91	данные отсутствуют	данные отсутствуют
126	415281.34	2163485.82	данные отсутствуют	данные отсутствуют
127	415284.94	2163513.28	данные отсутствуют	данные отсутствуют
128	415274.7	2163531.35	данные отсутствуют	данные отсутствуют
Государственный регистратор			ФГИС ЕГРН	
полное наименование должности			подпись	
			инициалы, фамилия	

М.П.

Выписка из Единого государственного реестра недвижимости об объекте недвижимости
Сведения о частях земельного участка

Земельный участок			
(вид объекта недвижимости)			
Лист № ___ Раздела 4.2	Всего листов раздела 4.2 : ___	Всего разделов: ___	Всего листов выписки: ___
16.09.2022 № 99/2022/494449530			
Кадастровый номер:		47:14:0000000:38353	

Номер точки	Координаты, м		Описание закрепления на местности	Средняя квадратическая погрешность определения координат характерных точек границы части земельного участка, м
	X	Y		
1	2	3	4	5
129	415263.05	2163570.03	данные отсутствуют	данные отсутствуют
130	415198.97	2163562.57	данные отсутствуют	данные отсутствуют
131	415173	2163522.68	данные отсутствуют	данные отсутствуют
137	415251.62	2163553.33	данные отсутствуют	данные отсутствуют
138	415257.68	2163547.29	данные отсутствуют	данные отсутствуют
139	415273.18	2163511.53	данные отсутствуют	данные отсутствуют
140	415268.44	2163491.6	данные отсутствуют	данные отсутствуют
141	415265.04	2163481.96	данные отсутствуют	данные отсутствуют
289	415590.51	2163694.34	данные отсутствуют	данные отсутствуют
289	415590.51	2163694.34	данные отсутствуют	данные отсутствуют
290	415476.23	2163337.99	данные отсутствуют	данные отсутствуют
291	415484.17	2163329.44	данные отсутствуют	данные отсутствуют
292	415527.66	2163587.55	данные отсутствуют	данные отсутствуют
293	415549.65	2163628.5	данные отсутствуют	данные отсутствуют
294	415590.55	2163686.18	данные отсутствуют	данные отсутствуют
295	415273.14	2163469.98	данные отсутствуют	данные отсутствуют
295	415273.14	2163469.98	данные отсутствуют	данные отсутствуют

Государственный регистратор		ФГИС ЕГРН
полное наименование должности	подпись	инициалы, фамилия

М.П.

Выписка из Единого государственного реестра недвижимости об объекте недвижимости
Сведения о частях земельного участка

Земельный участок			
<small>(вид объекта недвижимости)</small>			
Лист № ___ Раздела 4.2	Всего листов раздела 4.2 : ___	Всего разделов: ___	Всего листов выписки: ___
16.09.2022 № 99/2022/494449530			
Кадастровый номер:		47:14:0000000:38353	

Номер точки	Координаты, м		Описание закрепления на местности	Средняя квадратическая погрешность определения координат характерных точек границы части земельного участка, м
	X	Y		
1	2	3	4	5
296	415174.89	2163513.68	данные отсутствуют	данные отсутствуют
297	415176.52	2163512.1	данные отсутствуют	данные отсутствуют
298	415203.8	2163559.2	данные отсутствуют	данные отсутствуют
299	415224.24	2163562.7	данные отсутствуют	данные отсутствуют
300	415228.71	2163553.51	данные отсутствуют	данные отсутствуют
301	415264.14	2163480.67	данные отсутствуют	данные отсутствуют
302	415269.24	2163470.19	данные отсутствуют	данные отсутствуют

Государственный регистратор		ФГИС ЕГРН
полное наименование должности	подпись	инициалы, фамилия

М.П.

Выписка из Единого государственного реестра недвижимости об объекте недвижимости
Сведения о характеристиках объекта недвижимости

На основании запроса от 16.09.2022 г., поступившего на рассмотрение 16.09.2022 г., сообщаем, что согласно записям Единого государственного реестра недвижимости:

Земельный участок			
(вид объекта недвижимости)			
Лист № ___ Раздела 1	Всего листов раздела 1 : ___	Всего разделов: ___	Всего листов выписки: ___
16.09.2022.№ 99/2022/494325823			
Кадастровый номер:		47:14:0000000:39192	

Номер кадастрового квартала:	47:14:0000000
Дата присвоения кадастрового номера:	23.05.2017
Ранее присвоенный государственный учетный номер:	данные отсутствуют
Адрес:	Ленинградская область, Ломоносовский район, автомобильная дорога общего пользования "Петродворец-Кейкино"
Площадь:	1413414 +/- 2081 кв. м
Кадастровая стоимость, руб.:	11250775.44
Кадастровые номера расположенных в пределах земельного участка объектов недвижимости:	47:14:0000000:38806, 47:14:0000000:38849, 47:00:0000000:1660, 47:14:0000000:37857, 47:14:0000000:26865, 47:14:0000000:27645, 47:14:0000000:40280, 47:14:0000000:40375, 47:14:0000000:40380
Кадастровые номера объектов недвижимости, из которых образован объект недвижимости:	47:14:0000000:12
Кадастровые номера образованных объектов недвижимости:	данные отсутствуют
Сведения о включении объекта недвижимости в состав предприятия как имущественного комплекса:	

Государственный регистратор		ФГИС ЕГРН
полное наименование должности	подпись	инициалы, фамилия

М.П.

Выписка из Единого государственного реестра недвижимости об объекте недвижимости
Сведения о характеристиках объекта недвижимости

Земельный участок			
<small>(вид объекта недвижимости)</small>			
Лист № ___ Раздела 1	Всего листов раздела 1 : ___	Всего разделов: ___	Всего листов выписки: ___
16.09.2022 № 99/2022/494325823			
Кадастровый номер:		47:14:0000000:39192	

Категория земель:	Земли промышленности, энергетики, транспорта, связи, радиовещания, телевидения, информатики, земли для обеспечения космической деятельности, земли обороны, безопасности и земли иного специального назначения
Виды разрешенного использования:	Автомобильные дороги
Сведения о кадастровом инженере:	Фотина Евгения Михайловна №47-13-0548
Сведения о лесах, водных объектах и об иных природных объектах, расположенных в пределах земельного участка:	данные отсутствуют
Сведения о том, что земельный участок полностью или частично расположен в границах зоны с особыми условиями использования территории или территории объекта культурного наследия	данные отсутствуют
Сведения о том, что земельный участок расположен в границах особой экономической зоны, территории опережающего социально-экономического развития, зоны территориального развития в Российской Федерации, игровой зоны:	данные отсутствуют
Сведения о том, что земельный участок расположен в границах особо охраняемой природной территории, охотничьих угодий, лесничеств, лесопарков:	данные отсутствуют
Сведения о результатах проведения государственного земельного надзора:	данные отсутствуют
Сведения о расположении земельного участка в границах территории, в отношении которой утвержден проект межевания территории:	данные отсутствуют

Государственный регистратор		ФГИС ЕГРН
полное наименование должности	подпись	инициалы, фамилия

М.П.

Выписка из Единого государственного реестра недвижимости об объекте недвижимости
Сведения о характеристиках объекта недвижимости

Земельный участок			
(вид объекта недвижимости)			
Лист № ___ Раздела 1	Всего листов раздела 1 : ___	Всего разделов: ___	Всего листов выписки: ___
16.09.2022.№ 99/2022/494325823			
Кадастровый номер:		47:14:0000000:39192	

Условный номер земельного участка:	данные отсутствуют
Сведения о принятии акта и (или) заключении договора, предусматривающих предоставление в соответствии с земельным законодательством исполнительным органом государственной власти или органом местного самоуправления находящегося в государственной или муниципальной собственности земельного участка для строительства наемного дома социального использования или наемного дома коммерческого использования:	данные отсутствуют
Сведения о том, что земельный участок или земельные участки образованы на основании решения об изъятии земельного участка и (или) расположенного на нем объекта недвижимости для государственных или муниципальных нужд:	данные отсутствуют
Сведения о том, что земельный участок образован из земель или земельного участка, государственная собственность на которые не разграничена:	данные отсутствуют
Сведения о наличии земельного спора о местоположении границ земельных участков:	данные отсутствуют
Статус записи об объекте недвижимости:	Сведения об объекте недвижимости имеют статус "актуальные"
Особые отметки:	Граница земельного участка не установлена в соответствии с требованиями земельного законодательства. Посредством данного земельного участка обеспечен доступ к земельному участку (земельным участкам) с кадастровым номером (кадастровыми номерами) 47:14:0302002:1192, 47:14:0302002:1193, 47:14:0302002:1258, 47:14:0302002:1259, 47:14:0302002:1260, 47:14:0302002:1265, 47:14:0302002:922, 47:14:0302002:923, 47:14:0302002:944, 47:14:0302002:945, 47:14:0302002:946, 47:14:0302002:947, 47:14:0302002:948, 47:14:0302002:949, 47:14:0302002:950, 47:14:0302002:951, 47:14:0302002:952, 47:14:0302002:953, 47:14:0702001:366, 47:14:0802001:2980, 47:14:0802001:2981, 47:14:0802002:1065, 47:14:0802002:1066, 47:14:0802002:1178, 47:14:0802002:1179, 47:14:0802002:1180, 47:14:0802002:1181, 47:14:0802002:1182, 47:14:0802002:1183, 47:14:0802002:1184, 47:14:0802002:1185, 47:14:0802002:1186, 47:14:0802002:1187, 47:14:0802002:1188, 47:14:0802002:1189, 47:14:0802002:1190, 47:14:0802002:1191, 47:14:0802002:1192, 47:14:0802002:1193, 47:14:0802002:1194, 47:14:0802002:1195, 47:14:0802002:1196, 47:14:0802002:1197, 47:14:0802002:1198, 47:14:0802002:1199, 47:14:0802002:1200, 47:14:0802002:1201, 47:14:0802002:1202, 47:14:0802002:1203, 47:14:0804011:283, 47:14:0804011:71, 47:14:0804011:72,

	47:14:0806002:231, 47:14:0806004:218, 47:14:0807010:228, 47:14:0903027:291, 47:14:0903027:292, 47:14:0903027:293, 47:14:0903044:6, 47:14:1009002:240, 47:14:1009002:241, 47:14:1009002:242, 47:14:1009002:243, 47:14:1009002:244, 47:14:1009011:393, 47:14:1009011:394. Сведения о видах разрешенного использования имеют статус «Актуальные незасвидетельствованные». Право (ограничение права, обременение объекта недвижимости) зарегистрировано на данный объект недвижимости с видами разрешенного использования отсутствует. Сведения необходимые для заполнения раздела 3.1 отсутствуют. Сведения необходимые для заполнения раздела 3.2 отсутствуют.
Получатель выписки:	Красоткина Елена Николаевна

Государственный регистратор		ФГИС ЕГРН
полное наименование должности	подпись	инициалы, фамилия

М.П.

Выписка из Единого государственного реестра недвижимости об объекте недвижимости
Сведения о зарегистрированных правах

Земельный участок	
<small>(вид объекта недвижимости)</small>	
Лист № <u> </u> Раздела <u>2</u>	Всего листов раздела <u>2</u> : <u> </u>
Всего разделов: <u> </u>	
Всего листов выписки: <u> </u>	
16.09.2022.№ 99/2022/494325823	
Кадастровый номер:	47:14:0000000:39192
1. Правообладатель (правообладатели):	1.1. Ленинградская область
2. Вид, номер и дата государственной регистрации права:	2.1. Собственность, № 47:14:0000000:39192-47/097/2022-1 от 11.03.2022
3. Ограничение прав и обременение объекта недвижимости:	не зарегистрировано
1. Правообладатель (правообладатели):	1.2. Государственное казенное учреждение Ленинградской области "Управление автомобильных дорог Ленинградской области", ИНН: 4716021880
2. Вид, номер и дата государственной регистрации права:	2.2. Постоянное (бессрочное) пользование, № 47:14:0000000:39192-47/097/2022-2 от 05.07.2022
3. Ограничение прав и обременение объекта недвижимости:	не зарегистрировано
4. Договоры участия в долевом строительстве:	данные отсутствуют
5. Заявленные в судебном порядке права требования:	данные отсутствуют
6. Сведения о возражении в отношении зарегистрированного права:	данные отсутствуют
7. Сведения о наличии решения об изъятии объекта недвижимости для государственных и муниципальных нужд:	данные отсутствуют
8. Сведения о невозможности государственной регистрации без личного участия правообладателя или его законного представителя:	
9. Правопритязания и сведения о наличии поступивших, но не рассмотренных заявлений о проведении государственной регистрации права (перехода, прекращения права), ограничения права или обременения объекта недвижимости, сделки в отношении объекта недвижимости:	данные отсутствуют
10. Сведения об осуществлении государственной регистрации сделки, права, ограничения права без необходимого в силу закона согласия третьего лица, органа:	данные отсутствуют
11. Сведения о невозможности государственной регистрации перехода, прекращения, ограничения права на земельный участок из земель сельскохозяйственного назначения:	

Государственный регистратор		ФГИС ЕГРН
полное наименование должности	подпись	инициалы, фамилия

М.П.

Выписка из Единого государственного реестра недвижимости об объекте недвижимости
Описание местоположения земельного участка

Земельный участок			
(вид объекта недвижимости)			
Лист № ___ Раздела 3	Всего листов раздела 3 : ___	Всего разделов: ___	Всего листов выписки: ___
16.09.2022.№ 99/2022/494325823			
Кадастровый номер:		47:14:0000000:39192	

План (чертеж, схема) земельного участка			
Масштаб 1: данные отсутствуют	Условные обозначения:		

Государственный регистратор		ФГИС ЕГРН
полное наименование должности	подпись	инициалы, фамилия

М.П.

Выписка из Единого государственного реестра недвижимости об объекте недвижимости
Сведения о частях земельного участка

Земельный участок			
(вид объекта недвижимости)			
Лист № ___ Раздела 4	Всего листов раздела 4 : ___	Всего разделов: ___	Всего листов выписки: ___
16.09.2022 № 99/2022/494325823			
Кадастровый номер:		47:14:0000000:39192	

План (чертеж, схема) части земельного участка	Учетный номер части: 47:14:0000000:39192/1
	
Масштаб 1: данные отсутствуют	Условные обозначения:

Государственный регистратор		ФГИС ЕГРН
полное наименование должности	подпись	инициалы, фамилия

М.П.

Выписка из Единого государственного реестра недвижимости об объекте недвижимости
Сведения о частях земельного участка

Земельный участок			
(вид объекта недвижимости)			
Лист № __ Раздела 4	Всего листов раздела 4 : __	Всего разделов: __	Всего листов выписки: __
16.09.2022 № 99/2022/494325823			
Кадастровый номер:		47:14:0000000:39192	

План (чертеж, схема) части земельного участка	Учетный номер части: 47:14:0000000:39192/2
	
Масштаб 1: данные отсутствуют	Условные обозначения:

Государственный регистратор		ФГИС ЕГРН
полное наименование должности	подпись	инициалы, фамилия

М.П.

Выписка из Единого государственного реестра недвижимости об объекте недвижимости
Сведения о частях земельного участка

Земельный участок			
<small>(вид объекта недвижимости)</small>			
Лист № __ Раздела 4	Всего листов раздела 4 : __	Всего разделов: __	Всего листов выписки: __
16.09.2022 № 99/2022/494325823			
Кадастровый номер:		47:14:0000000:39192	

План (чертеж, схема) части земельного участка	Учетный номер части: 47:14:0000000:39192/3
	
Масштаб 1: данные отсутствуют	Условные обозначения:

Государственный регистратор		ФГИС ЕГРН
полное наименование должности	подпись	инициалы, фамилия

М.П.

Выписка из Единого государственного реестра недвижимости об объекте недвижимости
Сведения о частях земельного участка

Земельный участок			
<small>(вид объекта недвижимости)</small>			
Лист № __ Раздела 4	Всего листов раздела 4 : __	Всего разделов: __	Всего листов выписки: __
16.09.2022 № 99/2022/494325823			
Кадастровый номер:		47:14:0000000:39192	

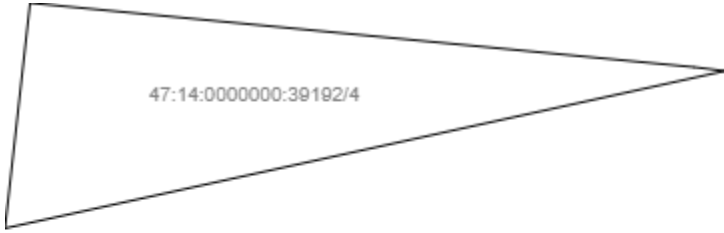
План (чертеж, схема) части земельного участка	Учетный номер части: 47:14:0000000:39192/4
	
Масштаб 1: данные отсутствуют	Условные обозначения:

Государственный регистратор		ФГИС ЕГРН
полное наименование должности	подпись	инициалы, фамилия

М.П.

Выписка из Единого государственного реестра недвижимости об объекте недвижимости
Сведения о частях земельного участка

Земельный участок			
(вид объекта недвижимости)			
Лист № __ Раздела 4	Всего листов раздела 4 : __	Всего разделов: __	Всего листов выписки: __
16.09.2022.№ 99/2022/494325823			
Кадастровый номер:		47:14:0000000:39192	

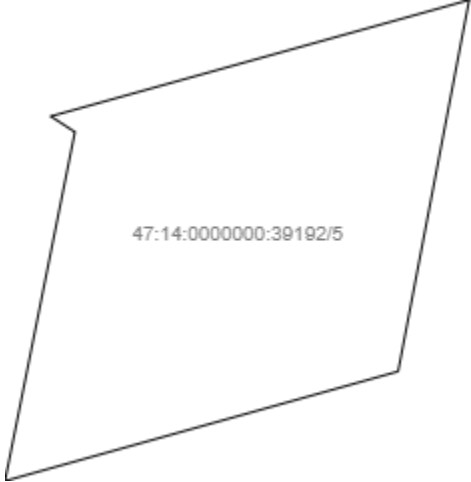
План (чертеж, схема) части земельного участка	Учетный номер части: 47:14:0000000:39192/5
	
Масштаб 1: данные отсутствуют	Условные обозначения:

Государственный регистратор		ФГИС ЕГРН
полное наименование должности	подпись	инициалы, фамилия

М.П.

Выписка из Единого государственного реестра недвижимости об объекте недвижимости
Сведения о частях земельного участка

Земельный участок			
<small>(вид объекта недвижимости)</small>			
Лист № ___ Раздела 4	Всего листов раздела 4 : ___	Всего разделов: ___	Всего листов выписки: ___
16.09.2022 № 99/2022/494325823			
Кадастровый номер:		47:14:0000000:39192	

План (чертеж, схема) части земельного участка	Учетный номер части: 47:14:0000000:39192/6
	
Масштаб 1: данные отсутствуют	Условные обозначения:

Государственный регистратор		ФГИС ЕГРН
полное наименование должности	подпись	инициалы, фамилия

М.П.

Выписка из Единого государственного реестра недвижимости об объекте недвижимости
Сведения о частях земельного участка

Земельный участок			
<small>(вид объекта недвижимости)</small>			
Лист № __ Раздела 4	Всего листов раздела 4 : __	Всего разделов: __	Всего листов выписки: __
16.09.2022 № 99/2022/494325823			
Кадастровый номер:		47:14:0000000:39192	

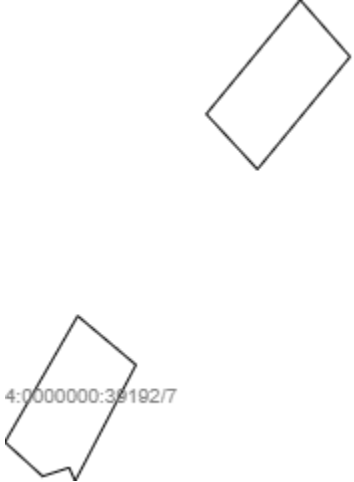
План (чертеж, схема) части земельного участка	Учетный номер части: 47:14:0000000:39192/7
	
Масштаб 1: данные отсутствуют	Условные обозначения:

Государственный регистратор		ФГИС ЕГРН
полное наименование должности	подпись	инициалы, фамилия

М.П.

Выписка из Единого государственного реестра недвижимости об объекте недвижимости
Сведения о частях земельного участка

Земельный участок			
(вид объекта недвижимости)			
Лист № __ Раздела 4	Всего листов раздела 4 : __	Всего разделов: __	Всего листов выписки: __
16.09.2022 № 99/2022/494325823			
Кадастровый номер:		47:14:0000000:39192	

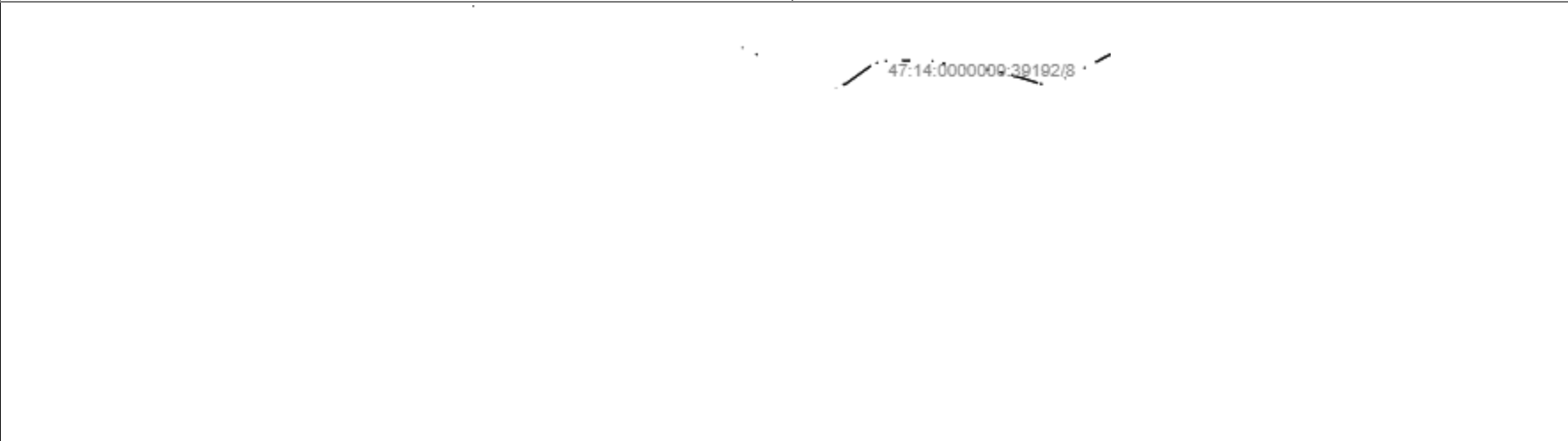
План (чертеж, схема) части земельного участка	Учетный номер части: 47:14:0000000:39192/8
	
Масштаб 1: данные отсутствуют	Условные обозначения:

Государственный регистратор		ФГИС ЕГРН
полное наименование должности	подпись	инициалы, фамилия

М.П.

Выписка из Единого государственного реестра недвижимости об объекте недвижимости
Сведения о частях земельного участка

Земельный участок			
<small>(вид объекта недвижимости)</small>			
Лист № __ Раздела 4	Всего листов раздела 4 : __	Всего разделов: __	Всего листов выписки: __
16.09.2022.№ 99/2022/494325823			
Кадастровый номер:		47:14:0000000:39192	

План (чертеж, схема) части земельного участка	Учетный номер части: 47:14:0000000:39192/9
	
Масштаб 1: данные отсутствуют	Условные обозначения:

Государственный регистратор		ФГИС ЕГРН
полное наименование должности	подпись	инициалы, фамилия

М.П.

Выписка из Единого государственного реестра недвижимости об объекте недвижимости
Сведения о частях земельного участка

Земельный участок			
<small>(вид объекта недвижимости)</small>			
Лист № ___ Раздела 4	Всего листов раздела 4 : ___	Всего разделов: ___	Всего листов выписки: ___
16.09.2022 № 99/2022/494325823			
Кадастровый номер:		47:14:0000000:39192	

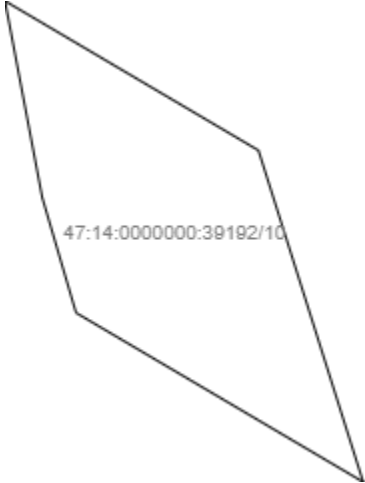
План (чертеж, схема) части земельного участка	Учетный номер части: 47:14:0000000:39192/10
	
Масштаб 1: данные отсутствуют	Условные обозначения:

Государственный регистратор		ФГИС ЕГРН
полное наименование должности	подпись	инициалы, фамилия

М.П.

Выписка из Единого государственного реестра недвижимости об объекте недвижимости
Сведения о частях земельного участка

Земельный участок			
<small>(вид объекта недвижимости)</small>			
Лист № __ Раздела 4	Всего листов раздела 4 : __	Всего разделов: __	Всего листов выписки: __
16.09.2022 № 99/2022/494325823			
Кадастровый номер:		47:14:0000000:39192	

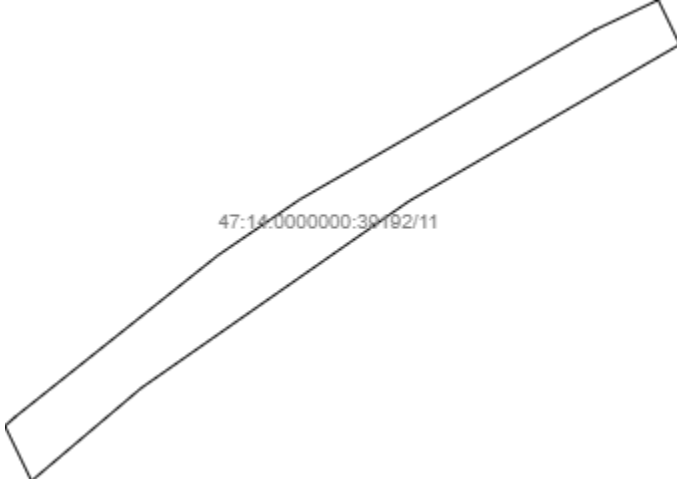
План (чертеж, схема) части земельного участка	Учетный номер части: 47:14:0000000:39192/11
	
Масштаб 1: данные отсутствуют	Условные обозначения:

Государственный регистратор		ФГИС ЕГРН
полное наименование должности	подпись	инициалы, фамилия

М.П.

Выписка из Единого государственного реестра недвижимости об объекте недвижимости
Сведения о частях земельного участка

Земельный участок			
<small>(вид объекта недвижимости)</small>			
Лист № ___ Раздела 4	Всего листов раздела 4 : ___	Всего разделов: ___	Всего листов выписки: ___
16.09.2022.№ 99/2022/494325823			
Кадастровый номер:		47:14:0000000:39192	

План (чертеж, схема) части земельного участка	Учетный номер части: 47:14:0000000:39192/12
	
Масштаб 1: данные отсутствуют	Условные обозначения:

Государственный регистратор		ФГИС ЕГРН
полное наименование должности	подпись	инициалы, фамилия

М.П.

Выписка из Единого государственного реестра недвижимости об объекте недвижимости
Сведения о частях земельного участка

Земельный участок			
(вид объекта недвижимости)			
Лист № ___ Раздела 4	Всего листов раздела 4 : ___	Всего разделов: ___	Всего листов выписки: ___
16.09.2022 № 99/2022/494325823			
Кадастровый номер:		47:14:0000000:39192	

План (чертеж, схема) части земельного участка	Учетный номер части: 47:14:0000000:39192/13
	
Масштаб 1: данные отсутствуют	Условные обозначения:

Государственный регистратор		ФГИС ЕГРН
полное наименование должности	подпись	инициалы, фамилия

М.П.

Выписка из Единого государственного реестра недвижимости об объекте недвижимости
Сведения о частях земельного участка

Земельный участок			
(вид объекта недвижимости)			
Лист № __ Раздела 4	Всего листов раздела 4 : __	Всего разделов: __	Всего листов выписки: __
16.09.2022 № 99/2022/494325823			
Кадастровый номер:		47:14:0000000:39192	

План (чертеж, схема) части земельного участка	Учетный номер части: 47:14:0000000:39192/14
 <p>47:14:0000000:39192/14</p>	
Масштаб 1: данные отсутствуют	Условные обозначения:

Государственный регистратор		ФГИС ЕГРН
полное наименование должности	подпись	инициалы, фамилия

М.П.

Выписка из Единого государственного реестра недвижимости об объекте недвижимости
Сведения о частях земельного участка

Земельный участок			
<small>(вид объекта недвижимости)</small>			
Лист № __ Раздела 4	Всего листов раздела 4 : __	Всего разделов: __	Всего листов выписки: __
16.09.2022.№ 99/2022/494325823			
Кадастровый номер:		47:14:0000000:39192	

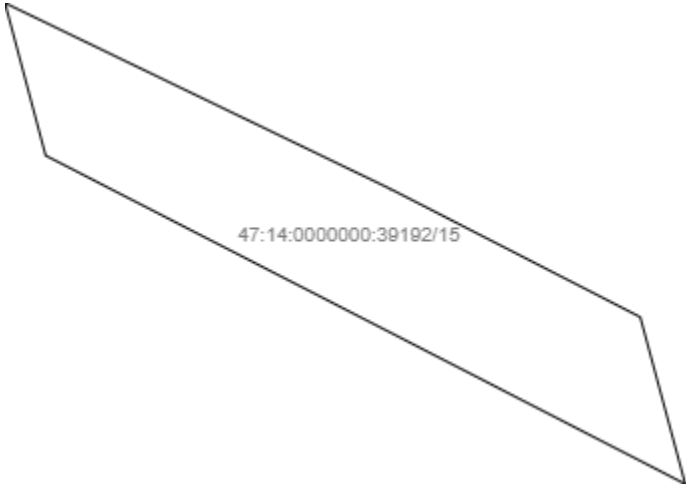
План (чертеж, схема) части земельного участка	Учетный номер части: 47:14:0000000:39192/15
	
Масштаб 1: данные отсутствуют	Условные обозначения:

Государственный регистратор		ФГИС ЕГРН
полное наименование должности	подпись	инициалы, фамилия

М.П.

Выписка из Единого государственного реестра недвижимости об объекте недвижимости
Сведения о частях земельного участка

Земельный участок			
<small>(вид объекта недвижимости)</small>			
Лист № __ Раздела 4	Всего листов раздела 4 : __	Всего разделов: __	Всего листов выписки: __
16.09.2022 № 99/2022/494325823			
Кадастровый номер:		47:14:0000000:39192	

План (чертеж, схема) части земельного участка	Учетный номер части: 47:14:0000000:39192/16
	
Масштаб 1: данные отсутствуют	Условные обозначения:

Государственный регистратор		ФГИС ЕГРН
полное наименование должности	подпись	инициалы, фамилия

М.П.

Выписка из Единого государственного реестра недвижимости об объекте недвижимости
Сведения о частях земельного участка

Земельный участок			
<small>(вид объекта недвижимости)</small>			
Лист № __ Раздела 4	Всего листов раздела 4 : __	Всего разделов: __	Всего листов выписки: __
16.09.2022.№ 99/2022/494325823			
Кадастровый номер:		47:14:0000000:39192	

План (чертеж, схема) части земельного участка	Учетный номер части: 47:14:0000000:39192/17
	
Масштаб 1: данные отсутствуют	Условные обозначения:

Государственный регистратор		ФГИС ЕГРН
полное наименование должности	подпись	инициалы, фамилия

М.П.

Выписка из Единого государственного реестра недвижимости об объекте недвижимости
Сведения о частях земельного участка

Земельный участок			
(вид объекта недвижимости)			
Лист № __ Раздела 4	Всего листов раздела 4 : __	Всего разделов: __	Всего листов выписки: __
16.09.2022 № 99/2022/494325823			
Кадастровый номер:		47:14:0000000:39192	

План (чертеж, схема) части земельного участка	Учетный номер части: 47:14:0000000:39192/18
	
Масштаб 1: данные отсутствуют	Условные обозначения:

Государственный регистратор		ФГИС ЕГРН
полное наименование должности	подпись	инициалы, фамилия

М.П.

Выписка из Единого государственного реестра недвижимости об объекте недвижимости
Сведения о частях земельного участка

Земельный участок			
(вид объекта недвижимости)			
Лист № __ Раздела 4	Всего листов раздела 4 : __	Всего разделов: __	Всего листов выписки: __
16.09.2022.№ 99/2022/494325823			
Кадастровый номер:		47:14:0000000:39192	

План (чертеж, схема) части земельного участка	Учетный номер части: 47:14:0000000:39192/19
	
Масштаб 1: данные отсутствуют	Условные обозначения:

Государственный регистратор		ФГИС ЕГРН
полное наименование должности	подпись	инициалы, фамилия

М.П.

Выписка из Единого государственного реестра недвижимости об объекте недвижимости
Сведения о частях земельного участка

Земельный участок			
<small>(вид объекта недвижимости)</small>			
Лист № ___ Раздела 4	Всего листов раздела 4 : ___	Всего разделов: ___	Всего листов выписки: ___
16.09.2022 № 99/2022/494325823			
Кадастровый номер:		47:14:0000000:39192	

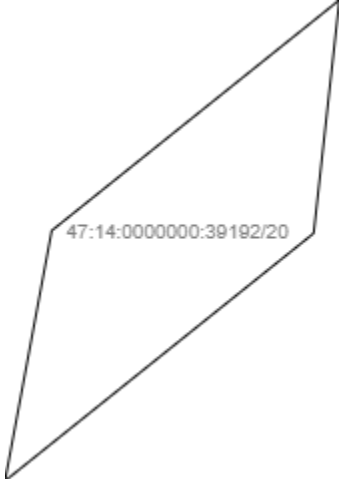
План (чертеж, схема) части земельного участка	Учетный номер части: 47:14:0000000:39192/20
	
Масштаб 1: данные отсутствуют	Условные обозначения:

Государственный регистратор		ФГИС ЕГРН
полное наименование должности	подпись	инициалы, фамилия

М.П.

Выписка из Единого государственного реестра недвижимости об объекте недвижимости
Сведения о частях земельного участка

Земельный участок			
<small>(вид объекта недвижимости)</small>			
Лист № __ Раздела 4	Всего листов раздела 4 : __	Всего разделов: __	Всего листов выписки: __
16.09.2022 № 99/2022/494325823			
Кадастровый номер:		47:14:0000000:39192	

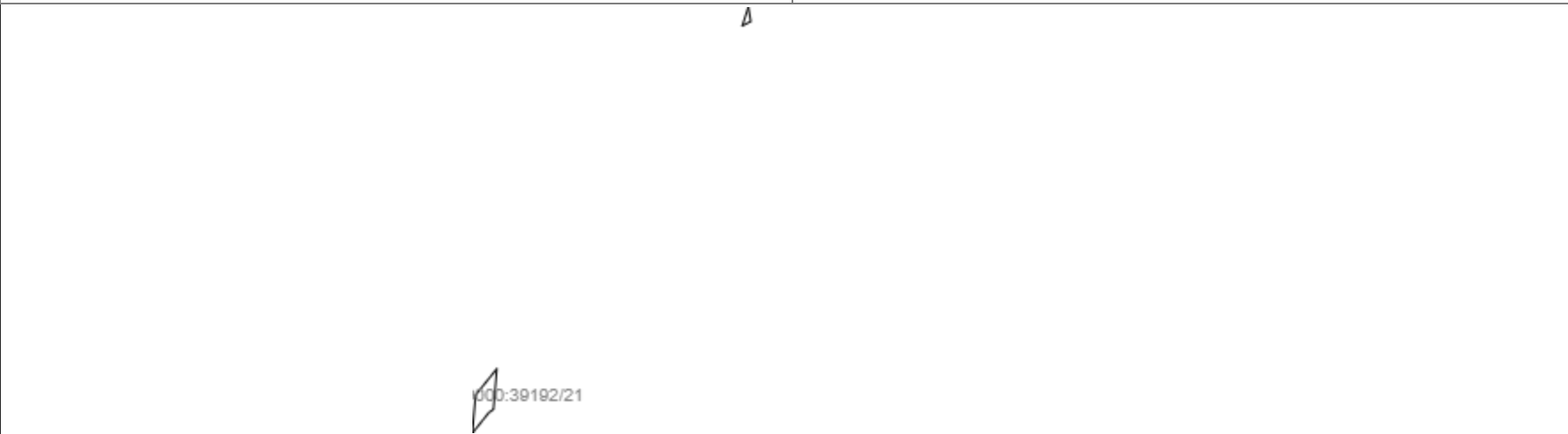
План (чертеж, схема) части земельного участка	Учетный номер части: 47:14:0000000:39192/21
	
Масштаб 1: данные отсутствуют	Условные обозначения:

Государственный регистратор		ФГИС ЕГРН
полное наименование должности	подпись	инициалы, фамилия

М.П.

Выписка из Единого государственного реестра недвижимости об объекте недвижимости
Сведения о частях земельного участка

Земельный участок			
(вид объекта недвижимости)			
Лист № __ Раздела 4	Всего листов раздела 4 : __	Всего разделов: __	Всего листов выписки: __
16.09.2022 № 99/2022/494325823			
Кадастровый номер:		47:14:0000000:39192	

План (чертеж, схема) части земельного участка	Учетный номер части: 47:14:0000000:39192/22
	
Масштаб 1: данные отсутствуют	Условные обозначения:

Государственный регистратор		ФГИС ЕГРН
полное наименование должности	подпись	инициалы, фамилия

М.П.

Выписка из Единого государственного реестра недвижимости об объекте недвижимости
Сведения о частях земельного участка

Земельный участок			
<small>(вид объекта недвижимости)</small>			
Лист № __ Раздела 4	Всего листов раздела 4 : __	Всего разделов: __	Всего листов выписки: __
16.09.2022.№ 99/2022/494325823			
Кадастровый номер:		47:14:0000000:39192	

План (чертеж, схема) части земельного участка		Учетный номер части: 47:14:0000000:39192/23	
			
Масштаб 1: данные отсутствуют	Условные обозначения:		
Государственный регистратор		ФГИС ЕГРН	
полное наименование должности	подпись	инициалы, фамилия	

М.П.

Выписка из Единого государственного реестра недвижимости об объекте недвижимости
Сведения о частях земельного участка

Земельный участок			
<small>(вид объекта недвижимости)</small>			
Лист № ___ Раздела 4	Всего листов раздела 4 : ___	Всего разделов: ___	Всего листов выписки: ___
16.09.2022 № 99/2022/494325823			
Кадастровый номер:		47:14:0000000:39192	

План (чертеж, схема) части земельного участка	Учетный номер части: 47:14:0000000:39192/24
	
Масштаб 1: данные отсутствуют	Условные обозначения:

Государственный регистратор		ФГИС ЕГРН
полное наименование должности	подпись	инициалы, фамилия

М.П.

Выписка из Единого государственного реестра недвижимости об объекте недвижимости
Сведения о частях земельного участка

Земельный участок			
<small>(вид объекта недвижимости)</small>			
Лист № ___ Раздела 4	Всего листов раздела 4 : ___	Всего разделов: ___	Всего листов выписки: ___
16.09.2022 № 99/2022/494325823			
Кадастровый номер:		47:14:0000000:39192	

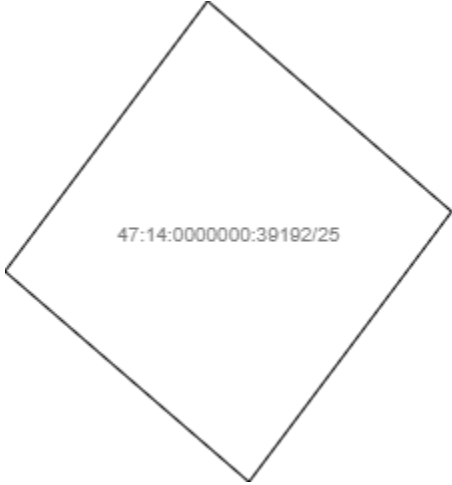
План (чертеж, схема) части земельного участка	Учетный номер части: 47:14:0000000:39192/25
	
Масштаб 1: данные отсутствуют	Условные обозначения:

Государственный регистратор		ФГИС ЕГРН
полное наименование должности	подпись	инициалы, фамилия

М.П.

Выписка из Единого государственного реестра недвижимости об объекте недвижимости
Сведения о частях земельного участка

Земельный участок			
<small>(вид объекта недвижимости)</small>			
Лист № ___ Раздела 4	Всего листов раздела 4 : ___	Всего разделов: ___	Всего листов выписки: ___
16.09.2022.№ 99/2022/494325823			
Кадастровый номер:		47:14:0000000:39192	

План (чертеж, схема) части земельного участка	Учетный номер части: 47:14:0000000:39192/26
	
Масштаб 1: данные отсутствуют	Условные обозначения:

Государственный регистратор		ФГИС ЕГРН
полное наименование должности	подпись	инициалы, фамилия

М.П.

Выписка из Единого государственного реестра недвижимости об объекте недвижимости
Сведения о частях земельного участка

Земельный участок			
<small>(вид объекта недвижимости)</small>			
Лист № __ Раздела 4	Всего листов раздела 4 : __	Всего разделов: __	Всего листов выписки: __
16.09.2022 № 99/2022/494325823			
Кадастровый номер:		47:14:0000000:39192	

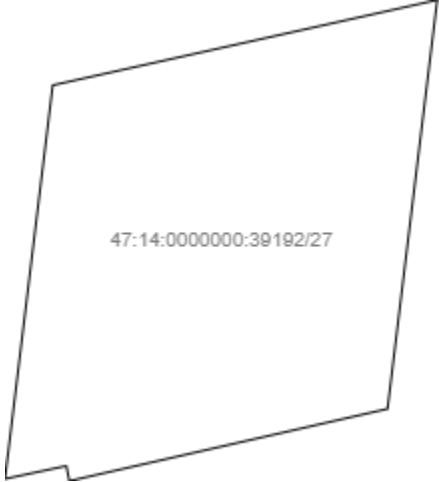
План (чертеж, схема) части земельного участка		Учетный номер части: 47:14:0000000:39192/27	
			
Масштаб 1: данные отсутствуют	Условные обозначения:		
Государственный регистратор		ФГИС ЕГРН	
полное наименование должности	подпись	инициалы, фамилия	

М.П.

Выписка из Единого государственного реестра недвижимости об объекте недвижимости
Сведения о частях земельного участка

Земельный участок			
<small>(вид объекта недвижимости)</small>			
Лист № ___ Раздела 4	Всего листов раздела 4 : ___	Всего разделов: ___	Всего листов выписки: ___
16.09.2022 № 99/2022/494325823			
Кадастровый номер:		47:14:0000000:39192	

План (чертеж, схема) части земельного участка	Учетный номер части: 47:14:0000000:39192/28
	
Масштаб 1: данные отсутствуют	Условные обозначения:

Государственный регистратор		ФГИС ЕГРН
полное наименование должности	подпись	инициалы, фамилия

М.П.

Выписка из Единого государственного реестра недвижимости об объекте недвижимости
Сведения о частях земельного участка

Земельный участок			
(вид объекта недвижимости)			
Лист № __ Раздела 4	Всего листов раздела 4 : __	Всего разделов: __	Всего листов выписки: __
16.09.2022 № 99/2022/494325823			
Кадастровый номер:		47:14:0000000:39192	

План (чертеж, схема) части земельного участка	Учетный номер части: 47:14:0000000:39192/29
	
Масштаб 1: данные отсутствуют	Условные обозначения:

Государственный регистратор		ФГИС ЕГРН
полное наименование должности	подпись	инициалы, фамилия

М.П.

Выписка из Единого государственного реестра недвижимости об объекте недвижимости
Сведения о частях земельного участка

Земельный участок			
(вид объекта недвижимости)			
Лист № __ Раздела 4	Всего листов раздела 4 : __	Всего разделов: __	Всего листов выписки: __
16.09.2022 № 99/2022/494325823			
Кадастровый номер:		47:14:0000000:39192	

План (чертеж, схема) части земельного участка	Учетный номер части: 47:14:0000000:39192/30
	
Масштаб 1: данные отсутствуют	Условные обозначения:

Государственный регистратор		ФГИС ЕГРН
полное наименование должности	подпись	инициалы, фамилия

М.П.

Выписка из Единого государственного реестра недвижимости об объекте недвижимости
Сведения о частях земельного участка

Земельный участок			
<small>(вид объекта недвижимости)</small>			
Лист № ___ Раздела 4	Всего листов раздела 4 : ___	Всего разделов: ___	Всего листов выписки: ___
16.09.2022 № 99/2022/494325823			
Кадастровый номер:		47:14:0000000:39192	

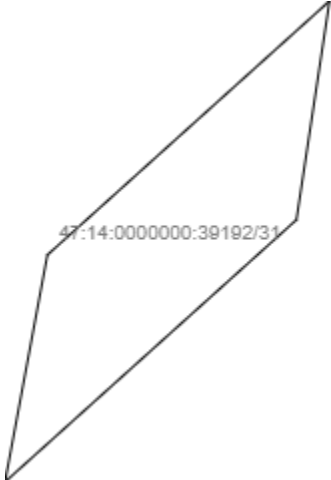
План (чертеж, схема) части земельного участка	Учетный номер части: 47:14:0000000:39192/31
	
Масштаб 1: данные отсутствуют	Условные обозначения:

Государственный регистратор		ФГИС ЕГРН
полное наименование должности	подпись	инициалы, фамилия

М.П.

Выписка из Единого государственного реестра недвижимости об объекте недвижимости
Сведения о частях земельного участка

Земельный участок			
(вид объекта недвижимости)			
Лист № ___ Раздела 4	Всего листов раздела 4 : ___	Всего разделов: ___	Всего листов выписки: ___
16.09.2022 № 99/2022/494325823			
Кадастровый номер:		47:14:0000000:39192	

План (чертеж, схема) части земельного участка	Учетный номер части: 47:14:0000000:39192/32
	
Масштаб 1: данные отсутствуют	Условные обозначения:

Государственный регистратор		ФГИС ЕГРН
полное наименование должности	подпись	инициалы, фамилия

М.П.

Выписка из Единого государственного реестра недвижимости об объекте недвижимости
Сведения о частях земельного участка

Земельный участок			
<small>(вид объекта недвижимости)</small>			
Лист № ___ Раздела 4	Всего листов раздела 4 : ___	Всего разделов: ___	Всего листов выписки: ___
16.09.2022 № 99/2022/494325823			
Кадастровый номер:		47:14:0000000:39192	

План (чертеж, схема) части земельного участка	Учетный номер части: 47:14:0000000:39192/33
	
Масштаб 1: данные отсутствуют	Условные обозначения:

Государственный регистратор		ФГИС ЕГРН
полное наименование должности	подпись	инициалы, фамилия

М.П.

Выписка из Единого государственного реестра недвижимости об объекте недвижимости
Сведения о частях земельного участка

Земельный участок			
(вид объекта недвижимости)			
Лист № __ Раздела 4	Всего листов раздела 4 : __	Всего разделов: __	Всего листов выписки: __
16.09.2022.№ 99/2022/494325823			
Кадастровый номер:		47:14:0000000:39192	

План (чертеж, схема) части земельного участка	Учетный номер части: 47:14:0000000:39192/34
	
Масштаб 1: данные отсутствуют	Условные обозначения:

Государственный регистратор		ФГИС ЕГРН
полное наименование должности	подпись	инициалы, фамилия

М.П.

Выписка из Единого государственного реестра недвижимости об объекте недвижимости
Сведения о частях земельного участка

Земельный участок			
<small>(вид объекта недвижимости)</small>			
Лист № __ Раздела 4	Всего листов раздела 4 : __	Всего разделов: __	Всего листов выписки: __
16.09.2022.№ 99/2022/494325823			
Кадастровый номер:		47:14:0000000:39192	

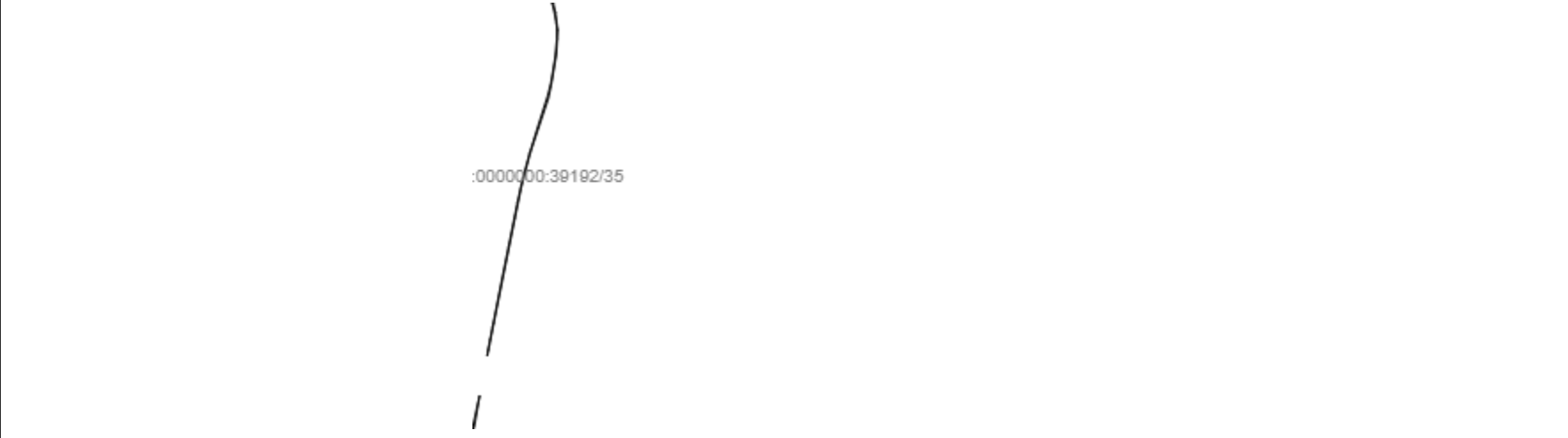
План (чертеж, схема) части земельного участка	Учетный номер части: 47:14:0000000:39192/35
	
Масштаб 1: данные отсутствуют	Условные обозначения:

Государственный регистратор		ФГИС ЕГРН
полное наименование должности	подпись	инициалы, фамилия

М.П.

Выписка из Единого государственного реестра недвижимости об объекте недвижимости
Сведения о частях земельного участка

Земельный участок			
<small>(вид объекта недвижимости)</small>			
Лист № __ Раздела 4	Всего листов раздела 4 : __	Всего разделов: __	Всего листов выписки: __
16.09.2022 № 99/2022/494325823			
Кадастровый номер:		47:14:0000000:39192	

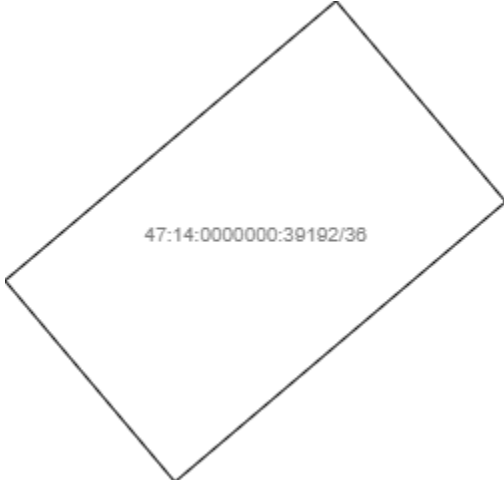
План (чертеж, схема) части земельного участка		Учетный номер части: 47:14:0000000:39192/36	
			
Масштаб 1: данные отсутствуют	Условные обозначения:		
Государственный регистратор		ФГИС ЕГРН	
полное наименование должности	подпись	инициалы, фамилия	

М.П.

Выписка из Единого государственного реестра недвижимости об объекте недвижимости
Сведения о частях земельного участка

Земельный участок			
<small>(вид объекта недвижимости)</small>			
Лист № ___ Раздела 4	Всего листов раздела 4 : ___	Всего разделов: ___	Всего листов выписки: ___
16.09.2022 № 99/2022/494325823			
Кадастровый номер:		47:14:0000000:39192	

План (чертеж, схема) части земельного участка	Учетный номер части: 47:14:0000000:39192/37
	
Масштаб 1: данные отсутствуют	Условные обозначения:

Государственный регистратор		ФГИС ЕГРН
полное наименование должности	подпись	инициалы, фамилия

М.П.

Выписка из Единого государственного реестра недвижимости об объекте недвижимости
Сведения о частях земельного участка

Земельный участок			
<small>(вид объекта недвижимости)</small>			
Лист № __ Раздела 4	Всего листов раздела 4 : __	Всего разделов: __	Всего листов выписки: __
16.09.2022 № 99/2022/494325823			
Кадастровый номер:		47:14:0000000:39192	

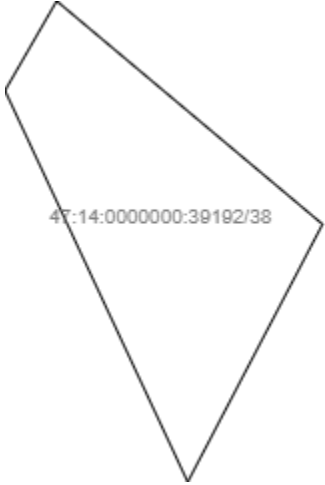
План (чертеж, схема) части земельного участка		Учетный номер части: 47:14:0000000:39192/38	
			
Масштаб 1: данные отсутствуют	Условные обозначения:		
Государственный регистратор		ФГИС ЕГРН	
полное наименование должности	подпись	инициалы, фамилия	

М.П.

Выписка из Единого государственного реестра недвижимости об объекте недвижимости
Сведения о частях земельного участка

Земельный участок			
<small>(вид объекта недвижимости)</small>			
Лист № __ Раздела 4	Всего листов раздела 4 : __	Всего разделов: __	Всего листов выписки: __
16.09.2022 № 99/2022/494325823			
Кадастровый номер:		47:14:0000000:39192	

План (чертеж, схема) части земельного участка		Учетный номер части: 47:14:0000000:39192/39	
			
Масштаб 1: данные отсутствуют	Условные обозначения:		
Государственный регистратор		ФГИС ЕГРН	
полное наименование должности	подпись	инициалы, фамилия	

М.П.

Выписка из Единого государственного реестра недвижимости об объекте недвижимости
Сведения о частях земельного участка

Земельный участок			
<small>(вид объекта недвижимости)</small>			
Лист № ___ Раздела 4	Всего листов раздела 4 : ___	Всего разделов: ___	Всего листов выписки: ___
16.09.2022 № 99/2022/494325823			
Кадастровый номер:		47:14:0000000:39192	

План (чертеж, схема) части земельного участка		Учетный номер части: 47:14:0000000:39192/40	
			
Масштаб 1: данные отсутствуют	Условные обозначения:		
Государственный регистратор		ФГИС ЕГРН	
полное наименование должности	подпись	инициалы, фамилия	

М.П.

Выписка из Единого государственного реестра недвижимости об объекте недвижимости
Сведения о частях земельного участка

Земельный участок			
<small>(вид объекта недвижимости)</small>			
Лист № ___ Раздела 4	Всего листов раздела 4 : ___	Всего разделов: ___	Всего листов выписки: ___
16.09.2022 № 99/2022/494325823			
Кадастровый номер:		47:14:0000000:39192	

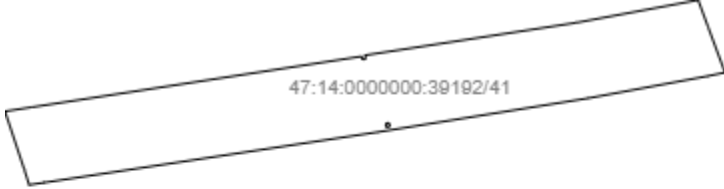
План (чертеж, схема) части земельного участка	Учетный номер части: 47:14:0000000:39192/41
	
Масштаб 1: данные отсутствуют	Условные обозначения:

Государственный регистратор		ФГИС ЕГРН
полное наименование должности	подпись	инициалы, фамилия

М.П.

Выписка из Единого государственного реестра недвижимости об объекте недвижимости
Сведения о частях земельного участка

Земельный участок			
<small>(вид объекта недвижимости)</small>			
Лист № ___ Раздела 4	Всего листов раздела 4 : ___	Всего разделов: ___	Всего листов выписки: ___
16.09.2022 № 99/2022/494325823			
Кадастровый номер:		47:14:0000000:39192	

План (чертеж, схема) части земельного участка	Учетный номер части: 47:14:0000000:39192/42
	
Масштаб 1: данные отсутствуют	Условные обозначения:

Государственный регистратор		ФГИС ЕГРН
полное наименование должности	подпись	инициалы, фамилия

М.П.

Выписка из Единого государственного реестра недвижимости об объекте недвижимости
Сведения о частях земельного участка

Земельный участок			
<small>(вид объекта недвижимости)</small>			
Лист № ___ Раздела 4	Всего листов раздела 4 : ___	Всего разделов: ___	Всего листов выписки: ___
16.09.2022 № 99/2022/494325823			
Кадастровый номер:		47:14:0000000:39192	

План (чертеж, схема) части земельного участка		Учетный номер части: 47:14:0000000:39192/43	
			
Масштаб 1: данные отсутствуют	Условные обозначения:		
Государственный регистратор		ФГИС ЕГРН	
полное наименование должности	подпись	инициалы, фамилия	

М.П.

Выписка из Единого государственного реестра недвижимости об объекте недвижимости
Сведения о частях земельного участка

Земельный участок			
(вид объекта недвижимости)			
Лист № __ Раздела 4	Всего листов раздела 4 : __	Всего разделов: __	Всего листов выписки: __
16.09.2022 № 99/2022/494325823			
Кадастровый номер:		47:14:0000000:39192	

План (чертеж, схема) части земельного участка	Учетный номер части: 47:14:0000000:39192/44
	
Масштаб 1: данные отсутствуют	Условные обозначения:

Государственный регистратор		ФГИС ЕГРН
полное наименование должности	подпись	инициалы, фамилия

М.П.

Выписка из Единого государственного реестра недвижимости об объекте недвижимости
Сведения о частях земельного участка

Земельный участок			
<small>(вид объекта недвижимости)</small>			
Лист № ___ Раздела 4	Всего листов раздела 4 : ___	Всего разделов: ___	Всего листов выписки: ___
16.09.2022 № 99/2022/494325823			
Кадастровый номер:		47:14:0000000:39192	

План (чертеж, схема) части земельного участка	Учетный номер части: 47:14:0000000:39192/45
	
Масштаб 1: данные отсутствуют	Условные обозначения:

Государственный регистратор		ФГИС ЕГРН
полное наименование должности	подпись	инициалы, фамилия

М.П.

Выписка из Единого государственного реестра недвижимости об объекте недвижимости
Сведения о частях земельного участка

Земельный участок			
(вид объекта недвижимости)			
Лист № __ Раздела 4	Всего листов раздела 4 : __	Всего разделов: __	Всего листов выписки: __
16.09.2022 № 99/2022/494325823			
Кадастровый номер:		47:14:0000000:39192	

План (чертеж, схема) части земельного участка		Учетный номер части: 47:14:0000000:39192/46	
			
Масштаб 1: данные отсутствуют	Условные обозначения:		
Государственный регистратор		ФГИС ЕГРН	
полное наименование должности	подпись	инициалы, фамилия	

М.П.

Выписка из Единого государственного реестра недвижимости об объекте недвижимости
Сведения о частях земельного участка

Земельный участок			
(вид объекта недвижимости)			
Лист № ___ Раздела 4	Всего листов раздела 4 : ___	Всего разделов: ___	Всего листов выписки: ___
16.09.2022 № 99/2022/494325823			
Кадастровый номер:		47:14:0000000:39192	

План (чертеж, схема) части земельного участка	Учетный номер части: 47:14:0000000:39192/47
	
Масштаб 1: данные отсутствуют	Условные обозначения:

Государственный регистратор		ФГИС ЕГРН
полное наименование должности	подпись	инициалы, фамилия

М.П.

Выписка из Единого государственного реестра недвижимости об объекте недвижимости
Сведения о частях земельного участка

Земельный участок			
(вид объекта недвижимости)			
Лист № ___ Раздела 4.1	Всего листов раздела 4.1 : ___	Всего разделов: ___	Всего листов выписки: ___
16.09.2022.№ 99/2022/494325823			
Кадастровый номер:		47:14:0000000:39192	

Учетный номер части	Площадь (м ²)	Содержание ограничения в использовании или ограничения права на объект недвижимости или обременения объекта недвижимости
1	2	3
1	1292	Ограничения прав на земельный участок, предусмотренные статьями 56, 56.1 Земельного кодекса Российской Федерации, Карта (план) № 109/2012 от 28.09.2012, срок действия: 23.03.2017
2	458	Ограничения прав на земельный участок, предусмотренные статьями 56, 56.1 Земельного кодекса Российской Федерации, Справка о балансовой принадлежности № 032-13/1599 от 04.03.2015, срок действия: 23.03.2017
3	878	Ограничения прав на земельный участок, предусмотренные статьями 56, 56.1 Земельного кодекса Российской Федерации, Карта(план) № - от 16.06.2016, срок действия: 23.03.2017
4	318	Ограничения прав на земельный участок, предусмотренные статьями 56, 56.1 Земельного кодекса Российской Федерации, Справка о балансовой принадлежности № 032-07/4984 от 02.09.2014, срок действия: 23.03.2017
5	528	Ограничения прав на земельный участок, предусмотренные статьями 56, 56.1 Земельного кодекса Российской Федерации, Карта(план) № - от 16.06.2016, срок действия: 23.03.2017
6	673	Ограничения прав на земельный участок, предусмотренные статьями 56, 56.1 Земельного кодекса Российской Федерации, Справка о балансовой принадлежности № 032-13/1599 от 04.03.2015, срок действия: 23.03.2017
7	2595	Ограничения прав на земельный участок, предусмотренные статьями 56, 56.1 Земельного кодекса Российской Федерации, Карта (план) № 104/2013 от 24.10.2013, срок действия: 23.03.2017
8	2397	Ограничения прав на земельный участок, предусмотренные статьями 56, 56.1 Земельного кодекса Российской Федерации, Карта (план) объекта землеустройства № 1 от 06.12.2016, срок действия: 23.03.2017
9	991	Ограничения прав на земельный участок, предусмотренные статьями 56, 56.1 Земельного кодекса Российской Федерации, Карта(план) № - от 16.06.2016, срок действия: 23.03.2017
10	549	Ограничения прав на земельный участок, предусмотренные статьями 56, 56.1 Земельного кодекса Российской Федерации, Справка о балансовой принадлежности № 032-13/1599 от 04.03.2015, срок действия: 23.03.2017
11	869	Ограничения прав на земельный участок, предусмотренные статьями 56, 56.1 Земельного кодекса Российской Федерации, Карта (план) № 142/2012 от 19.10.2012, срок действия: 23.03.2017 170
12	1242	Ограничения прав на земельный участок, предусмотренные статьями 56, 56.1 Земельного

		кодекса Российской Федерации, Карта (план) № 357/12 от 18.12.2012, срок действия: 23.03.2017
13	2554	Ограничения прав на земельный участок, предусмотренные статьями 56, 56.1 Земельного кодекса Российской Федерации, Карта (план) № 22801 от 06.08.2012, срок действия: 23.03.2017
14	2521	Ограничения прав на земельный участок, предусмотренные статьями 56, 56.1 Земельного кодекса Российской Федерации, Справка о балансовой принадлежности № 032-13/1599 от 04.03.2015, срок действия: 23.03.2017
15	1805	Ограничения прав на земельный участок, предусмотренные статьями 56, 56.1 Земельного кодекса Российской Федерации, Решение о согласовании границ охранной зоны объекта электросетевого хозяйства № 06-62/РС-28 от 11.08.2015, срок действия: 23.03.2017

Государственный регистратор		ФГИС ЕГРН
полное наименование должности	подпись	инициалы, фамилия

М.П.

Раздел 4.1

Выписка из Единого государственного реестра недвижимости об объекте недвижимости
Сведения о частях земельного участка

Земельный участок			
(вид объекта недвижимости)			
Лист № ___ Раздела 4.1	Всего листов раздела 4.1 : ___	Всего разделов: ___	Всего листов выписки: ___
16.09.2022 № 99/2022/494325823			
Кадастровый номер:		47:14:0000000:39192	

Учетный номер части	Площадь (м ²)	Содержание ограничения в использовании или ограничения права на объект недвижимости или обременения объекта недвижимости
1	2	3
16	1567	Ограничения прав на земельный участок, предусмотренные статьями 56, 56.1 Земельного кодекса Российской Федерации, Карта (план) № 314/2012 от 06.12.2012, срок действия: 23.03.2017
17	5430	Ограничения прав на земельный участок, предусмотренные статьями 56, 56.1 Земельного кодекса Российской Федерации, Карта (план) объекта землеустройства № 22908 от 18.11.2014, срок действия: 23.03.2017
18	1137	Ограничения прав на земельный участок, предусмотренные статьями 56, 56.1 Земельного кодекса Российской Федерации, Карта (план) объекта землеустройства № 22860 от 01.10.2013, срок действия: 23.03.2017
19	3326	Ограничения прав на земельный участок, предусмотренные статьями 56, 56.1 Земельного кодекса Российской Федерации, Справка о балансовой принадлежности № 032-13/1599 от 04.03.2015, срок действия: 23.03.2017
20	1023	Ограничения прав на земельный участок, предусмотренные статьями 56, 56.1 Земельного кодекса Российской Федерации, Карта(план) № - от 16.06.2016, срок действия: 23.03.2017
21	971	Ограничения прав на земельный участок, предусмотренные статьями 56, 56.1 Земельного

		кодекса Российской Федерации, Карта(план) № - от 16.06.2016, срок действия: 23.03.2017
22	591	Ограничения прав на земельный участок, предусмотренные статьями 56, 56.1 Земельного кодекса Российской Федерации, Карта(план) № - от 16.06.2016, срок действия: 23.03.2017
23	1711	Ограничения прав на земельный участок, предусмотренные статьями 56, 56.1 Земельного кодекса Российской Федерации, Карта (план) № 22800 от 06.08.2012, срок действия: 23.03.2017
24	2107	Ограничения прав на земельный участок, предусмотренные статьями 56, 56.1 Земельного кодекса Российской Федерации, Карта (план) № 133/2012 от 19.10.2012, срок действия: 23.03.2017
25	463	Ограничения прав на земельный участок, предусмотренные статьями 56, 56.1 Земельного кодекса Российской Федерации, Карта(план) № - от 16.06.2016, срок действия: 23.03.2017
26	772	Ограничения прав на земельный участок, предусмотренные статьями 56, 56.1 Земельного кодекса Российской Федерации, Карта (план) № 22806 от 06.08.2012, срок действия: 23.03.2017
27	486	Ограничения прав на земельный участок, предусмотренные статьями 56, 56.1 Земельного кодекса Российской Федерации, Карта(план) № - от 16.06.2016, срок действия: 23.03.2017
28	2138	Ограничения прав на земельный участок, предусмотренные статьями 56, 56.1 Земельного кодекса Российской Федерации, Карта (план) № 144/2012 от 19.10.2012, срок действия: 23.03.2017
29	44358	Ограничения прав на земельный участок, предусмотренные статьями 56, 56.1 Земельного кодекса Российской Федерации, Справка о балансовой принадлежности № 032-13/1599 от 04.03.2015, срок действия: 23.03.2017
30	2048	Ограничения прав на земельный участок, предусмотренные статьями 56, 56.1 Земельного кодекса Российской Федерации, Карта(план) № - от 16.06.2016, срок действия: 23.03.2017

Государственный регистратор		ФГИС ЕГРН
полное наименование должности	подпись	инициалы, фамилия

М.П.

Раздел 4.1

Выписка из Единого государственного реестра недвижимости об объекте недвижимости
Сведения о частях земельного участка

Земельный участок			
(вид объекта недвижимости)			
Лист № ___ Раздела 4.1	Всего листов раздела 4.1 : ___	Всего разделов: ___	Всего листов выписки: ___
16.09.2022 № 99/2022/494325823			
Кадастровый номер:		47:14:0000000:39192	

Учетный номер части	Площадь (м ²)	Содержание ограничения в использовании или ограничения права на объект недвижимости или обременения объекта недвижимости	
1	2	172	3
31	1209	Ограничения прав на земельный участок, предусмотренные статьями 56, 56.1 Земельного	

		кодекса Российской Федерации, Карта(план) № - от 16.06.2016, срок действия: 23.03.2017
32	2137	Ограничения прав на земельный участок, предусмотренные статьями 56, 56.1 Земельного кодекса Российской Федерации, Карта (план) № 134/2012 от 19.10.2012, срок действия: 23.03.2017
33	348	Ограничения прав на земельный участок, предусмотренные статьями 56, 56.1 Земельного кодекса Российской Федерации, Справка о балансовой принадлежности № 032-13/1599 от 04.03.2015, срок действия: 23.03.2017
34	463	Ограничения прав на земельный участок, предусмотренные статьями 56, 56.1 Земельного кодекса Российской Федерации, Карта(план) № - от 16.06.2016, срок действия: 23.03.2017
35	2513	Ограничения прав на земельный участок, предусмотренные статьями 56, 56.1 Земельного кодекса Российской Федерации, 47.14.0.7, Приказ Комитета по культуре Ленинградской области об установлении границ территории объекта культурного наследия федерального значения "Дворцово-парковый ансамбль, XVIII — XIX вв." № 32 от 23.08.2013, срок действия: 20.02.2019
36	141	Ограничения прав на земельный участок, предусмотренные статьями 56, 56.1 Земельного кодекса Российской Федерации, 47.14.0.11, Приказ Комитета по культуре Ленинградской области об установлении границ территории объекта культурного наследия федерального значения "Ансамбль "Зеленый пояс Славы Ленинграда": Памятник "Якорь" № 30 от 22.08.2013, срок действия: 20.02.2019
37	365	Ограничения прав на земельный участок, предусмотренные статьями 56, 56.1 Земельного кодекса Российской Федерации, 47.14.0.10, Приказ комитета по культуре Ленинградской области № 31 от 22.08.2013, срок действия: 20.02.2019
38	384	Ограничения прав на земельный участок, предусмотренные статьями 56, 56.1 Земельного кодекса Российской Федерации, Карта (план) № - от 03.12.2018, срок действия: 22.04.2019
39	1372	Ограничения прав на земельный участок, предусмотренные статьями 56, 56.1 Земельного кодекса Российской Федерации, Доверенность № 78/337-н/78-2018-4-2034 от 12.10.2018, срок действия: 27.05.2020
40	3005	Ограничения прав на земельный участок, предусмотренные статьями 56, 56.1 Земельного кодекса Российской Федерации, Доверенность № 78/337-н/78-2018-4-2034 от 12.10.2018, срок действия: 27.05.2020
41	0	Ограничения прав на земельный участок, предусмотренные статьями 56, 56.1 Земельного кодекса Российской Федерации, Доверенность № 78/130-н/78-2019-7-1285 от 24.09.2020, срок действия: 01.02.2021
42	2303	Ограничения прав на земельный участок, предусмотренные статьями 56, 56.1 Земельного кодекса Российской Федерации, Документ, содержащий необходимые для внесения в государственный кадастр недвижимости сведения об установлении или изменении территориальной зоны или зоны с особыми условиями использования территорий, либо об отмене установления такой зоны № PVD-0123/2021-46542 от 08.09.2021, срок действия: 13.09.2021
43	7034	Ограничения прав на земельный участок, предусмотренные статьями 56, 56.1 Земельного кодекса Российской Федерации, Документ, содержащий необходимые для внесения в государственный кадастр недвижимости сведения об установлении или изменении территориальной зоны или зоны с особыми условиями использования территорий, либо об отмене установления такой зоны № б/н от 26.07.2022, срок действия: 11.08.2022
44	34341	Ограничения прав на земельный участок, предусмотренные статьями 56, 56.1 Земельного кодекса Российской Федерации, Документ, содержащий необходимые для внесения в

		государственный кадастр недвижимости сведения об установлении или изменении территориальной зоны или зоны с особыми условиями использования территорий, либо об отмене установления такой зоны № б/н от 26.07.2022, срок действия: 11.08.2022
45	17483	Ограничения прав на земельный участок, предусмотренные статьями 56, 56.1 Земельного кодекса Российской Федерации, Документ, содержащий необходимые для внесения в государственный кадастр недвижимости сведения об установлении или изменении территориальной зоны или зоны с особыми условиями использования территорий, либо об отмене установления такой зоны № б/н от 26.07.2022, срок действия: 11.08.2022

Государственный регистратор		ФГИС ЕГРН
полное наименование должности	подпись	инициалы, фамилия

М.П.

Раздел 4.1

Выписка из Единого государственного реестра недвижимости об объекте недвижимости
Сведения о частях земельного участка

Земельный участок			
(вид объекта недвижимости)			
Лист № __ Раздела 4.1	Всего листов раздела 4.1 : __	Всего разделов: __	Всего листов выписки: __
16.09.2022.№ 99/2022/494325823			
Кадастровый номер:		47:14:0000000:39192	

Учетный номер части	Площадь (м ²)	Содержание ограничения в использовании или ограничения права на объект недвижимости или обременения объекта недвижимости
1	2	3
46	418	Ограничения прав на земельный участок, предусмотренные статьями 56, 56.1 Земельного кодекса Российской Федерации, Документ, содержащий необходимые для внесения в государственный кадастр недвижимости сведения об установлении или изменении территориальной зоны или зоны с особыми условиями использования территорий, либо об отмене установления такой зоны № PVD-0123/2022-45630 от 18.07.2022, срок действия: 24.08.2022
47	1174	Ограничения прав на земельный участок, предусмотренные статьями 56, 56.1 Земельного кодекса Российской Федерации, Документ, содержащий необходимые для внесения в государственный кадастр недвижимости сведения об установлении или изменении территориальной зоны или зоны с особыми условиями использования территорий, либо об отмене установления такой зоны № PVD-0123/2022-45666 от 30.06.2022, срок действия: 26.08.2022

Государственный регистратор		ФГИС ЕГРН
полное наименование должности	подпись	инициалы, фамилия

М.П.

Выписка из Единого государственного реестра недвижимости об объекте недвижимости
Сведения о частях земельного участка

Земельный участок			
<small>(вид объекта недвижимости)</small>			
Лист № __ Раздела 4.2	Всего листов раздела 4.2 : __	Всего разделов: __	Всего листов выписки: __
16.09.2022.№ 99/2022/494325823			
Кадастровый номер:		47:14:0000000:39192	

Сведения о характерных точках границы части (частей) земельного участка				
Учетный номер части: 1				
Система координат: Местная 167				
Зона №				
Номер точки	Координаты, м		Описание закрепления на местности	Средняя квадратическая погрешность определения координат характерных точек границы части земельного участка, м
	X	Y		
1	2	3	4	5
1	411704.91	2143510.37	данные отсутствуют	данные отсутствуют
1	411704.91	2143510.37	данные отсутствуют	данные отсутствуют
2	411707.08	2143520.42	данные отсутствуют	данные отсутствуют
3	411717.46	2143567.78	данные отсутствуют	данные отсутствуют
4	411693.01	2143558.69	данные отсутствуют	данные отсутствуют
5	411680.41	2143500.9	данные отсутствуют	данные отсутствуют

Государственный регистратор		ФГИС ЕГРН
полное наименование должности	подпись	инициалы, фамилия

М.П.

Выписка из Единого государственного реестра недвижимости об объекте недвижимости
Сведения о частях земельного участка

Земельный участок			
<small>(вид объекта недвижимости)</small>			
Лист № __ Раздела 4.2	Всего листов раздела 4.2 : __	Всего разделов: __	Всего листов выписки: __
16.09.2022.№ 99/2022/494325823			
Кадастровый номер:		47:14:0000000:39192	

Сведения о характерных точках границы части (частей) земельного участка				
Учетный номер части: 2				
Система координат: Местная 167				
Зона №				
Номер точки	Координаты, м		Описание закрепления на местности	Средняя квадратическая погрешность определения координат характерных точек границы части земельного участка, м
	X	Y		
1	2	3	4	5
6	410609.04	2143440.92	данные отсутствуют	данные отсутствуют
6	410609.04	2143440.92	данные отсутствуют	данные отсутствуют
7	410610.08	2143441.28	данные отсутствуют	данные отсутствуют
8	410628.71	2143447.7	данные отсутствуют	данные отсутствуют
9	410627.43	2143470.53	данные отсутствуют	данные отсутствуют
10	410607.76	2143463.75	данные отсутствуют	данные отсутствуют

Государственный регистратор		ФГИС ЕГРН
полное наименование должности	подпись	инициалы, фамилия

М.П.

Выписка из Единого государственного реестра недвижимости об объекте недвижимости
Сведения о частях земельного участка

Земельный участок			
<small>(вид объекта недвижимости)</small>			
Лист № __ Раздела 4.2	Всего листов раздела 4.2 : __	Всего разделов: __	Всего листов выписки: __
16.09.2022.№ 99/2022/494325823			
Кадастровый номер:		47:14:0000000:39192	

Сведения о характерных точках границы части (частей) земельного участка				
Учетный номер части: 3				
Система координат: Местная 167				
Зона №				
Номер точки	Координаты, м		Описание закрепления на местности	Средняя квадратическая погрешность определения координат характерных точек границы части земельного участка, м
	X	Y		
1	2	3	4	5
11	411514.65	2143456.49	данные отсутствуют	данные отсутствуют
11	411514.65	2143456.49	данные отсутствуют	данные отсутствуют
12	411481.58	2143460.35	данные отсутствуют	данные отсутствуют
13	411453.11	2143442.33	данные отсутствуют	данные отсутствуют
14	411347.69	2143454.72	данные отсутствуют	данные отсутствуют
15	411297.59	2143460.84	данные отсутствуют	данные отсутствуют
16	411244.59	2143466.92	данные отсутствуют	данные отсутствуют
17	411271.28	2143463.42	данные отсутствуют	данные отсутствуют
18	411352.06	2143453.34	данные отсутствуют	данные отсутствуют
19	411485.1	2143437.8	данные отсутствуют	данные отсутствуют

Государственный регистратор		ФГИС ЕГРН
полное наименование должности	подпись	инициалы, фамилия

М.П.

Выписка из Единого государственного реестра недвижимости об объекте недвижимости
Сведения о частях земельного участка

Земельный участок			
<small>(вид объекта недвижимости)</small>			
Лист № __ Раздела 4.2	Всего листов раздела 4.2 : __	Всего разделов: __	Всего листов выписки: __
16.09.2022.№ 99/2022/494325823			
Кадастровый номер:		47:14:0000000:39192	

Сведения о характерных точках границы части (частей) земельного участка				
Учетный номер части: 4				
Система координат: Местная 167				
Зона №				
Номер точки	Координаты, м		Описание закрепления на местности	Средняя квадратическая погрешность определения координат характерных точек границы части земельного участка, м
	X	Y		
1	2	3	4	5
20	411692.62	2143493.12	данные отсутствуют	данные отсутствуют
20	411692.62	2143493.12	данные отсутствуют	данные отсутствуют
21	411688.56	2143535.23	данные отсутствуют	данные отсутствуют
22	411688.32	2143537.16	данные отсутствуют	данные отсутствуют
23	411678.37	2143491.53	данные отсутствуют	данные отсутствуют

Государственный регистратор		ФГИС ЕГРН
полное наименование должности	подпись	инициалы, фамилия

М.П.

Выписка из Единого государственного реестра недвижимости об объекте недвижимости
Сведения о частях земельного участка

Земельный участок			
<small>(вид объекта недвижимости)</small>			
Лист № __ Раздела 4.2	Всего листов раздела 4.2 : __	Всего разделов: __	Всего листов выписки: __
16.09.2022.№ 99/2022/494325823			
Кадастровый номер:		47:14:0000000:39192	

Сведения о характерных точках границы части (частей) земельного участка				
Учетный номер части: 5				
Система координат: Местная 167				
Зона №				
Номер точки	Координаты, м		Описание закрепления на местности	Средняя квадратическая погрешность определения координат характерных точек границы части земельного участка, м
	X	Y		
1	2	3	4	5
24	415329.64	2175438.46	данные отсутствуют	данные отсутствуют
24	415329.64	2175438.46	данные отсутствуют	данные отсутствуют
25	415330.61	2175436.97	данные отсутствуют	данные отсутствуют
26	415337.8	2175462.88	данные отсутствуют	данные отсутствуют
27	415314.84	2175458.48	данные отсутствуют	данные отсутствуют
28	415308.07	2175434.13	данные отсутствуют	данные отсутствуют

Государственный регистратор		ФГИС ЕГРН
полное наименование должности	подпись	инициалы, фамилия

М.П.

Выписка из Единого государственного реестра недвижимости об объекте недвижимости
Сведения о частях земельного участка

Земельный участок			
<small>(вид объекта недвижимости)</small>			
Лист № __ Раздела 4.2	Всего листов раздела 4.2 : __	Всего разделов: __	Всего листов выписки: __
16.09.2022.№ 99/2022/494325823			
Кадастровый номер:		47:14:0000000:39192	

Сведения о характерных точках границы части (частей) земельного участка				
Учетный номер части: 6				
Система координат: Местная 167				
Зона №				
Номер точки	Координаты, м		Описание закрепления на местности	Средняя квадратическая погрешность определения координат характерных точек границы части земельного участка, м
	X	Y		
1	2	3	4	5
29	414638.88	2175303.66	данные отсутствуют	данные отсутствуют
29	414638.88	2175303.66	данные отсутствуют	данные отсутствуют
30	414639.44	2175303.76	данные отсутствуют	данные отсутствуют
31	414629.56	2175314.59	данные отсутствуют	данные отсутствуют
32	414611.38	2175334.03	данные отсутствуют	данные отсутствуют
33	414600.53	2175331.64	данные отсутствуют	данные отсутствуют
34	414589.33	2175328.34	данные отсутствуют	данные отсутствуют
35	414609.05	2175307.24	данные отсутствуют	данные отсутствуют
36	414615.6	2175308.88	данные отсутствуют	данные отсутствуют

Государственный регистратор		ФГИС ЕГРН
полное наименование должности	подпись	инициалы, фамилия

М.П.

Выписка из Единого государственного реестра недвижимости об объекте недвижимости
Сведения о частях земельного участка

Земельный участок			
<small>(вид объекта недвижимости)</small>			
Лист № __ Раздела 4.2	Всего листов раздела 4.2 : __	Всего разделов: __	Всего листов выписки: __
16.09.2022.№ 99/2022/494325823			
Кадастровый номер:		47:14:0000000:39192	

Сведения о характерных точках границы части (частей) земельного участка				
Учетный номер части: 7				
Система координат: Местная 167				
Зона №				
Номер точки	Координаты, м		Описание закрепления на местности	Средняя квадратическая погрешность определения координат характерных точек границы части земельного участка, м
	X	Y		
1	2	3	4	5
37	413828.84	2174737.35	данные отсутствуют	данные отсутствуют
37	413828.84	2174737.35	данные отсутствуют	данные отсутствуют
38	413868.04	2174769.7	данные отсутствуют	данные отсутствуют
39	413848.53	2174786.86	данные отсутствуют	данные отсутствуют
40	413809.83	2174754.94	данные отсутствуют	данные отсутствуют
41	413716.08	2174668	данные отсутствуют	данные отсутствуют
41	413716.08	2174668	данные отсутствуют	данные отсутствуют
42	413759.45	2174693.04	данные отсутствуют	данные отсутствуют
43	413747.96	2174706.75	данные отсутствуют	данные отсутствуют
44	413742.63	2174713.1	данные отсутствуют	данные отсутствуют
45	413702.72	2174692.18	данные отсутствуют	данные отсутствуют
46	413707.29	2174690.1	данные отсутствуют	данные отсутствуют
47	413704.34	2174680.95	данные отсутствуют	данные отсутствуют

Государственный регистратор		ФГИС ЕГРН
полное наименование должности	подпись	инициалы, фамилия

М.П.

Выписка из Единого государственного реестра недвижимости об объекте недвижимости
Сведения о частях земельного участка

Земельный участок				
<small>(вид объекта недвижимости)</small>				
Лист № __ Раздела 4.2		Всего листов раздела 4.2 : __		Всего разделов: __
Всего листов выписки: __				
16.09.2022.№ 99/2022/494325823				
Кадастровый номер:			47:14:0000000:39192	
Сведения о характерных точках границы части (частей) земельного участка				
Учетный номер части: 8				
Система координат: Местная 167				
Зона №				
Номер точки	Координаты, м		Описание закрепления на местности	Средняя квадратическая погрешность определения координат характерных точек границы части земельного участка, м
	X	Y		
1	2	3	4	5
48	412578.81	2172285.72	данные отсутствуют	данные отсутствуют
48	412578.81	2172285.72	данные отсутствуют	данные отсутствуют
49	412578.32	2172286.9	данные отсутствуют	данные отсутствуют
50	412575.67	2172288.38	данные отсутствуют	данные отсутствуют
51	412590.98	2172232.04	данные отсутствуют	данные отсутствуют
52	412363.42	2169922.18	данные отсутствуют	данные отсутствуют
52	412363.42	2169922.18	данные отсутствуют	данные отсутствуют
53	412365.04	2169925.35	данные отсутствуют	данные отсутствуют
54	412364.24	2169925.11	данные отсутствуют	данные отсутствуют
55	412745.71	2170625.43	данные отсутствуют	данные отсутствуют
55	412745.71	2170625.43	данные отсутствуют	данные отсутствуют
56	412745.97	2170642.97	данные отсутствуют	данные отсутствуют
57	412744.2	2170618.43	данные отсутствуют	данные отсутствуют
58	412744.92	2171279.27	данные отсутствуют	данные отсутствуют
58	412744.92	2171279.27	данные отсутствуют	данные отсутствуют
59	412745.98	2171281.67	данные отсутствуют	данные отсутствуют
Государственный регистратор			ФГИС ЕГРН	
полное наименование должности			подпись	
			инициалы, фамилия	

М.П.

Выписка из Единого государственного реестра недвижимости об объекте недвижимости
Сведения о частях земельного участка

Земельный участок			
(вид объекта недвижимости)			
Лист № ___ Раздела 4.2	Всего листов раздела 4.2 : ___	Всего разделов: ___	Всего листов выписки: ___
16.09.2022 № 99/2022/494325823			
Кадастровый номер:		47:14:0000000:39192	

Номер точки	Координаты, м		Описание закрепления на местности	Средняя квадратическая погрешность определения координат характерных точек границы части земельного участка, м
	X	Y		
1	2	3	4	5
60	412741.89	2171299.06	данные отсутствуют	данные отсутствуют
61	412742.28	2171296.44	данные отсутствуют	данные отсутствуют
62	412744.97	2171276.13	данные отсутствуют	данные отсутствуют
63	413517.19	2164794.5	данные отсутствуют	данные отсутствуют
63	413517.19	2164794.5	данные отсутствуют	данные отсутствуют
64	413529.04	2164796.05	данные отсутствуют	данные отсутствуют
65	413528.4	2164802.02	данные отсутствуют	данные отсутствуют
66	413516.64	2164800.48	данные отсутствуют	данные отсутствуют
67	412937.31	2168596.32	данные отсутствуют	данные отсутствуют
67	412937.31	2168596.32	данные отсутствуют	данные отсутствуют
68	412934.15	2168605.41	данные отсутствуют	данные отсутствуют
69	412934.15	2168605.37	данные отсутствуют	данные отсутствуют
70	412937.78	2168594.64	данные отсутствуют	данные отсутствуют
71	412749.24	2170863.76	данные отсутствуют	данные отсутствуют
71	412749.24	2170863.76	данные отсутствуют	данные отсутствуют
72	412750.78	2170967.78	данные отсутствуют	данные отсутствуют
73	412750.44	2170969.12	данные отсутствуют	данные отсутствуют

Государственный регистратор		ФГИС ЕГРН
полное наименование должности	подпись	инициалы, фамилия

М.П.

Выписка из Единого государственного реестра недвижимости об объекте недвижимости
Сведения о частях земельного участка

Земельный участок			
<small>(вид объекта недвижимости)</small>			
Лист № ___ Раздела 4.2	Всего листов раздела 4.2 : ___	Всего разделов: ___	Всего листов выписки: ___
16.09.2022 № 99/2022/494325823			
Кадастровый номер:		47:14:0000000:39192	

Номер точки	Координаты, м		Описание закрепления на местности	Средняя квадратическая погрешность определения координат характерных точек границы части земельного участка, м
	X	Y		
1	2	3	4	5
74	412750.46	2170965.64	данные отсутствуют	данные отсутствуют
75	412749.28	2170897.12	данные отсутствуют	данные отсутствуют
76	412845.76	2168796.25	данные отсутствуют	данные отсутствуют
76	412845.76	2168796.25	данные отсутствуют	данные отсутствуют
77	412838.71	2168807.76	данные отсутствуют	данные отсутствуют
78	412834.83	2168813.75	данные отсутствуют	данные отсутствуют
79	412727.57	2173588.33	данные отсутствуют	данные отсутствуют
79	412727.57	2173588.33	данные отсутствуют	данные отсутствуют
80	412773.16	2173674.88	данные отсутствуют	данные отсутствуют
81	412775.22	2173674.21	данные отсутствуют	данные отсутствуют
82	412777.93	2173675.93	данные отсутствуют	данные отсутствуют
83	412800.93	2173719.15	данные отсутствуют	данные отсутствуют
84	412805.73	2173730.45	данные отсутствуют	данные отсутствуют
85	412812.4	2173740.94	данные отсутствуют	данные отсутствуют
86	412841.16	2173794.57	данные отсутствуют	данные отсутствуют
87	412841.01	2173797.28	данные отсутствуют	данные отсутствуют
88	412839.66	2173798.5	данные отсутствуют	данные отсутствуют
Государственный регистратор				ФГИС ЕГРН
полное наименование должности			подпись	инициалы, фамилия

М.П.

Выписка из Единого государственного реестра недвижимости об объекте недвижимости
Сведения о частях земельного участка

Земельный участок			
<small>(вид объекта недвижимости)</small>			
Лист № ___ Раздела 4.2	Всего листов раздела 4.2 : ___	Всего разделов: ___	Всего листов выписки: ___
16.09.2022 № 99/2022/494325823			
Кадастровый номер:		47:14:0000000:39192	

Номер точки	Координаты, м		Описание закрепления на местности	Средняя квадратическая погрешность определения координат характерных точек границы части земельного участка, м
	X	Y		
1	2	3	4	5
89	412837.92	2173799.32	данные отсутствуют	данные отсутствуют
90	412729.27	2173591.62	данные отсутствуют	данные отсутствуют
91	412718.59	2170501.71	данные отсутствуют	данные отсутствуют
91	412718.59	2170501.71	данные отсутствуют	данные отсутствуют
92	412720.23	2170506.94	данные отсутствуют	данные отсутствуют
93	412721.88	2170514.62	данные отсутствуют	данные отсутствуют
94	412720.48	2170510.17	данные отсутствуют	данные отсутствуют
95	412713.9	2170492.33	данные отсутствуют	данные отсутствуют
96	412425.3	2170028.15	данные отсутствуют	данные отсутствуют
96	412425.3	2170028.15	данные отсутствуют	данные отсутствуют
97	412425.81	2170029.01	данные отсутствуют	данные отсутствуют
98	412427.12	2170030.82	данные отсутствуют	данные отсутствуют
99	412409.19	2170042.2	данные отсутствуют	данные отсутствуют
100	412669.65	2170403.75	данные отсутствуют	данные отсутствуют
101	412675	2170414.45	данные отсутствуют	данные отсутствуют
102	412655.8	2170385.65	данные отсутствуют	данные отсутствуют
103	412541.08	2170225.84	данные отсутствуют	данные отсутствуют
Государственный регистратор				ФГИС ЕГРН
полное наименование должности			подпись	инициалы, фамилия

М.П.

Выписка из Единого государственного реестра недвижимости об объекте недвижимости
Сведения о частях земельного участка

Земельный участок			
<small>(вид объекта недвижимости)</small>			
Лист № ___ Раздела 4.2	Всего листов раздела 4.2 : ___	Всего разделов: ___	Всего листов выписки: ___
16.09.2022 № 99/2022/494325823			
Кадастровый номер:		47:14:0000000:39192	

Номер точки	Координаты, м		Описание закрепления на местности	Средняя квадратическая погрешность определения координат характерных точек границы части земельного участка, м
	X	Y		
1	2	3	4	5
104	412493.1	2170159.02	данные отсутствуют	данные отсутствуют
105	412440.1	2170086.32	данные отсутствуют	данные отсутствуют
106	412407.01	2170040.4	данные отсутствуют	данные отсутствуют
107	412407.87	2170039.89	данные отсутствуют	данные отсутствуют
108	412407.36	2170039.03	данные отсутствуют	данные отсутствуют
109	412406.5	2170039.54	данные отсутствуют	данные отсутствуют
110	412405.22	2170037.59	данные отсутствуют	данные отсутствуют
111	412423.88	2170025.99	данные отсутствуют	данные отсутствуют
112	412501.96	2173151.62	данные отсутствуют	данные отсутствуют
112	412501.96	2173151.62	данные отсутствуют	данные отсутствуют
113	412506.52	2173160.25	данные отсутствуют	данные отсутствуют
114	412506.51	2173160.78	данные отсутствуют	данные отсутствуют
115	412501.67	2173151.44	данные отсутствуют	данные отсутствуют
116	412546.55	2172395.55	данные отсутствуют	данные отсутствуют
116	412546.55	2172395.55	данные отсутствуют	данные отсутствуют
117	412504.97	2172554.27	данные отсутствуют	данные отсутствуют
118	412506.63	2172558.37	данные отсутствуют	данные отсутствуют
Государственный регистратор				ФГИС ЕГРН
полное наименование должности			подпись	инициалы, фамилия

М.П.

Выписка из Единого государственного реестра недвижимости об объекте недвижимости
Сведения о частях земельного участка

Земельный участок			
(вид объекта недвижимости)			
Лист № ___ Раздела 4.2	Всего листов раздела 4.2 : ___	Всего разделов: ___	Всего листов выписки: ___
16.09.2022 № 99/2022/494325823			
Кадастровый номер:		47:14:0000000:39192	

Номер точки	Координаты, м		Описание закрепления на местности	Средняя квадратическая погрешность определения координат характерных точек границы части земельного участка, м
	X	Y		
1	2	3	4	5
119	412438.23	2172772.02	данные отсутствуют	данные отсутствуют
120	412434.99	2172773.45	данные отсутствуют	данные отсутствуют
121	412434.12	2172773.25	данные отсутствуют	данные отсутствуют
122	412441.06	2172749.26	данные отсутствуют	данные отсутствуют
123	412498.09	2172572.69	данные отсутствуют	данные отсутствуют
124	412534.58	2172439.62	данные отсутствуют	данные отсутствуют
125	412418.97	2172833.32	данные отсутствуют	данные отсутствуют
125	412418.97	2172833.32	данные отсутствуют	данные отсутствуют
126	412420.86	2172819.06	данные отсутствуют	данные отсутствуют
127	412424.71	2172805.76	данные отсутствуют	данные отсутствуют
128	412639.8	2171741.98	данные отсутствуют	данные отсутствуют
128	412639.8	2171741.98	данные отсутствуют	данные отсутствуют
129	412640.21	2171742.48	данные отсутствуют	данные отсутствуют
130	412639.35	2171749.57	данные отсутствуют	данные отсутствуют
131	412623.28	2172044.51	данные отсутствуют	данные отсутствуют
131	412623.28	2172044.51	данные отсутствуют	данные отсутствуют
132	412622.6	2172079.02	данные отсутствуют	данные отсутствуют

Государственный регистратор		ФГИС ЕГРН
полное наименование должности	подпись	инициалы, фамилия

М.П.

Выписка из Единого государственного реестра недвижимости об объекте недвижимости
Сведения о частях земельного участка

Земельный участок			
<small>(вид объекта недвижимости)</small>			
Лист № __ Раздела 4.2	Всего листов раздела 4.2 : __	Всего разделов: __	Всего листов выписки: __
16.09.2022 № 99/2022/494325823			
Кадастровый номер:		47:14:0000000:39192	

Номер точки	Координаты, м		Описание закрепления на местности	Средняя квадратическая погрешность определения координат характерных точек границы части земельного участка, м
	X	Y		
1	2	3	4	5
133	412621.76	2172079.83	данные отсутствуют	данные отсутствуют
134	412703.88	2171460.79	данные отсутствуют	данные отсутствуют
134	412703.88	2171460.79	данные отсутствуют	данные отсутствуют
135	412701.7	2171461.65	данные отсутствуют	данные отсутствуют
136	412712.56	2171423.86	данные отсутствуют	данные отсутствуют
137	412644.19	2173421.74	данные отсутствуют	данные отсутствуют
137	412644.19	2173421.74	данные отсутствуют	данные отсутствуют
138	412646.97	2173423.6	данные отсутствуют	данные отсутствуют
139	412652.17	2173434.8	данные отсутствуют	данные отсутствуют
140	412652.19	2173437.84	данные отсутствуют	данные отсутствуют
141	412650.41	2173439	данные отсутствуют	данные отсутствуют
142	412641.86	2173422.45	данные отсутствуют	данные отсутствуют

Государственный регистратор		ФГИС ЕГРН
полное наименование должности	подпись	инициалы, фамилия

М.П.

Выписка из Единого государственного реестра недвижимости об объекте недвижимости
Сведения о частях земельного участка

Земельный участок			
<small>(вид объекта недвижимости)</small>			
Лист № __ Раздела 4.2	Всего листов раздела 4.2 : __	Всего разделов: __	Всего листов выписки: __
16.09.2022.№ 99/2022/494325823			
Кадастровый номер:		47:14:0000000:39192	

Сведения о характерных точках границы части (частей) земельного участка				
Учетный номер части: 9				
Система координат: Местная 167				
Зона №				
Номер точки	Координаты, м		Описание закрепления на местности	Средняя квадратическая погрешность определения координат характерных точек границы части земельного участка, м
	X	Y		
1	2	3	4	5
143	414311.14	2162670.48	данные отсутствуют	данные отсутствуют
143	414311.14	2162670.48	данные отсутствуют	данные отсутствуют
144	414310.42	2162673.85	данные отсутствуют	данные отсутствуют
145	414286.71	2162679.62	данные отсутствуют	данные отсутствуют
146	414289.49	2162666.55	данные отсутствуют	данные отсутствуют
147	414290.85	2162657.01	данные отсутствуют	данные отсутствуют
148	414313.86	2162651.41	данные отсутствуют	данные отсутствуют
149	413977.87	2163465.11	данные отсутствуют	данные отсутствуют
149	413977.87	2163465.11	данные отсутствуют	данные отсутствуют
150	413997.39	2163474.22	данные отсутствуют	данные отсутствуют
151	413996.5	2163476.92	данные отсутствуют	данные отсутствуют
152	413990.24	2163494.06	данные отсутствуют	данные отсутствуют
153	413969.05	2163484.17	данные отсутствуют	данные отсутствуют
154	413974.74	2163467.6	данные отсутствуют	данные отсутствуют
155	413977.04	2163467.79	данные отсутствуют	данные отсутствуют

Государственный регистратор		ФГИС ЕГРН
полное наименование должности	подпись	инициалы, фамилия

М.П.

Выписка из Единого государственного реестра недвижимости об объекте недвижимости
Сведения о частях земельного участка

Земельный участок			
<small>(вид объекта недвижимости)</small>			
Лист № __ Раздела 4.2	Всего листов раздела 4.2 : __	Всего разделов: __	Всего листов выписки: __
16.09.2022.№ 99/2022/494325823			
Кадастровый номер:		47:14:0000000:39192	

Сведения о характерных точках границы части (частей) земельного участка				
Учетный номер части: 10				
Система координат: Местная 167				
Зона №				
Номер точки	Координаты, м		Описание закрепления на местности	Средняя квадратическая погрешность определения координат характерных точек границы части земельного участка, м
	X	Y		
1	2	3	4	5
156	417060.91	2175679.88	данные отсутствуют	данные отсутствуют
156	417060.91	2175679.88	данные отсутствуют	данные отсутствуют
157	417032.41	2175688.9	данные отсутствуют	данные отсутствуют
158	417046.95	2175664.17	данные отсутствуют	данные отсутствуют
159	417056.85	2175661.26	данные отсутствуют	данные отсутствуют
160	417073.75	2175658.05	данные отсутствуют	данные отсутствуют

Государственный регистратор		ФГИС ЕГРН
полное наименование должности	подпись	инициалы, фамилия

М.П.

Выписка из Единого государственного реестра недвижимости об объекте недвижимости
Сведения о частях земельного участка

Земельный участок			
<small>(вид объекта недвижимости)</small>			
Лист № __ Раздела 4.2	Всего листов раздела 4.2 : __	Всего разделов: __	Всего листов выписки: __
16.09.2022.№ 99/2022/494325823			
Кадастровый номер:		47:14:0000000:39192	

Сведения о характерных точках границы части (частей) земельного участка

Учетный номер части: 11

Система координат: Местная 167

Зона №

Номер точки	Координаты, м		Описание закрепления на местности	Средняя квадратическая погрешность определения координат характерных точек границы части земельного участка, м
	X	Y		
1	2	3	4	5
161	417714.81	2153382.5	данные отсутствуют	данные отсутствуют
161	417714.81	2153382.5	данные отсутствуют	данные отсутствуют
162	417716.12	2153383.96	данные отсутствуют	данные отсутствуют
163	417738.4	2153411.98	данные отсутствуют	данные отсутствуют
164	417746.13	2153423.34	данные отсутствуют	данные отсутствуют
165	417769.5	2153464.12	данные отсутствуют	данные отсутствуют
166	417773.65	2153472.89	данные отсутствуют	данные отсутствуют
167	417767.5	2153475.87	данные отсутствуют	данные отсутствуют
168	417755.74	2153455.5	данные отсутствуют	данные отсутствуют
169	417745.87	2153438.4	данные отсутствуют	данные отсутствуют
170	417720.07	2153401.36	данные отсутствуют	данные отсутствуют
171	417710.44	2153389.96	данные отсутствуют	данные отсутствуют
172	417707.23	2153386.17	данные отсутствуют	данные отсутствуют

Государственный регистратор		ФГИС ЕГРН
полное наименование должности	подпись	инициалы, фамилия

М.П.

Выписка из Единого государственного реестра недвижимости об объекте недвижимости
Сведения о частях земельного участка

Земельный участок			
<small>(вид объекта недвижимости)</small>			
Лист № __ Раздела 4.2	Всего листов раздела 4.2 : __	Всего разделов: __	Всего листов выписки: __
16.09.2022.№ 99/2022/494325823			
Кадастровый номер:		47:14:0000000:39192	

Сведения о характерных точках границы части (частей) земельного участка				
Учетный номер части: 12				
Система координат: Местная 167				
Зона №				
Номер точки	Координаты, м		Описание закрепления на местности	Средняя квадратическая погрешность определения координат характерных точек границы части земельного участка, м
	X	Y		
1	2	3	4	5
173	411689.9	2143519.49	данные отсутствуют	данные отсутствуют
173	411689.9	2143519.49	данные отсутствуют	данные отсутствуют
174	411708.5	2143526.9	данные отсутствуют	данные отсутствуют
175	411720.86	2143583.28	данные отсутствуют	данные отсутствуют
176	411696.39	2143574.18	данные отсутствуют	данные отсутствуют
177	411686.43	2143528.5	данные отсутствуют	данные отсутствуют

Государственный регистратор		ФГИС ЕГРН
полное наименование должности	подпись	инициалы, фамилия

М.П.

Выписка из Единого государственного реестра недвижимости об объекте недвижимости
Сведения о частях земельного участка

Земельный участок			
<small>(вид объекта недвижимости)</small>			
Лист № __ Раздела 4.2	Всего листов раздела 4.2 : __	Всего разделов: __	Всего листов выписки: __
16.09.2022.№ 99/2022/494325823			
Кадастровый номер:		47:14:0000000:39192	

Сведения о характерных точках границы части (частей) земельного участка				
Учетный номер части: 13				
Система координат: Местная 167				
Зона №				
Номер точки	Координаты, м		Описание закрепления на местности	Средняя квадратическая погрешность определения координат характерных точек границы части земельного участка, м
	X	Y		
1	2	3	4	5
178	414177.73	2175057.68	данные отсутствуют	данные отсутствуют
178	414177.73	2175057.68	данные отсутствуют	данные отсутствуют
179	414244.54	2175075.86	данные отсутствуют	данные отсутствуют
180	414278.16	2175103.2	данные отсутствуют	данные отсутствуют
181	414276.74	2175102.82	данные отсутствуют	данные отсутствуют
182	414276.22	2175104.75	данные отсутствуют	данные отсутствуют
183	414278.15	2175105.27	данные отсутствуют	данные отсутствуют
184	414278.61	2175103.57	данные отсутствуют	данные отсутствуют
185	414315.4	2175133.49	данные отсутствуют	данные отсутствуют
186	414248.74	2175115.36	данные отсутствуют	данные отсутствуют
187	414197.48	2175073.66	данные отсутствуют	данные отсутствуют

Государственный регистратор		ФГИС ЕГРН
полное наименование должности	подпись	инициалы, фамилия

М.П.

Выписка из Единого государственного реестра недвижимости об объекте недвижимости
Сведения о частях земельного участка

Земельный участок				
<small>(вид объекта недвижимости)</small>				
Лист № __ Раздела 4.2		Всего листов раздела 4.2 : __		Всего разделов: __
Всего листов выписки: __				
16.09.2022.№ 99/2022/494325823				
Кадастровый номер:			47:14:0000000:39192	
Сведения о характерных точках границы части (частей) земельного участка				
Учетный номер части: 14				
Система координат: Местная 167				
Зона №				
Номер точки	Координаты, м		Описание закрепления на местности	Средняя квадратическая погрешность определения координат характерных точек границы части земельного участка, м
	X	Y		
1	2	3	4	5
188	408160.06	2141793.98	данные отсутствуют	данные отсутствуют
188	408160.06	2141793.98	данные отсутствуют	данные отсутствуют
189	408151.3	2141796.08	данные отсутствуют	данные отсутствуют
190	408125.02	2141803.69	данные отсутствуют	данные отсутствуют
191	408056.11	2141827.07	данные отсутствуют	данные отсутствуют
192	407870.72	2141890.08	данные отсутствуют	данные отсутствуют
193	407755.16	2141928.92	данные отсутствуют	данные отсутствуют
194	407753.2	2141927.67	данные отсутствуют	данные отсутствуют
195	407772.31	2141921.03	данные отсутствуют	данные отсутствуют
196	407784.91	2141916.22	данные отсутствуют	данные отсутствуют
197	407787.68	2141915.5	данные отсутствуют	данные отсутствуют
198	407793.76	2141913.21	данные отсутствуют	данные отсутствуют
199	407845.74	2141894.95	данные отсутствуют	данные отсутствуют
200	407908.52	2141872.91	данные отсутствуют	данные отсутствуют
201	407968.6	2141851.81	данные отсутствуют	данные отсутствуют
202	408027.43	2141831.25	данные отсутствуют	данные отсутствуют
Государственный регистратор			ФГИС ЕГРН	
полное наименование должности			подпись	
			инициалы, фамилия	

М.П.

Выписка из Единого государственного реестра недвижимости об объекте недвижимости
Сведения о частях земельного участка

Земельный участок			
<small>(вид объекта недвижимости)</small>			
Лист № ___ Раздела 4.2	Всего листов раздела 4.2 : ___	Всего разделов: ___	Всего листов выписки: ___
16.09.2022 № 99/2022/494325823			
Кадастровый номер:		47:14:0000000:39192	

Номер точки	Координаты, м		Описание закрепления на местности	Средняя квадратическая погрешность определения координат характерных точек границы части земельного участка, м
	X	Y		
1	2	3	4	5
203	408085.87	2141810.83	данные отсутствуют	данные отсутствуют
204	408146	2141789.64	данные отсутствуют	данные отсутствуют
205	407728.57	2141936.23	данные отсутствуют	данные отсутствуют
205	407728.57	2141936.23	данные отсутствуют	данные отсутствуют
206	407727.3	2141938.38	данные отсутствуют	данные отсутствуют
207	407601.13	2141981.18	данные отсутствуют	данные отсутствуют
208	407607.57	2141978.44	данные отсутствуют	данные отсутствуют
209	407661.18	2141959.94	данные отсутствуют	данные отсутствуют
210	407718.29	2141939.81	данные отсутствуют	данные отсутствуют
211	404536.27	2139602.47	данные отсутствуют	данные отсутствуют
211	404536.27	2139602.47	данные отсутствуют	данные отсутствуют
212	404512.51	2139610.38	данные отсутствуют	данные отсутствуют
213	404495.88	2139594.84	данные отсутствуют	данные отсутствуют
214	404519.64	2139586.93	данные отсутствуют	данные отсутствуют

Государственный регистратор		ФГИС ЕГРН
полное наименование должности	подпись	инициалы, фамилия

М.П.

Выписка из Единого государственного реестра недвижимости об объекте недвижимости
Сведения о частях земельного участка

Земельный участок			
<small>(вид объекта недвижимости)</small>			
Лист № __ Раздела 4.2	Всего листов раздела 4.2 : __	Всего разделов: __	Всего листов выписки: __
16.09.2022.№ 99/2022/494325823			
Кадастровый номер:		47:14:0000000:39192	

Сведения о характерных точках границы части (частей) земельного участка				
Учетный номер части: 15				
Система координат: Местная 167				
Зона №				
Номер точки	Координаты, м		Описание закрепления на местности	Средняя квадратическая погрешность определения координат характерных точек границы части земельного участка, м
	X	Y		
1	2	3	4	5
215	417772.04	2153980.06	данные отсутствуют	данные отсутствуют
215	417772.04	2153980.06	данные отсутствуют	данные отсутствуют
216	417753.85	2154015.6	данные отсутствуют	данные отсутствуют
217	417730.17	2154022	данные отсутствуют	данные отсутствуют
218	417776.76	2153931.08	данные отсутствуют	данные отсутствуют
219	417798.4	2153925.3	данные отсутствуют	данные отсутствуют

Государственный регистратор		ФГИС ЕГРН
полное наименование должности	подпись	инициалы, фамилия

М.П.

Выписка из Единого государственного реестра недвижимости об объекте недвижимости
Сведения о частях земельного участка

Земельный участок			
<small>(вид объекта недвижимости)</small>			
Лист № __ Раздела 4.2	Всего листов раздела 4.2 : __	Всего разделов: __	Всего листов выписки: __
16.09.2022.№ 99/2022/494325823			
Кадастровый номер:		47:14:0000000:39192	

Сведения о характерных точках границы части (частей) земельного участка				
Учетный номер части: 16				
Система координат: Местная 167				
Зона №				
Номер точки	Координаты, м		Описание закрепления на местности	Средняя квадратическая погрешность определения координат характерных точек границы части земельного участка, м
	X	Y		
1	2	3	4	5
220	416736.91	2156352.34	данные отсутствуют	данные отсутствуют
220	416736.91	2156352.34	данные отсутствуют	данные отсутствуют
221	416736.88	2156375.12	данные отсутствуют	данные отсутствуют
222	416737.78	2156423.85	данные отсутствуют	данные отсутствуют
223	416716.24	2156449.17	данные отсутствуют	данные отсутствуют
224	416714.93	2156378.17	данные отсутствуют	данные отсутствуют

Государственный регистратор		ФГИС ЕГРН
полное наименование должности	подпись	инициалы, фамилия

М.П.

Выписка из Единого государственного реестра недвижимости об объекте недвижимости
Сведения о частях земельного участка

Земельный участок				
<small>(вид объекта недвижимости)</small>				
Лист № __ Раздела 4.2		Всего листов раздела 4.2 : __		Всего разделов: __
Всего листов выписки: __				
16.09.2022.№ 99/2022/494325823				
Кадастровый номер:			47:14:0000000:39192	
Сведения о характерных точках границы части (частей) земельного участка				
Учетный номер части: 17				
Система координат: Местная 167				
Зона №				
Номер точки	Координаты, м		Описание закрепления на местности	Средняя квадратическая погрешность определения координат характерных точек границы части земельного участка, м
	X	Y		
1	2	3	4	5
225	426603.86	2184021.33	данные отсутствуют	данные отсутствуют
225	426603.86	2184021.33	данные отсутствуют	данные отсутствуют
226	426612.81	2184032.09	данные отсутствуют	данные отсутствуют
227	426603.91	2184021.49	данные отсутствуют	данные отсутствуют
228	426599.61	2184016.23	данные отсутствуют	данные отсутствуют
229	426142.09	2183461.75	данные отсутствуют	данные отсутствуют
229	426142.09	2183461.75	данные отсутствуют	данные отсутствуют
230	426159.73	2183484.07	данные отсутствуют	данные отсутствуют
231	426017.2	2183315.08	данные отсутствуют	данные отсутствуют
232	424342.58	2181327.64	данные отсутствуют	данные отсутствуют
232	424342.58	2181327.64	данные отсутствуют	данные отсутствуют
233	424400.11	2181396.57	данные отсутствуют	данные отсутствуют
234	424610.15	2181646.02	данные отсутствуют	данные отсутствуют
235	424938.87	2182035.69	данные отсутствуют	данные отсутствуют
236	424957.92	2182058.28	данные отсутствуют	данные отсутствуют
237	424948.43	2182047.57	данные отсутствуют	данные отсутствуют
Государственный регистратор			ФГИС ЕГРН	
полное наименование должности			подпись	
			инициалы, фамилия	

М.П.

Выписка из Единого государственного реестра недвижимости об объекте недвижимости
Сведения о частях земельного участка

Земельный участок			
(вид объекта недвижимости)			
Лист № ___ Раздела 4.2	Всего листов раздела 4.2 : ___	Всего разделов: ___	Всего листов выписки: ___
16.09.2022 № 99/2022/494325823			
Кадастровый номер:		47:14:0000000:39192	

Номер точки	Координаты, м		Описание закрепления на местности	Средняя квадратическая погрешность определения координат характерных точек границы части земельного участка, м
	X	Y		
1	2	3	4	5
238	424933.29	2182030.54	данные отсутствуют	данные отсутствуют
239	424930.85	2182027.62	данные отсутствуют	данные отсутствуют
240	424892.03	2182021.11	данные отсутствуют	данные отсутствуют
241	424872.22	2181997.52	данные отсутствуют	данные отсутствуют
242	424911.1	2182004.03	данные отсутствуют	данные отсутствуют
243	424885.47	2181973.4	данные отсутствуют	данные отсутствуют
244	424769.84	2181835.87	данные отсутствуют	данные отсутствуют
245	424663.07	2181709.7	данные отсутствуют	данные отсутствуют
246	424609.18	2181647.03	данные отсутствуют	данные отсутствуют
247	424529.87	2181552.2	данные отсутствуют	данные отсутствуют
248	424400.69	2181398.78	данные отсутствуют	данные отсутствуют
249	424389.85	2181394.59	данные отсутствуют	данные отсутствуют
250	424371.31	2181405.23	данные отсутствуют	данные отсутствуют
251	424350.66	2181380.67	данные отсутствуют	данные отсутствуют
252	424361.14	2181388	данные отсутствуют	данные отсутствуют
253	424382.02	2181376.03	данные отсутствуют	данные отсутствуют
254	421859.3	2180228.2	данные отсутствуют	данные отсутствуют
Государственный регистратор				ФГИС ЕГРН
полное наименование должности			подпись	инициалы, фамилия

М.П.

Выписка из Единого государственного реестра недвижимости об объекте недвижимости
Сведения о частях земельного участка

Земельный участок			
<small>(вид объекта недвижимости)</small>			
Лист № ___ Раздела 4.2	Всего листов раздела 4.2 : ___	Всего разделов: ___	Всего листов выписки: ___
16.09.2022 № 99/2022/494325823			
Кадастровый номер:		47:14:0000000:39192	

Номер точки	Координаты, м		Описание закрепления на местности	Средняя квадратическая погрешность определения координат характерных точек границы части земельного участка, м
	X	Y		
1	2	3	4	5
254	421859.3	2180228.2	данные отсутствуют	данные отсутствуют
255	421868.48	2180231.64	данные отсутствуют	данные отсутствуют
256	421858.66	2180257.87	данные отсутствуют	данные отсутствуют
257	421849.46	2180254.42	данные отсутствуют	данные отсутствуют
258	421825.96	2180245.78	данные отсутствуют	данные отсутствуют
259	421835.14	2180219.32	данные отсутствуют	данные отсутствуют
260	420175.55	2178697.64	данные отсутствуют	данные отсутствуют
260	420175.55	2178697.64	данные отсутствуют	данные отсутствуют
261	420179.15	2178713.49	данные отсутствуют	данные отсутствуют
262	420151.18	2178717.18	данные отсутствуют	данные отсутствуют
263	420146.68	2178697.6	данные отсутствуют	данные отсутствуют
264	420174.7	2178693.9	данные отсутствуют	данные отсутствуют
265	420157.45	2178618.43	данные отсутствуют	данные отсутствуют
265	420157.45	2178618.43	данные отсутствуют	данные отсутствуют
266	420157.89	2178620.38	данные отсутствуют	данные отсутствуют
267	420160.12	2178630.13	данные отсутствуют	данные отсутствуют
268	420160.57	2178632.08	данные отсутствуют	данные отсутствуют

Государственный регистратор		ФГИС ЕГРН
полное наименование должности	подпись	инициалы, фамилия

М.П.

Выписка из Единого государственного реестра недвижимости об объекте недвижимости
Сведения о частях земельного участка

Земельный участок			
<small>(вид объекта недвижимости)</small>			
Лист № ___ Раздела 4.2	Всего листов раздела 4.2 : ___	Всего разделов: ___	Всего листов выписки: ___
16.09.2022 № 99/2022/494325823			
Кадастровый номер:		47:14:0000000:39192	

Номер точки	Координаты, м		Описание закрепления на местности	Средняя квадратическая погрешность определения координат характерных точек границы части земельного участка, м
	X	Y		
1	2	3	4	5
269	420161.23	2178634.97	данные отсутствуют	данные отсутствуют
270	420133.61	2178640.76	данные отсутствуют	данные отсутствуют
271	420129.12	2178621.26	данные отсутствуют	данные отсутствуют
272	420156.76	2178615.47	данные отсутствуют	данные отсутствуют
273	418650.34	2175990.79	данные отсутствуют	данные отсутствуют
273	418650.34	2175990.79	данные отсутствуют	данные отсутствуют
274	418688.22	2176001.53	данные отсутствуют	данные отсутствуют
275	418717.13	2176029.51	данные отсутствуют	данные отсутствуют
276	418648.74	2176010.11	данные отсутствуют	данные отсутствуют
277	418648.13	2175997.5	данные отсутствуют	данные отсутствуют
278	418637.61	2175987.18	данные отсутствуют	данные отсутствуют

Государственный регистратор		ФГИС ЕГРН
полное наименование должности	подпись	инициалы, фамилия

М.П.

Выписка из Единого государственного реестра недвижимости об объекте недвижимости
Сведения о частях земельного участка

Земельный участок				
<small>(вид объекта недвижимости)</small>				
Лист № __ Раздела 4.2		Всего листов раздела 4.2 : __		Всего разделов: __
Всего листов выписки: __				
16.09.2022.№ 99/2022/494325823				
Кадастровый номер:			47:14:0000000:39192	
Сведения о характерных точках границы части (частей) земельного участка				
Учетный номер части: 18				
Система координат: Местная 167				
Зона №				
Номер точки	Координаты, м		Описание закрепления на местности	Средняя квадратическая погрешность определения координат характерных точек границы части земельного участка, м
	X	Y		
1	2	3	4	5
279	415179.79	2148957.76	данные отсутствуют	данные отсутствуют
279	415179.79	2148957.76	данные отсутствуют	данные отсутствуют
280	415178.84	2148958.08	данные отсутствуют	данные отсутствуют
281	415179.16	2148959.03	данные отсутствуют	данные отсутствуют
282	415180.11	2148958.71	данные отсутствуют	данные отсутствуют
283	415183.42	2148980.26	данные отсутствуют	данные отсутствуют
284	415166.89	2148985.77	данные отсутствуют	данные отсутствуют
285	415162.03	2148987.52	данные отсутствуют	данные отсутствуют
286	415157.98	2148962.28	данные отсутствуют	данные отсутствуют
287	415154.16	2148936.98	данные отсутствуют	данные отсутствуют
288	415158.5	2148935.32	данные отсутствуют	данные отсутствуют
289	415175.51	2148929.89	данные отсутствуют	данные отсутствуют
290	415159.39	2148965.05	данные отсутствуют	данные отсутствуют
290	415159.39	2148965.05	данные отсутствуют	данные отсутствуют
291	415159.74	2148965.99	данные отсутствуют	данные отсутствуют
292	415160.68	2148965.64	данные отсутствуют	данные отсутствуют
Государственный регистратор			ФГИС ЕГРН	
полное наименование должности			подпись	
			инициалы, фамилия	

М.П.

Выписка из Единого государственного реестра недвижимости об объекте недвижимости
Сведения о частях земельного участка

Земельный участок			
<small>(вид объекта недвижимости)</small>			
Лист № ___ Раздела 4.2	Всего листов раздела 4.2 : ___	Всего разделов: ___	Всего листов выписки: ___
16.09.2022 № 99/2022/494325823			
Кадастровый номер:		47:14:0000000:39192	

Номер точки	Координаты, м		Описание закрепления на местности	Средняя квадратическая погрешность определения координат характерных точек границы части земельного участка, м
	X	Y		
1	2	3	4	5
293	415160.33	2148964.7	данные отсутствуют	данные отсутствуют

Государственный регистратор		ФГИС ЕГРН
полное наименование должности	подпись	инициалы, фамилия

М.П.

Выписка из Единого государственного реестра недвижимости об объекте недвижимости
Сведения о частях земельного участка

Земельный участок				
<small>(вид объекта недвижимости)</small>				
Лист № __ Раздела 4.2		Всего листов раздела 4.2 : __		Всего разделов: __
Всего листов выписки: __				
16.09.2022.№ 99/2022/494325823				
Кадастровый номер:			47:14:0000000:39192	
Сведения о характерных точках границы части (частей) земельного участка				
Учетный номер части: 19				
Система координат: Местная 167				
Зона №				
Номер точки	Координаты, м		Описание закрепления на местности	Средняя квадратическая погрешность определения координат характерных точек границы части земельного участка, м
	X	Y		
1	2	3	4	5
294	413666.98	2164252.2	данные отсутствуют	данные отсутствуют
294	413666.98	2164252.2	данные отсутствуют	данные отсутствуют
295	413639.22	2164295.17	данные отсутствуют	данные отсутствуют
296	413663.68	2164247.91	данные отсутствуют	данные отсутствуют
297	413671.47	2164245.56	данные отсутствуют	данные отсутствуют
298	413578.74	2164412	данные отсутствуют	данные отсутствуют
298	413578.74	2164412	данные отсутствуют	данные отсутствуют
299	413565.43	2164479.84	данные отсутствуют	данные отсутствуют
300	413550.54	2164614.22	данные отсутствуют	данные отсутствуют
301	413545.09	2164657.99	данные отсутствуют	данные отсутствуют
302	413550.19	2164597.8	данные отсутствуют	данные отсутствуют
303	413561.33	2164445.64	данные отсутствуют	данные отсутствуют
304	413542.15	2164681.61	данные отсутствуют	данные отсутствуют
304	413542.15	2164681.61	данные отсутствуют	данные отсутствуют
305	413527.17	2164684.55	данные отсутствуют	данные отсутствуют
306	413529.05	2164663.8	данные отсутствуют	данные отсутствуют
Государственный регистратор			ФГИС ЕГРН	
полное наименование должности			подпись	
			инициалы, фамилия	

М.П.

Выписка из Единого государственного реестра недвижимости об объекте недвижимости
Сведения о частях земельного участка

Земельный участок			
<small>(вид объекта недвижимости)</small>			
Лист № __ Раздела 4.2	Всего листов раздела 4.2 : __	Всего разделов: __	Всего листов выписки: __
16.09.2022 № 99/2022/494325823			
Кадастровый номер:		47:14:0000000:39192	

Номер точки	Координаты, м		Описание закрепления на местности	Средняя квадратическая погрешность определения координат характерных точек границы части земельного участка, м
	X	Y		
1	2	3	4	5
307	413544.75	2164660.72	данные отсутствуют	данные отсутствуют
308	413457.3	2166363.78	данные отсутствуют	данные отсутствуют
308	413457.3	2166363.78	данные отсутствуют	данные отсутствуют
309	413476.21	2166369.69	данные отсутствуют	данные отсутствуют
310	413476.97	2166369.8	данные отсутствуют	данные отсутствуют
311	413472.79	2166389.38	данные отсутствуют	данные отсутствуют
312	413471.66	2166389.22	данные отсутствуют	данные отсутствуют
313	413453.25	2166383.47	данные отсутствуют	данные отсутствуют
314	413454.92	2166378.71	данные отсутствуют	данные отсутствуют
315	413454.19	2166377.7	данные отсутствуют	данные отсутствуют
316	413369.37	2166778.55	данные отсутствуют	данные отсутствуют
316	413369.37	2166778.55	данные отсутствуют	данные отсутствуют
317	413352.35	2166851.27	данные отсутствуют	данные отсутствуют
318	413350.58	2166859.72	данные отсутствуют	данные отсутствуют
319	413280.97	2167159.59	данные отсутствуют	данные отсутствуют
320	413283.92	2167146.44	данные отсутствуют	данные отсутствуют
321	413292.5	2167108.26	данные отсутствуют	данные отсутствуют

Государственный регистратор		ФГИС ЕГРН
полное наименование должности	подпись	инициалы, фамилия

М.П.

Выписка из Единого государственного реестра недвижимости об объекте недвижимости
Сведения о частях земельного участка

Земельный участок			
<small>(вид объекта недвижимости)</small>			
Лист № ___ Раздела 4.2	Всего листов раздела 4.2 : ___	Всего разделов: ___	Всего листов выписки: ___
16.09.2022 № 99/2022/494325823			
Кадастровый номер:		47:14:0000000:39192	

Номер точки	Координаты, м		Описание закрепления на местности	Средняя квадратическая погрешность определения координат характерных точек границы части земельного участка, м
	X	Y		
1	2	3	4	5
322	413306	2167046.22	данные отсутствуют	данные отсутствуют
323	413315.38	2167003.14	данные отсутствуют	данные отсутствуют
324	413352.34	2166833.44	данные отсутствуют	данные отсутствуют
325	413359.9	2166797.34	данные отсутствуют	данные отсутствуют
326	413366.02	2166770.09	данные отсутствуют	данные отсутствуют
327	412451.4	2169346.99	данные отсутствуют	данные отсутствуют
327	412451.4	2169346.99	данные отсутствуют	данные отсутствуют
328	412469.83	2169359.14	данные отсутствуют	данные отсутствуют
329	412458.29	2169375.48	данные отсутствуют	данные отсутствуют
330	412439.79	2169363.29	данные отсутствуют	данные отсутствуют

Государственный регистратор		ФГИС ЕГРН
полное наименование должности	подпись	инициалы, фамилия

М.П.

Выписка из Единого государственного реестра недвижимости об объекте недвижимости
Сведения о частях земельного участка

Земельный участок			
<small>(вид объекта недвижимости)</small>			
Лист № __ Раздела 4.2	Всего листов раздела 4.2 : __	Всего разделов: __	Всего листов выписки: __
16.09.2022.№ 99/2022/494325823			
Кадастровый номер:		47:14:0000000:39192	

Сведения о характерных точках границы части (частей) земельного участка				
Учетный номер части: 20				
Система координат: Местная 167				
Зона №				
Номер точки	Координаты, м		Описание закрепления на местности	Средняя квадратическая погрешность определения координат характерных точек границы части земельного участка, м
	X	Y		
1	2	3	4	5
331	414759.37	2175326.21	данные отсутствуют	данные отсутствуют
331	414759.37	2175326.21	данные отсутствуют	данные отсутствуют
332	414788.62	2175362.77	данные отсутствуют	данные отсутствуют
333	414759.03	2175359.5	данные отсутствуют	данные отсутствуют
334	414727.62	2175320.27	данные отсутствуют	данные отсутствуют

Государственный регистратор		ФГИС ЕГРН
полное наименование должности	подпись	инициалы, фамилия

М.П.

Выписка из Единого государственного реестра недвижимости об объекте недвижимости
Сведения о частях земельного участка

Земельный участок			
<small>(вид объекта недвижимости)</small>			
Лист № __ Раздела 4.2	Всего листов раздела 4.2 : __	Всего разделов: __	Всего листов выписки: __
16.09.2022.№ 99/2022/494325823			
Кадастровый номер:		47:14:0000000:39192	

Сведения о характерных точках границы части (частей) земельного участка				
Учетный номер части: 21				
Система координат: Местная 167				
Зона №				
Номер точки	Координаты, м		Описание закрепления на местности	Средняя квадратическая погрешность определения координат характерных точек границы части земельного участка, м
	X	Y		
1	2	3	4	5
335	414553.47	2175290.73	данные отсутствуют	данные отсутствуют
335	414553.47	2175290.73	данные отсутствуют	данные отсутствуют
336	414574.16	2175297.4	данные отсутствуют	данные отсутствуют
337	414558.25	2175300.13	данные отсутствуют	данные отсутствуют
338	414146.05	2174996.03	данные отсутствуют	данные отсутствуют
338	414146.05	2174996.03	данные отсутствуют	данные отсутствуют
339	414175.08	2175019.53	данные отсутствуют	данные отсутствуют
340	414130.26	2175015.8	данные отсутствуют	данные отсутствуют
341	414126.72	2175010.73	данные отсутствуют	данные отсутствуют
342	414104.09	2174992.55	данные отсутствуют	данные отсутствуют

Государственный регистратор		ФГИС ЕГРН
полное наименование должности	подпись	инициалы, фамилия

М.П.

Выписка из Единого государственного реестра недвижимости об объекте недвижимости
Сведения о частях земельного участка

Земельный участок			
<small>(вид объекта недвижимости)</small>			
Лист № __ Раздела 4.2	Всего листов раздела 4.2 : __	Всего разделов: __	Всего листов выписки: __
16.09.2022.№ 99/2022/494325823			
Кадастровый номер:		47:14:0000000:39192	

Сведения о характерных точках границы части (частей) земельного участка				
Учетный номер части: 22				
Система координат: Местная 167				
Зона №				
Номер точки	Координаты, м		Описание закрепления на местности	Средняя квадратическая погрешность определения координат характерных точек границы части земельного участка, м
	X	Y		
1	2	3	4	5
343	420394.28	2179617	данные отсутствуют	данные отсутствуют
343	420394.28	2179617	данные отсутствуют	данные отсутствуют
344	420400.52	2179633.56	данные отсутствуют	данные отсутствуют
345	420402.09	2179636.61	данные отсутствуют	данные отсутствуют
346	420374.7	2179644.45	данные отсутствуют	данные отсутствуют
347	420374.66	2179644.36	данные отсутствуют	данные отсутствуют
348	420367.27	2179624.73	данные отсутствуют	данные отсутствуют

Государственный регистратор		ФГИС ЕГРН
полное наименование должности	подпись	инициалы, фамилия

М.П.

Выписка из Единого государственного реестра недвижимости об объекте недвижимости
Сведения о частях земельного участка

Земельный участок			
<small>(вид объекта недвижимости)</small>			
Лист № __ Раздела 4.2	Всего листов раздела 4.2 : __	Всего разделов: __	Всего листов выписки: __
16.09.2022.№ 99/2022/494325823			
Кадастровый номер:		47:14:0000000:39192	

Сведения о характерных точках границы части (частей) земельного участка				
Учетный номер части: 23				
Система координат: Местная 167				
Зона №				
Номер точки	Координаты, м		Описание закрепления на местности	Средняя квадратическая погрешность определения координат характерных точек границы части земельного участка, м
	X	Y		
1	2	3	4	5
349	414791.72	2175332.27	данные отсутствуют	данные отсутствуют
349	414791.72	2175332.27	данные отсутствуют	данные отсутствуют
350	414803.69	2175347.28	данные отсутствуют	данные отсутствуют
351	414818.73	2175366.09	данные отсутствуют	данные отсутствуют
352	414766.84	2175360.36	данные отсутствуют	данные отсутствуют
353	414750.02	2175339.32	данные отсутствуют	данные отсутствуют
354	414736.1	2175321.86	данные отсутствуют	данные отсутствуют

Государственный регистратор		ФГИС ЕГРН
полное наименование должности	подпись	инициалы, фамилия

М.П.

Выписка из Единого государственного реестра недвижимости об объекте недвижимости
Сведения о частях земельного участка

Земельный участок			
<small>(вид объекта недвижимости)</small>			
Лист № __ Раздела 4.2	Всего листов раздела 4.2 : __	Всего разделов: __	Всего листов выписки: __
16.09.2022.№ 99/2022/494325823			
Кадастровый номер:		47:14:0000000:39192	

Сведения о характерных точках границы части (частей) земельного участка				
Учетный номер части: 24				
Система координат: Местная 167				
Зона №				
Номер точки	Координаты, м		Описание закрепления на местности	Средняя квадратическая погрешность определения координат характерных точек границы части земельного участка, м
	X	Y		
1	2	3	4	5
355	421782.5	2180199.99	данные отсутствуют	данные отсутствуют
355	421782.5	2180199.99	данные отсутствуют	данные отсутствуют
356	421853.27	2180225.99	данные отсутствуют	данные отсутствуют
357	421842.39	2180251.82	данные отсутствуют	данные отсутствуют
358	421771.91	2180225.93	данные отсутствуют	данные отсутствуют

Государственный регистратор		ФГИС ЕГРН
полное наименование должности	подпись	инициалы, фамилия

М.П.

Выписка из Единого государственного реестра недвижимости об объекте недвижимости
Сведения о частях земельного участка

Земельный участок			
<small>(вид объекта недвижимости)</small>			
Лист № __ Раздела 4.2	Всего листов раздела 4.2 : __	Всего разделов: __	Всего листов выписки: __
16.09.2022.№ 99/2022/494325823			
Кадастровый номер:		47:14:0000000:39192	

Сведения о характерных точках границы части (частей) земельного участка				
Учетный номер части: 25				
Система координат: Местная 167				
Зона №				
Номер точки	Координаты, м		Описание закрепления на местности	Средняя квадратическая погрешность определения координат характерных точек границы части земельного участка, м
	X	Y		
1	2	3	4	5
359	416842.66	2156039.25	данные отсутствуют	данные отсутствуют
359	416842.66	2156039.25	данные отсутствуют	данные отсутствуют
360	416860.3	2156052.5	данные отсутствуют	данные отсутствуют
361	416846.56	2156068.45	данные отсутствуют	данные отсутствуют
362	416828.92	2156055.2	данные отсутствуют	данные отсутствуют

Государственный регистратор		ФГИС ЕГРН
полное наименование должности	подпись	инициалы, фамилия

М.П.

Выписка из Единого государственного реестра недвижимости об объекте недвижимости
Сведения о частях земельного участка

Земельный участок			
<small>(вид объекта недвижимости)</small>			
Лист № __ Раздела 4.2	Всего листов раздела 4.2 : __	Всего разделов: __	Всего листов выписки: __
16.09.2022.№ 99/2022/494325823			
Кадастровый номер:		47:14:0000000:39192	

Сведения о характерных точках границы части (частей) земельного участка				
Учетный номер части: 26				
Система координат: Местная 167				
Зона №				
Номер точки	Координаты, м		Описание закрепления на местности	Средняя квадратическая погрешность определения координат характерных точек границы части земельного участка, м
	X	Y		
1	2	3	4	5
363	414357.89	2161470.49	данные отсутствуют	данные отсутствуют
363	414357.89	2161470.49	данные отсутствуют	данные отсутствуют
364	414372.95	2161482.88	данные отсутствуют	данные отсутствуют
365	414374.82	2161520.27	данные отсутствуют	данные отсутствуют
366	414376.33	2161533.58	данные отсутствуют	данные отсутствуют
367	414358.56	2161518.96	данные отсутствуют	данные отсутствуют
368	414358.38	2161509.17	данные отсутствуют	данные отсутствуют

Государственный регистратор		ФГИС ЕГРН
полное наименование должности	подпись	инициалы, фамилия

М.П.

Выписка из Единого государственного реестра недвижимости об объекте недвижимости
Сведения о частях земельного участка

Земельный участок			
<small>(вид объекта недвижимости)</small>			
Лист № __ Раздела 4.2	Всего листов раздела 4.2 : __	Всего разделов: __	Всего листов выписки: __
16.09.2022.№ 99/2022/494325823			
Кадастровый номер:		47:14:0000000:39192	

Сведения о характерных точках границы части (частей) земельного участка				
Учетный номер части: 27				
Система координат: Местная 167				
Зона №				
Номер точки	Координаты, м		Описание закрепления на местности	Средняя квадратическая погрешность определения координат характерных точек границы части земельного участка, м
	X	Y		
1	2	3	4	5
369	411771.09	2143806.6	данные отсутствуют	данные отсутствуют
369	411771.09	2143806.6	данные отсутствуют	данные отсутствуют
370	411775.9	2143828.34	данные отсутствуют	данные отсутствуют
371	411752.83	2143825.53	данные отсутствуют	данные отсутствуют
372	411748.76	2143807.54	данные отсутствуют	данные отсутствуют
373	411749.61	2143807.37	данные отсутствуют	данные отсутствуют
374	411748.88	2143803.9	данные отсутствуют	данные отсутствуют

Государственный регистратор		ФГИС ЕГРН
полное наименование должности	подпись	инициалы, фамилия

М.П.

Выписка из Единого государственного реестра недвижимости об объекте недвижимости
Сведения о частях земельного участка

Земельный участок			
<small>(вид объекта недвижимости)</small>			
Лист № __ Раздела 4.2	Всего листов раздела 4.2 : __	Всего разделов: __	Всего листов выписки: __
16.09.2022.№ 99/2022/494325823			
Кадастровый номер:		47:14:0000000:39192	

Сведения о характерных точках границы части (частей) земельного участка				
Учетный номер части: 28				
Система координат: Местная 167				
Зона №				
Номер точки	Координаты, м		Описание закрепления на местности	Средняя квадратическая погрешность определения координат характерных точек границы части земельного участка, м
	X	Y		
1	2	3	4	5
375	421737.34	2180183.4	данные отсутствуют	данные отсутствуют
375	421737.34	2180183.4	данные отсутствуют	данные отсутствуют
376	421809.05	2180209.74	данные отсутствуют	данные отсутствуют
377	421798.37	2180235.65	данные отсутствуют	данные отсутствуют
378	421726.75	2180209.33	данные отсутствуют	данные отсутствуют

Государственный регистратор		ФГИС ЕГРН
полное наименование должности	подпись	инициалы, фамилия

М.П.

Выписка из Единого государственного реестра недвижимости об объекте недвижимости
Сведения о частях земельного участка

Земельный участок				
<small>(вид объекта недвижимости)</small>				
Лист № ___ Раздела 4.2		Всего листов раздела 4.2 : ___		Всего разделов: ___
Всего листов выписки: ___				
16.09.2022.№ 99/2022/494325823				
Кадастровый номер:			47:14:0000000:39192	
Сведения о характерных точках границы части (частей) земельного участка				
Учетный номер части: 29				
Система координат: Местная 167				
Зона №				
Номер точки	Координаты, м		Описание закрепления на местности	Средняя квадратическая погрешность определения координат характерных точек границы части земельного участка, м
	X	Y		
1	2	3	4	5
286	415157.98	2148962.28	данные отсутствуют	данные отсутствуют
290	415159.39	2148965.05	данные отсутствуют	данные отсутствуют
290	415159.39	2148965.05	данные отсутствуют	данные отсутствуют
291	415159.74	2148965.99	данные отсутствуют	данные отсутствуют
292	415160.68	2148965.64	данные отсутствуют	данные отсутствуют
293	415160.33	2148964.7	данные отсутствуют	данные отсутствуют
379	415481.13	2151170	данные отсутствуют	данные отсутствуют
379	415481.13	2151170	данные отсутствуют	данные отсутствуют
380	415459.62	2151175.55	данные отсутствуют	данные отсутствуют
381	415457.28	2151155.49	данные отсутствуют	данные отсутствуют
382	415478.79	2151149.94	данные отсутствуют	данные отсутствуют
383	413978.73	2146405.83	данные отсутствуют	данные отсутствуют
383	413978.73	2146405.83	данные отсутствуют	данные отсутствуют
384	414029.44	2146465.84	данные отсутствуют	данные отсутствуют
385	414076.85	2146522.07	данные отсутствуют	данные отсутствуют
386	414126.79	2146581.32	данные отсутствуют	данные отсутствуют
Государственный регистратор			ФГИС ЕГРН	
полное наименование должности			подпись	
			инициалы, фамилия	

М.П.

Выписка из Единого государственного реестра недвижимости об объекте недвижимости
Сведения о частях земельного участка

Земельный участок			
<small>(вид объекта недвижимости)</small>			
Лист № __ Раздела 4.2	Всего листов раздела 4.2 : __	Всего разделов: __	Всего листов выписки: __
16.09.2022 № 99/2022/494325823			
Кадастровый номер:		47:14:0000000:39192	

Номер точки	Координаты, м		Описание закрепления на местности	Средняя квадратическая погрешность определения координат характерных точек границы части земельного участка, м
	X	Y		
1	2	3	4	5
387	414177.14	2146641.18	данные отсутствуют	данные отсутствуют
388	414224.48	2146697.37	данные отсутствуют	данные отсутствуют
389	414271.53	2146753.56	данные отсутствуют	данные отсутствуют
390	414318.91	2146810.09	данные отсутствуют	данные отсутствуют
391	414372.72	2146874.27	данные отсутствуют	данные отсутствуют
392	414406.24	2146935.35	данные отсутствуют	данные отсутствуют
393	414442.18	2147001.39	данные отсутствуют	данные отсутствуют
394	414478.55	2147068.41	данные отсутствуют	данные отсутствуют
395	414515.15	2147135.57	данные отсутствуют	данные отсутствуют
396	414552.81	2147204.87	данные отсутствуют	данные отсутствуют
397	414591.4	2147276.43	данные отсутствуют	данные отсутствуют
398	414629.54	2147347.12	данные отсутствуют	данные отсутствуют
399	414666.26	2147414.4	данные отсутствуют	данные отсутствуют
400	414713.83	2147469.14	данные отсутствуют	данные отсутствуют
401	414761.02	2147523.49	данные отсутствуют	данные отсутствуют
402	414806.27	2147575.75	данные отсутствуют	данные отсутствуют
403	414857.41	2147634.32	данные отсутствуют	данные отсутствуют

Государственный регистратор		ФГИС ЕГРН
полное наименование должности	подпись	инициалы, фамилия

М.П.

Выписка из Единого государственного реестра недвижимости об объекте недвижимости
Сведения о частях земельного участка

Земельный участок			
<small>(вид объекта недвижимости)</small>			
Лист № ___ Раздела 4.2	Всего листов раздела 4.2 : ___	Всего разделов: ___	Всего листов выписки: ___
16.09.2022 № 99/2022/494325823			
Кадастровый номер:		47:14:000000:39192	

Номер точки	Координаты, м		Описание закрепления на местности	Средняя квадратическая погрешность определения координат характерных точек границы части земельного участка, м
	X	Y		
1	2	3	4	5
404	414907.92	2147692.74	данные отсутствуют	данные отсутствуют
405	414939.27	2147763.67	данные отсутствуют	данные отсутствуют
406	414967.08	2147826.98	данные отсутствуют	данные отсутствуют
407	414981.24	2147903.86	данные отсутствуют	данные отсутствуют
408	414994.87	2147979.98	данные отсутствуют	данные отсутствуют
409	415007.62	2148050.84	данные отсутствуют	данные отсутствуют
410	415016.57	2148100.98	данные отсутствуют	данные отсутствуют
411	415020.34	2148122.12	данные отсутствуют	данные отсутствуют
412	415032.87	2148193.69	данные отсутствуют	данные отсутствуют
413	415044.97	2148261	данные отсутствуют	данные отсутствуют
414	415057.39	2148330.22	данные отсутствуют	данные отсутствуют
415	415069	2148395.59	данные отсутствуют	данные отсутствуют
416	415083.97	2148479.99	данные отсутствуют	данные отсутствуют
417	415097.65	2148555.42	данные отсутствуют	данные отсутствуют
418	415110.92	2148629.86	данные отсутствуют	данные отсутствуют
419	415124.56	2148706.75	данные отсутствуют	данные отсутствуют
420	415136.77	2148774.88	данные отсутствуют	данные отсутствуют
Государственный регистратор				ФГИС ЕГРН
полное наименование должности			подпись	инициалы, фамилия

М.П.

Выписка из Единого государственного реестра недвижимости об объекте недвижимости
Сведения о частях земельного участка

Земельный участок			
<small>(вид объекта недвижимости)</small>			
Лист № __ Раздела 4.2	Всего листов раздела 4.2 : __	Всего разделов: __	Всего листов выписки: __
16.09.2022 № 99/2022/494325823			
Кадастровый номер:		47:14:0000000:39192	

Номер точки	Координаты, м		Описание закрепления на местности	Средняя квадратическая погрешность определения координат характерных точек границы части земельного участка, м
	X	Y		
1	2	3	4	5
421	415148.05	2148838.19	данные отсутствуют	данные отсутствуют
422	415161.59	2148912.77	данные отсутствуют	данные отсутствуют
423	415176.55	2148997.5	данные отсутствуют	данные отсутствуют
424	415188.94	2149066.91	данные отсутствуют	данные отсутствуют
425	415201.53	2149137.4	данные отсутствуют	данные отсутствуют
426	415212.9	2149199.82	данные отсутствуют	данные отсутствуют
427	415231.4	2149273.19	данные отсутствуют	данные отсутствуют
428	415249.86	2149347.02	данные отсутствуют	данные отсутствуют
429	415268.16	2149419.86	данные отсутствуют	данные отсутствуют
430	415279.05	2149500.87	данные отсутствуют	данные отсутствуют
431	415288.5	2149573.71	данные отсутствуют	данные отсутствуют
432	415298.64	2149650.66	данные отсутствуют	данные отсутствуют
433	415307.97	2149721.19	данные отсутствуют	данные отсутствуют
434	415318.17	2149798.46	данные отсутствуют	данные отсутствуют
435	415328.22	2149876.13	данные отсутствуют	данные отсутствуют
436	415337.94	2149950.74	данные отсутствуют	данные отсутствуют
437	415346.85	2150019.79	данные отсутствуют	данные отсутствуют

Государственный регистратор		ФГИС ЕГРН
полное наименование должности	подпись	инициалы, фамилия

М.П.

Выписка из Единого государственного реестра недвижимости об объекте недвижимости
Сведения о частях земельного участка

Земельный участок			
<small>(вид объекта недвижимости)</small>			
Лист № ___ Раздела 4.2	Всего листов раздела 4.2 : ___	Всего разделов: ___	Всего листов выписки: ___
16.09.2022 № 99/2022/494325823			
Кадастровый номер:		47:14:0000000:39192	

Номер точки	Координаты, м		Описание закрепления на местности	Средняя квадратическая погрешность определения координат характерных точек границы части земельного участка, м
	X	Y		
1	2	3	4	5
438	415355.29	2150085.83	данные отсутствуют	данные отсутствуют
439	415360	2150156.61	данные отсутствуют	данные отсутствуют
440	415365.35	2150235.06	данные отсутствуют	данные отсутствуют
441	415370.41	2150309.88	данные отсутствуют	данные отсутствуют
442	415375.18	2150375.66	данные отсутствуют	данные отсутствуют
443	415380.27	2150448.91	данные отсутствуют	данные отсутствуют
444	415385.72	2150524.53	данные отсутствуют	данные отсутствуют
445	415388.11	2150557.82	данные отсутствуют	данные отсутствуют
446	415380.06	2150489.02	данные отсутствуют	данные отсутствуют
447	415363.65	2150310.42	данные отсутствуют	данные отсутствуют
448	415350.97	2150166.46	данные отсутствуют	данные отсутствуют
449	415339.02	2150036.85	данные отсутствуют	данные отсутствуют
450	415334.52	2149989.4	данные отсутствуют	данные отсутствуют
451	415331.68	2149963.1	данные отсутствуют	данные отсутствуют
452	415324.22	2149905.58	данные отсутствуют	данные отсутствуют
453	415309.32	2149799.56	данные отсутствуют	данные отсутствуют
454	415303.14	2149755.5	данные отсутствуют	данные отсутствуют

Государственный регистратор		ФГИС ЕГРН
полное наименование должности	подпись	инициалы, фамилия

М.П.

Выписка из Единого государственного реестра недвижимости об объекте недвижимости
Сведения о частях земельного участка

Земельный участок			
(вид объекта недвижимости)			
Лист № __ Раздела 4.2	Всего листов раздела 4.2 : __	Всего разделов: __	Всего листов выписки: __
16.09.2022 № 99/2022/494325823			
Кадастровый номер:		47:14:0000000:39192	

Номер точки	Координаты, м		Описание закрепления на местности	Средняя квадратическая погрешность определения координат характерных точек границы части земельного участка, м
	X	Y		
1	2	3	4	5
455	415311.03	2149755.04	данные отсутствуют	данные отсутствуют
456	415308.2	2149725.41	данные отсутствуют	данные отсутствуют
457	415299.01	2149726.03	данные отсутствуют	данные отсутствуют
458	415287.78	2149645.92	данные отсутствуют	данные отсутствуют
459	415275.23	2149550.65	данные отсутствуют	данные отсутствуют
460	415261.77	2149444.06	данные отсутствуют	данные отсутствуют
461	415256.73	2149408.2	данные отсутствуют	данные отсутствуют
462	415253.01	2149385.1	данные отсутствуют	данные отсутствуют
463	415249	2149361.83	данные отсутствуют	данные отсутствуют
464	415247.06	2149351.68	данные отсутствуют	данные отсутствуют
465	415236.81	2149306.4	данные отсутствуют	данные отсутствуют
466	415214.94	2149223.39	данные отсутствуют	данные отсутствуют
467	415190.55	2149130.52	данные отсутствуют	данные отсутствуют
468	415181.96	2149095.57	данные отсутствуют	данные отсутствуют
469	415174.1	2149057.5	данные отсутствуют	данные отсутствуют
470	415167.78	2149023.3	данные отсутствуют	данные отсутствуют
471	415143.46	2148866.17	данные отсутствуют	данные отсутствуют
Государственный регистратор				ФГИС ЕГРН
полное наименование должности			подпись	инициалы, фамилия

М.П.

Выписка из Единого государственного реестра недвижимости об объекте недвижимости
Сведения о частях земельного участка

Земельный участок			
<small>(вид объекта недвижимости)</small>			
Лист № ___ Раздела 4.2	Всего листов раздела 4.2 : ___	Всего разделов: ___	Всего листов выписки: ___
16.09.2022 № 99/2022/494325823			
Кадастровый номер:		47:14:0000000:39192	

Номер точки	Координаты, м		Описание закрепления на местности	Средняя квадратическая погрешность определения координат характерных точек границы части земельного участка, м
	X	Y		
1	2	3	4	5
472	415120.88	2148718.68	данные отсутствуют	данные отсутствуют
473	415096.98	2148565.1	данные отсутствуют	данные отсутствуют
474	415080.06	2148470.77	данные отсутствуют	данные отсутствуют
475	415057.7	2148354.2	данные отсутствуют	данные отсутствуют
476	415023.22	2148177.57	данные отсутствуют	данные отсутствуют
477	414990.4	2148011.34	данные отсутствуют	данные отсутствуют
478	414964.6	2147877.16	данные отсутствуют	данные отсутствуют
479	414959.1	2147850.64	данные отсутствуют	данные отсутствуют
480	414952.8	2147822.79	данные отсутствуют	данные отсутствуют
481	414948.32	2147807.22	данные отсутствуют	данные отсутствуют
482	414943.92	2147793.13	данные отсутствуют	данные отсутствуют
483	414937.84	2147776.4	данные отсутствуют	данные отсутствуют
484	414928.6	2147755.18	данные отсутствуют	данные отсутствуют
485	414912.88	2147725.74	данные отсутствуют	данные отсутствуют
486	414902.8	2147709.72	данные отсутствуют	данные отсутствуют
487	414893.85	2147697.09	данные отсутствуют	данные отсутствуют
488	414903.23	2147688.65	данные отсутствуют	данные отсутствуют
Государственный регистратор				ФГИС ЕГРН
полное наименование должности			подпись	инициалы, фамилия

М.П.

Выписка из Единого государственного реестра недвижимости об объекте недвижимости
Сведения о частях земельного участка

Земельный участок			
<small>(вид объекта недвижимости)</small>			
Лист № ___ Раздела 4.2	Всего листов раздела 4.2 : ___	Всего разделов: ___	Всего листов выписки: ___
16.09.2022 № 99/2022/494325823			
Кадастровый номер:		47:14:0000000:39192	

Номер точки	Координаты, м		Описание закрепления на местности	Средняя квадратическая погрешность определения координат характерных точек границы части земельного участка, м
	X	Y		
1	2	3	4	5
489	414670.93	2147430.84	данные отсутствуют	данные отсутствуют
490	414663.4	2147426.4	данные отсутствуют	данные отсутствуют
491	414654.65	2147414.48	данные отсутствуют	данные отсутствуют
492	414646.2	2147402.18	данные отсутствуют	данные отсутствуют
493	414629.26	2147372.6	данные отсутствуют	данные отсутствуют
494	414597.34	2147313.5	данные отсутствуют	данные отсутствуют
495	414504.28	2147137.53	данные отсутствуют	данные отсутствуют
496	414428.82	2146993.4	данные отсутствуют	данные отсутствуют
497	414380.94	2146902.14	данные отсутствуют	данные отсутствуют
498	414375.6	2146893.02	данные отсутствуют	данные отсутствуют
499	414364.78	2146875.32	данные отсутствуют	данные отсутствуют
500	414351.62	2146855.49	данные отсутствуют	данные отсутствуют
501	414338.52	2146838.06	данные отсутствуют	данные отсутствуют
502	414320.39	2146815.92	данные отсутствуют	данные отсутствуют
503	414290.35	2146781.38	данные отсутствуют	данные отсутствуют
504	414177.59	2146651.8	данные отсутствуют	данные отсутствуют
505	414028.54	2146478.71	данные отсутствуют	данные отсутствуют
Государственный регистратор			ФГИС ЕГРН	
полное наименование должности			подпись	
			инициалы, фамилия	

М.П.

Выписка из Единого государственного реестра недвижимости об объекте недвижимости
Сведения о частях земельного участка

Земельный участок			
(вид объекта недвижимости)			
Лист № ___ Раздела 4.2	Всего листов раздела 4.2 : ___	Всего разделов: ___	Всего листов выписки: ___
16.09.2022 № 99/2022/494325823			
Кадастровый номер:		47:14:0000000:39192	

Номер точки	Координаты, м		Описание закрепления на местности	Средняя квадратическая погрешность определения координат характерных точек границы части земельного участка, м
	X	Y		
1	2	3	4	5
506	414006.15	2146449.11	данные отсутствуют	данные отсутствуют
507	413994.33	2146432.68	данные отсутствуют	данные отсутствуют
508	413977.18	2146407.76	данные отсутствуют	данные отсутствуют
509	413967.5	2146392.65	данные отсутствуют	данные отсутствуют
510	413105.92	2145767.95	данные отсутствуют	данные отсутствуют
510	413105.92	2145767.95	данные отсутствуют	данные отсутствуют
511	413118.39	2145775.74	данные отсутствуют	данные отсутствуют
512	413182.95	2145816.28	данные отсутствуют	данные отсутствуют
513	413243.95	2145859.53	данные отсутствуют	данные отсутствуют
514	413303	2145901.59	данные отсутствуют	данные отсутствуют
515	413368.4	2145939.64	данные отсутствуют	данные отсутствуют
516	413428.59	2145974.53	данные отсутствуют	данные отсутствуют
517	413493.85	2146012.16	данные отсутствуют	данные отсутствуют
518	413556.4	2146048.42	данные отсутствуют	данные отсутствуют
519	413619.52	2146084.86	данные отсутствуют	данные отсутствуют
520	413680.14	2146121.38	данные отсутствуют	данные отсутствуют
521	413736.14	2146152.33	данные отсутствуют	данные отсутствуют

Государственный регистратор		ФГИС ЕГРН
полное наименование должности	подпись	инициалы, фамилия

М.П.

Выписка из Единого государственного реестра недвижимости об объекте недвижимости
Сведения о частях земельного участка

Земельный участок			
<small>(вид объекта недвижимости)</small>			
Лист № ___ Раздела 4.2	Всего листов раздела 4.2 : ___	Всего разделов: ___	Всего листов выписки: ___
16.09.2022 № 99/2022/494325823			
Кадастровый номер:		47:14:0000000:39192	

Номер точки	Координаты, м		Описание закрепления на местности	Средняя квадратическая погрешность определения координат характерных точек границы части земельного участка, м
	X	Y		
1	2	3	4	5
522	413788.69	2146182.53	данные отсутствуют	данные отсутствуют
523	413809.22	2146206.56	данные отсутствуют	данные отсутствуют
524	413796.36	2146198.28	данные отсутствуют	данные отсутствуют
525	413695.48	2146136.26	данные отсутствуют	данные отсутствуют
526	413616.8	2146089.74	данные отсутствуют	данные отсутствуют
527	413493.61	2146018.28	данные отсутствуют	данные отсутствуют
528	413403.92	2145968.08	данные отсутствуют	данные отсутствуют
529	413331.14	2145929.3	данные отсутствуют	данные отсутствуют
530	413299.74	2145911.66	данные отсутствуют	данные отсутствуют
531	413259.15	2145885.61	данные отсутствуют	данные отсутствуют
532	413239.9	2145872.4	данные отсутствуют	данные отсутствуют
533	413246.73	2145863.95	данные отсутствуют	данные отсутствуют
534	413205.24	2145848.54	данные отсутствуют	данные отсутствуют
535	413170.42	2145824.08	данные отсутствуют	данные отсутствуют
536	413121.57	2145789.1	данные отсутствуют	данные отсутствуют
537	413108.57	2145770.44	данные отсутствуют	данные отсутствуют
538	412182.77	2145220.84	данные отсутствуют	данные отсутствуют

Государственный регистратор		ФГИС ЕГРН
полное наименование должности	подпись	инициалы, фамилия

М.П.

Выписка из Единого государственного реестра недвижимости об объекте недвижимости
Сведения о частях земельного участка

Земельный участок			
<small>(вид объекта недвижимости)</small>			
Лист № ___ Раздела 4.2	Всего листов раздела 4.2 : ___	Всего разделов: ___	Всего листов выписки: ___
16.09.2022 № 99/2022/494325823			
Кадастровый номер:		47:14:0000000:39192	

Номер точки	Координаты, м		Описание закрепления на местности	Средняя квадратическая погрешность определения координат характерных точек границы части земельного участка, м
	X	Y		
1	2	3	4	5
538	412182.77	2145220.84	данные отсутствуют	данные отсутствуют
539	412232.9	2145245.76	данные отсутствуют	данные отсутствуют
540	412298.31	2145278.55	данные отсутствуют	данные отсутствуют
541	412362.73	2145310.69	данные отсутствуют	данные отсутствуют
542	412428.01	2145343.69	данные отсутствуют	данные отсутствуют
543	412488.14	2145381.23	данные отсутствуют	данные отсутствуют
544	412550.21	2145420.26	данные отсутствуют	данные отсутствуют
545	412612.33	2145459.22	данные отсутствуют	данные отсутствуют
546	412674.19	2145497.92	данные отсутствуют	данные отсутствуют
547	412740.22	2145539.19	данные отсутствуют	данные отсутствуют
548	412806.03	2145580.4	данные отсутствуют	данные отсутствуют
549	412861.92	2145615.42	данные отсутствуют	данные отсутствуют
550	412921.3	2145652.66	данные отсутствуют	данные отсутствуют
551	412985.71	2145692.91	данные отсутствуют	данные отсутствуют
552	413050.99	2145733.64	данные отсутствуют	данные отсутствуют
553	413053.48	2145735.2	данные отсутствуют	данные отсутствуют
554	413044.3	2145732.37	данные отсутствуют	данные отсутствуют

Государственный регистратор		ФГИС ЕГРН
полное наименование должности	подпись	инициалы, фамилия

М.П.

Выписка из Единого государственного реестра недвижимости об объекте недвижимости
Сведения о частях земельного участка

Земельный участок			
(вид объекта недвижимости)			
Лист № ___ Раздела 4.2	Всего листов раздела 4.2 : ___	Всего разделов: ___	Всего листов выписки: ___
16.09.2022 № 99/2022/494325823			
Кадастровый номер:		47:14:0000000:39192	

Номер точки	Координаты, м		Описание закрепления на местности	Средняя квадратическая погрешность определения координат характерных точек границы части земельного участка, м
	X	Y		
1	2	3	4	5
555	412992.33	2145700.93	данные отсутствуют	данные отсутствуют
556	412834.84	2145602.13	данные отсутствуют	данные отсутствуют
557	412765.53	2145558.96	данные отсутствуют	данные отсутствуют
558	412689.11	2145511.38	данные отсутствуют	данные отсутствуют
559	412669.14	2145498.95	данные отсутствуют	данные отсутствуют
560	412612.87	2145464.04	данные отсутствуют	данные отсутствуют
561	412536.84	2145416.9	данные отсутствуют	данные отсутствуют
562	412461.02	2145369.87	данные отсутствуют	данные отсутствуют
563	412433.39	2145352.74	данные отсутствуют	данные отсутствуют
564	412402.78	2145335.28	данные отсутствуют	данные отсутствуют
565	412383.37	2145325.78	данные отсутствуют	данные отсутствуют
566	412338.3	2145303.75	данные отсутствуют	данные отсутствуют
567	412300.66	2145285.59	данные отсутствуют	данные отсутствуют
568	412259.06	2145265.53	данные отсутствуют	данные отсутствуют
569	412217.3	2145241.05	данные отсутствуют	данные отсутствуют
570	412216.54	2145242.27	данные отсутствуют	данные отсутствуют
571	412183.26	2145221.2	данные отсутствуют	данные отсутствуют

Государственный регистратор		ФГИС ЕГРН
полное наименование должности	подпись	инициалы, фамилия

М.П.

Выписка из Единого государственного реестра недвижимости об объекте недвижимости
Сведения о частях земельного участка

Земельный участок			
<small>(вид объекта недвижимости)</small>			
Лист № ___ Раздела 4.2	Всего листов раздела 4.2 : ___	Всего разделов: ___	Всего листов выписки: ___
16.09.2022 № 99/2022/494325823			
Кадастровый номер:		47:14:0000000:39192	

Номер точки	Координаты, м		Описание закрепления на местности	Средняя квадратическая погрешность определения координат характерных точек границы части земельного участка, м
	X	Y		
1	2	3	4	5
572	411977.4	2144811.72	данные отсутствуют	данные отсутствуют
572	411977.4	2144811.72	данные отсутствуют	данные отсутствуют
573	411958.87	2144824.8	данные отсутствуют	данные отсутствуют
574	411951.43	2144805.57	данные отсутствуют	данные отсутствуют
575	411969.97	2144792.48	данные отсутствуют	данные отсутствуют

Государственный регистратор		ФГИС ЕГРН
полное наименование должности	подпись	инициалы, фамилия

М.П.

Выписка из Единого государственного реестра недвижимости об объекте недвижимости
Сведения о частях земельного участка

Земельный участок			
<small>(вид объекта недвижимости)</small>			
Лист № ___ Раздела 4.2	Всего листов раздела 4.2 : ___	Всего разделов: ___	Всего листов выписки: ___
16.09.2022.№ 99/2022/494325823			
Кадастровый номер:		47:14:0000000:39192	

Сведения о характерных точках границы части (частей) земельного участка				
Учетный номер части: 30				
Система координат: Местная 167				
Зона №				
Номер точки	Координаты, м		Описание закрепления на местности	Средняя квадратическая погрешность определения координат характерных точек границы части земельного участка, м
	X	Y		
1	2	3	4	5
576	411509.53	2143457.09	данные отсутствуют	данные отсутствуют
576	411509.53	2143457.09	данные отсутствуют	данные отсутствуют
577	411354.71	2143475.18	данные отсутствуют	данные отсутствуют
578	411274.03	2143485.25	данные отсутствуют	данные отсутствуют
579	411169.97	2143498.43	данные отсутствуют	данные отсутствуют
580	411138.51	2143502.45	данные отсутствуют	данные отсутствуют
581	411144.04	2143480.04	данные отсутствуют	данные отсутствуют
582	411166.32	2143477.15	данные отсутствуют	данные отсутствуют
583	411162.33	2143493.32	данные отсутствуют	данные отсутствуют
584	411504.47	2143453.89	данные отсутствуют	данные отсутствуют

Государственный регистратор		ФГИС ЕГРН
полное наименование должности	подпись	инициалы, фамилия

М.П.

Выписка из Единого государственного реестра недвижимости об объекте недвижимости
Сведения о частях земельного участка

Земельный участок			
<small>(вид объекта недвижимости)</small>			
Лист № __ Раздела 4.2	Всего листов раздела 4.2 : __	Всего разделов: __	Всего листов выписки: __
16.09.2022.№ 99/2022/494325823			
Кадастровый номер:		47:14:0000000:39192	

Сведения о характерных точках границы части (частей) земельного участка				
Учетный номер части: 31				
Система координат: Местная 167				
Зона №				
Номер точки	Координаты, м		Описание закрепления на местности	Средняя квадратическая погрешность определения координат характерных точек границы части земельного участка, м
	X	Y		
1	2	3	4	5
585	414696.14	2175314.38	данные отсутствуют	данные отсутствуют
585	414696.14	2175314.38	данные отсутствуют	данные отсутствуют
586	414734.03	2175356.56	данные отсутствуют	данные отсутствуют
587	414701.38	2175351.61	данные отсутствуют	данные отсутствуют
588	414662.27	2175308.04	данные отсутствуют	данные отсутствуют

Государственный регистратор		ФГИС ЕГРН
полное наименование должности	подпись	инициалы, фамилия

М.П.

Выписка из Единого государственного реестра недвижимости об объекте недвижимости
Сведения о частях земельного участка

Земельный участок			
<small>(вид объекта недвижимости)</small>			
Лист № __ Раздела 4.2	Всего листов раздела 4.2 : __	Всего разделов: __	Всего листов выписки: __
16.09.2022.№ 99/2022/494325823			
Кадастровый номер:		47:14:0000000:39192	

Сведения о характерных точках границы части (частей) земельного участка				
Учетный номер части: 32				
Система координат: Местная 167				
Зона №				
Номер точки	Координаты, м		Описание закрепления на местности	Средняя квадратическая погрешность определения координат характерных точек границы части земельного участка, м
	X	Y		
1	2	3	4	5
589	421689.2	2180171.08	данные отсутствуют	данные отсутствуют
589	421689.2	2180171.08	данные отсутствуют	данные отсутствуют
590	421707.93	2180174.4	данные отсутствуют	данные отсутствуют
591	421730.48	2180180.88	данные отсутствуют	данные отсутствуют
592	421762.34	2180192.58	данные отсутствуют	данные отсутствуют
593	421751.47	2180218.41	данные отсутствуют	данные отсутствуют
594	421721.71	2180207.48	данные отсутствуют	данные отсутствуют
595	421701.51	2180201.66	данные отсутствуют	данные отсутствуют
596	421678.28	2180197.56	данные отсутствуют	данные отсутствуют

Государственный регистратор		ФГИС ЕГРН
полное наименование должности	подпись	инициалы, фамилия

М.П.

Выписка из Единого государственного реестра недвижимости об объекте недвижимости
Сведения о частях земельного участка

Земельный участок			
<small>(вид объекта недвижимости)</small>			
Лист № __ Раздела 4.2	Всего листов раздела 4.2 : __	Всего разделов: __	Всего листов выписки: __
16.09.2022.№ 99/2022/494325823			
Кадастровый номер:		47:14:0000000:39192	

Сведения о характерных точках границы части (частей) земельного участка				
Учетный номер части: 33				
Система координат: Местная 167				
Зона №				
Номер точки	Координаты, м		Описание закрепления на местности	Средняя квадратическая погрешность определения координат характерных точек границы части земельного участка, м
	X	Y		
1	2	3	4	5
597	416285.81	2159975.57	данные отсутствуют	данные отсутствуют
597	416285.81	2159975.57	данные отсутствуют	данные отсутствуют
598	416301.64	2159982.94	данные отсутствуют	данные отсутствуют
599	416300.66	2159983.71	данные отсутствуют	данные отсутствуют
600	416297.44	2159986.22	данные отсутствуют	данные отсутствуют
601	416283.92	2159996.75	данные отсутствуют	данные отсутствуют
602	416273.31	2159991.81	данные отсутствуют	данные отсутствуют
603	416267.93	2159989.25	данные отсутствуют	данные отсутствуют
604	416283.71	2159977.54	данные отсутствуют	данные отсутствуют

Государственный регистратор		ФГИС ЕГРН
полное наименование должности	подпись	инициалы, фамилия

М.П.

Выписка из Единого государственного реестра недвижимости об объекте недвижимости
Сведения о частях земельного участка

Земельный участок			
<small>(вид объекта недвижимости)</small>			
Лист № __ Раздела 4.2	Всего листов раздела 4.2 : __	Всего разделов: __	Всего листов выписки: __
16.09.2022.№ 99/2022/494325823			
Кадастровый номер:		47:14:0000000:39192	

Сведения о характерных точках границы части (частей) земельного участка				
Учетный номер части: 34				
Система координат: Местная 167				
Зона №				
Номер точки	Координаты, м		Описание закрепления на местности	Средняя квадратическая погрешность определения координат характерных точек границы части земельного участка, м
	X	Y		
1	2	3	4	5
605	413716.8	2164139.67	данные отсутствуют	данные отсутствуют
605	413716.8	2164139.67	данные отсутствуют	данные отсутствуют
606	413734.1	2164153.35	данные отсутствуют	данные отсутствуют
607	413722.28	2164170.74	данные отсутствуют	данные отсутствуют
608	413704.98	2164157.06	данные отсутствуют	данные отсутствуют

Государственный регистратор		ФГИС ЕГРН
полное наименование должности	подпись	инициалы, фамилия

М.П.

Выписка из Единого государственного реестра недвижимости об объекте недвижимости
Сведения о частях земельного участка

Земельный участок				
<small>(вид объекта недвижимости)</small>				
Лист № __ Раздела 4.2		Всего листов раздела 4.2 : __		Всего разделов: __
Всего листов выписки: __				
16.09.2022.№ 99/2022/494325823				
Кадастровый номер:			47:14:0000000:39192	
Сведения о характерных точках границы части (частей) земельного участка				
Учетный номер части: 35				
Система координат: Местная 167				
Зона №				
Номер точки	Координаты, м		Описание закрепления на местности	Средняя квадратическая погрешность определения координат характерных точек границы части земельного участка, м
	X	Y		
1	2	3	4	5
609	415768.58	2175518.76	данные отсутствуют	данные отсутствуют
609	415768.58	2175518.76	данные отсутствуют	данные отсутствуют
610	415800.06	2175525.04	данные отсутствуют	данные отсутствуют
611	415838.52	2175532.53	данные отсутствуют	данные отсутствуют
612	415851.88	2175535.2	данные отсутствуют	данные отсутствуют
613	415984.36	2175561.23	данные отсутствуют	данные отсутствуют
614	416083.16	2175581.29	данные отсутствуют	данные отсутствуют
615	416220.54	2175609.06	данные отсутствуют	данные отсутствуют
616	416296.79	2175625.7	данные отсутствуют	данные отсутствуют
617	416374.6	2175647.24	данные отсутствуют	данные отсутствуют
618	416454.48	2175672.11	данные отсутствуют	данные отсутствуют
619	416552.73	2175703.26	данные отсутствуют	данные отсутствуют
620	416593.79	2175713.62	данные отсутствуют	данные отсутствуют
621	416669.45	2175726	данные отсутствуют	данные отсутствуют
622	416726.04	2175731.16	данные отсутствуют	данные отсутствуют
623	416757.24	2175731.34	данные отсутствуют	данные отсутствуют
Государственный регистратор			ФГИС ЕГРН	
полное наименование должности			подпись	
			инициалы, фамилия	

М.П.

Выписка из Единого государственного реестра недвижимости об объекте недвижимости
Сведения о частях земельного участка

Земельный участок			
<small>(вид объекта недвижимости)</small>			
Лист № ___ Раздела 4.2	Всего листов раздела 4.2 : ___	Всего разделов: ___	Всего листов выписки: ___
16.09.2022 № 99/2022/494325823			
Кадастровый номер:		47:14:0000000:39192	

Номер точки	Координаты, м		Описание закрепления на местности	Средняя квадратическая погрешность определения координат характерных точек границы части земельного участка, м
	X	Y		
1	2	3	4	5
624	416777.46	2175729.52	данные отсутствуют	данные отсутствуют
625	416811.97	2175722.98	данные отсутствуют	данные отсутствуют
626	416838.56	2175716.61	данные отсутствуют	данные отсутствуют
627	416833.42	2175720.77	данные отсутствуют	данные отсутствуют
628	416807.59	2175726.67	данные отсутствуют	данные отсутствуют
629	416752.7	2175733.95	данные отсутствуют	данные отсутствуют
630	416680.66	2175729.89	данные отсутствуют	данные отсутствуют
631	416584.69	2175713.8	данные отсутствуют	данные отсутствуют
632	416544.26	2175705.13	данные отсутствуют	данные отсутствуют
633	416377.24	2175649.19	данные отсутствуют	данные отсутствуют
634	416267.84	2175620.96	данные отсутствуют	данные отсутствуют
635	416176.11	2175602.08	данные отсутствуют	данные отсутствуют
636	415785.68	2175523.2	данные отсутствуют	данные отсутствуют
637	415750.62	2175516.33	данные отсутствуют	данные отсутствуют
638	415525.49	2175470.69	данные отсутствуют	данные отсутствуют
638	415525.49	2175470.69	данные отсутствуют	данные отсутствуют
639	415590.08	2175484.2	данные отсутствуют	данные отсутствуют

Государственный регистратор		ФГИС ЕГРН
полное наименование должности	подпись	инициалы, фамилия

М.П.

Выписка из Единого государственного реестра недвижимости об объекте недвижимости
Сведения о частях земельного участка

Земельный участок			
<small>(вид объекта недвижимости)</small>			
Лист № ___ Раздела 4.2	Всего листов раздела 4.2 : ___	Всего разделов: ___	Всего листов выписки: ___
16.09.2022 № 99/2022/494325823			
Кадастровый номер:		47:14:0000000:39192	

Номер точки	Координаты, м		Описание закрепления на местности	Средняя квадратическая погрешность определения координат характерных точек границы части земельного участка, м
	X	Y		
1	2	3	4	5
640	415628.23	2175492.85	данные отсутствуют	данные отсутствуют
641	415531.47	2175476.21	данные отсутствуют	данные отсутствуют

Государственный регистратор		ФГИС ЕГРН
полное наименование должности	подпись	инициалы, фамилия

М.П.

Выписка из Единого государственного реестра недвижимости об объекте недвижимости
Сведения о частях земельного участка

Земельный участок			
<small>(вид объекта недвижимости)</small>			
Лист № __ Раздела 4.2	Всего листов раздела 4.2 : __	Всего разделов: __	Всего листов выписки: __
16.09.2022.№ 99/2022/494325823			
Кадастровый номер:		47:14:0000000:39192	

Сведения о характерных точках границы части (частей) земельного участка				
Учетный номер части: 36				
Система координат: Местная 167				
Зона №				
Номер точки	Координаты, м		Описание закрепления на местности	Средняя квадратическая погрешность определения координат характерных точек границы части земельного участка, м
	X	Y		
1	2	3	4	5
642	425469.59	2182664.01	данные отсутствуют	данные отсутствуют
642	425469.59	2182664.01	данные отсутствуют	данные отсутствуют
643	425479.41	2182675.66	данные отсутствуют	данные отсутствуют
644	425472.36	2182681.63	данные отсутствуют	данные отсутствуют
645	425462.52	2182669.99	данные отсутствуют	данные отсутствуют

Государственный регистратор		ФГИС ЕГРН
полное наименование должности	подпись	инициалы, фамилия

М.П.

Выписка из Единого государственного реестра недвижимости об объекте недвижимости
Сведения о частях земельного участка

Земельный участок			
<small>(вид объекта недвижимости)</small>			
Лист № __ Раздела 4.2	Всего листов раздела 4.2 : __	Всего разделов: __	Всего листов выписки: __
16.09.2022.№ 99/2022/494325823			
Кадастровый номер:		47:14:0000000:39192	

Сведения о характерных точках границы части (частей) земельного участка				
Учетный номер части: 37				
Система координат: Местная 167				
Зона №				
Номер точки	Координаты, м		Описание закрепления на местности	Средняя квадратическая погрешность определения координат характерных точек границы части земельного участка, м
	X	Y		
1	2	3	4	5
646	427088.15	2184602.41	данные отсутствуют	данные отсутствуют
646	427088.15	2184602.41	данные отсутствуют	данные отсутствуют
647	427081.85	2184608.59	данные отсутствуют	данные отсутствуют
648	427056.26	2184580.88	данные отсутствуют	данные отсутствуют
649	427063.72	2184573.45	данные отсутствуют	данные отсутствуют

Государственный регистратор		ФГИС ЕГРН
полное наименование должности	подпись	инициалы, фамилия

М.П.

Выписка из Единого государственного реестра недвижимости об объекте недвижимости
Сведения о частях земельного участка

Земельный участок			
<small>(вид объекта недвижимости)</small>			
Лист № __ Раздела 4.2	Всего листов раздела 4.2 : __	Всего разделов: __	Всего листов выписки: __
16.09.2022.№ 99/2022/494325823			
Кадастровый номер:		47:14:0000000:39192	

Сведения о характерных точках границы части (частей) земельного участка				
Учетный номер части: 38				
Система координат: Местная 167				
Зона №				
Номер точки	Координаты, м		Описание закрепления на местности	Средняя квадратическая погрешность определения координат характерных точек границы части земельного участка, м
	X	Y		
1	2	3	4	5
42	413759.45	2174693.04	данные отсутствуют	данные отсутствуют
42	413759.45	2174693.04	данные отсутствуют	данные отсутствуют
650	413742.64	2174713.1	данные отсутствуют	данные отсутствуют
651	413723.23	2174702.93	данные отсутствуют	данные отсутствуют
652	413752.7	2174689.14	данные отсутствуют	данные отсутствуют

Государственный регистратор		ФГИС ЕГРН
полное наименование должности	подпись	инициалы, фамилия

М.П.

Выписка из Единого государственного реестра недвижимости об объекте недвижимости
Сведения о частях земельного участка

Земельный участок			
<small>(вид объекта недвижимости)</small>			
Лист № __ Раздела 4.2	Всего листов раздела 4.2 : __	Всего разделов: __	Всего листов выписки: __
16.09.2022.№ 99/2022/494325823			
Кадастровый номер:		47:14:0000000:39192	

Сведения о характерных точках границы части (частей) земельного участка				
Учетный номер части: 39				
Система координат: Местная 167				
Зона №				
Номер точки	Координаты, м		Описание закрепления на местности	Средняя квадратическая погрешность определения координат характерных точек границы части земельного участка, м
	X	Y		
1	2	3	4	5
590	421707.93	2180174.4	данные отсутствуют	данные отсутствуют
595	421701.51	2180201.66	данные отсутствуют	данные отсутствуют
653	421671.74	2180168.17	данные отсутствуют	данные отсутствуют
653	421671.74	2180168.17	данные отсутствуют	данные отсутствуют
654	421674.54	2180168.48	данные отсутствуют	данные отсутствуют
655	421719.71	2180177.79	данные отсутствуют	данные отсутствуют
656	421708.93	2180203.8	данные отсутствуют	данные отсутствуют
657	421670.49	2180196.18	данные отсутствуют	данные отсутствуют
658	421660.65	2180194.95	данные отсутствуют	данные отсутствуют

Государственный регистратор		ФГИС ЕГРН
полное наименование должности	подпись	инициалы, фамилия

М.П.

Выписка из Единого государственного реестра недвижимости об объекте недвижимости
Сведения о частях земельного участка

Земельный участок			
<small>(вид объекта недвижимости)</small>			
Лист № __ Раздела 4.2	Всего листов раздела 4.2 : __	Всего разделов: __	Всего листов выписки: __
16.09.2022.№ 99/2022/494325823			
Кадастровый номер:		47:14:0000000:39192	

Сведения о характерных точках границы части (частей) земельного участка				
Учетный номер части: 40				
Система координат: Местная 167				
Зона №				
Номер точки	Координаты, м		Описание закрепления на местности	Средняя квадратическая погрешность определения координат характерных точек границы части земельного участка, м
	X	Y		
1	2	3	4	5
659	414401.14	2175222.9	данные отсутствуют	данные отсутствуют
659	414401.14	2175222.9	данные отсутствуют	данные отсутствуют
660	414433.16	2175225.78	данные отсутствуют	данные отсутствуют
661	414434.25	2175226.58	данные отсутствуют	данные отсутствуют
662	414485.52	2175257.84	данные отсутствуют	данные отсутствуют
663	414518.21	2175275.09	данные отсутствуют	данные отсутствуют
664	414536.66	2175283.29	данные отсутствуют	данные отсутствуют
665	414462.6	2175276.62	данные отсутствуют	данные отсутствуют
666	414418.3	2175249.61	данные отсутствуют	данные отсутствуют
667	414396.93	2175234	данные отсутствуют	данные отсутствуют
668	414380.2	2175221	данные отсутствуют	данные отсутствуют

Государственный регистратор		ФГИС ЕГРН
полное наименование должности	подпись	инициалы, фамилия

М.П.

Выписка из Единого государственного реестра недвижимости об объекте недвижимости
Сведения о частях земельного участка

Земельный участок				
<small>(вид объекта недвижимости)</small>				
Лист № __ Раздела 4.2		Всего листов раздела 4.2 : __		Всего разделов: __
Всего листов выписки: __				
16.09.2022.№ 99/2022/494325823				
Кадастровый номер:			47:14:0000000:39192	
Сведения о характерных точках границы части (частей) земельного участка				
Учетный номер части: 41				
Система координат: Местная 167				
Зона №				
Номер точки	Координаты, м		Описание закрепления на местности	Средняя квадратическая погрешность определения координат характерных точек границы части земельного участка, м
	X	Y		
1	2	3	4	5
279	415179.79	2148957.76	данные отсутствуют	данные отсутствуют
280	415178.84	2148958.08	данные отсутствуют	данные отсутствуют
281	415179.16	2148959.03	данные отсутствуют	данные отсутствуют
282	415180.11	2148958.71	данные отсутствуют	данные отсутствуют
286	415157.98	2148962.28	данные отсутствуют	данные отсутствуют
290	415159.39	2148965.05	данные отсутствуют	данные отсутствуют
291	415159.74	2148965.99	данные отсутствуют	данные отсутствуют
292	415160.68	2148965.64	данные отсутствуют	данные отсутствуют
293	415160.33	2148964.7	данные отсутствуют	данные отсутствуют
293	415160.33	2148964.7	данные отсутствуют	данные отсутствуют
469	415174.1	2149057.5	данные отсутствуют	данные отсутствуют
470	415167.78	2149023.3	данные отсутствуют	данные отсутствуют
471	415143.46	2148866.17	данные отсутствуют	данные отсутствуют
669	415163.99	2148854.95	данные отсутствуют	данные отсутствуют
669	415163.99	2148854.95	данные отсутствуют	данные отсутствуют
670	415165.2	2148862.86	данные отсутствуют	данные отсутствуют
Государственный регистратор			ФГИС ЕГРН	
полное наименование должности			подпись	
			инициалы, фамилия	

М.П.

Выписка из Единого государственного реестра недвижимости об объекте недвижимости
Сведения о частях земельного участка

Земельный участок			
<small>(вид объекта недвижимости)</small>			
Лист № ___ Раздела 4.2	Всего листов раздела 4.2 : ___	Всего разделов: ___	Всего листов выписки: ___
16.09.2022 № 99/2022/494325823			
Кадастровый номер:		47:14:0000000:39192	

Номер точки	Координаты, м		Описание закрепления на местности	Средняя квадратическая погрешность определения координат характерных точек границы части земельного участка, м
	X	Y		
1	2	3	4	5
671	415189.46	2149019.56	данные отсутствуют	данные отсутствуют
672	415195.72	2149053.36	данные отсутствуют	данные отсутствуют
673	415196.03	2149054.88	данные отсутствуют	данные отсутствуют
674	415188.33	2149057.72	данные отсутствуют	данные отсутствуют
675	415175.16	2149062.62	данные отсутствуют	данные отсутствуют
676	415142.81	2148861.92	данные отсутствуют	данные отсутствуют
677	415147.3	2148860.49	данные отсутствуют	данные отсутствуют

Государственный регистратор		ФГИС ЕГРН
полное наименование должности	подпись	инициалы, фамилия

М.П.

Выписка из Единого государственного реестра недвижимости об объекте недвижимости
Сведения о частях земельного участка

Земельный участок			
<small>(вид объекта недвижимости)</small>			
Лист № __ Раздела 4.2	Всего листов раздела 4.2 : __	Всего разделов: __	Всего листов выписки: __
16.09.2022.№ 99/2022/494325823			
Кадастровый номер:		47:14:0000000:39192	

Сведения о характерных точках границы части (частей) земельного участка				
Учетный номер части: 42				
Система координат: Местная 167				
Зона №				
Номер точки	Координаты, м		Описание закрепления на местности	Средняя квадратическая погрешность определения координат характерных точек границы части земельного участка, м
	X	Y		
1	2	3	4	5
678	416737.28	2156396.81	данные отсутствуют	данные отсутствуют
678	416737.28	2156396.81	данные отсутствуют	данные отсутствуют
679	416739.04	2156492.42	данные отсутствуют	данные отсутствуют
680	416739.2	2156501.45	данные отсутствуют	данные отсутствуют
681	416717.64	2156526.86	данные отсутствуют	данные отсутствуют
682	416717.04	2156492.76	данные отсутствуют	данные отсутствуют
683	416715.74	2156422.19	данные отсутствуют	данные отсутствуют

Государственный регистратор		ФГИС ЕГРН
полное наименование должности	подпись	инициалы, фамилия

М.П.

Выписка из Единого государственного реестра недвижимости об объекте недвижимости
Сведения о частях земельного участка

Земельный участок				
<small>(вид объекта недвижимости)</small>				
Лист № __ Раздела 4.2		Всего листов раздела 4.2 : __		Всего разделов: __
Всего листов выписки: __				
16.09.2022.№ 99/2022/494325823				
Кадастровый номер:			47:14:0000000:39192	
Сведения о характерных точках границы части (частей) земельного участка				
Учетный номер части: 43				
Система координат: Местная 167				
Зона №				
Номер точки	Координаты, м		Описание закрепления на местности	Средняя квадратическая погрешность определения координат характерных точек границы части земельного участка, м
	X	Y		
1	2	3	4	5
609	415768.58	2175518.76	данные отсутствуют	данные отсутствуют
610	415800.06	2175525.04	данные отсутствуют	данные отсутствуют
684	415614.28	2175489.69	данные отсутствуют	данные отсутствуют
684	415614.28	2175489.69	данные отсутствуют	данные отсутствуют
685	415631.09	2175493.5	данные отсутствуют	данные отсутствуют
686	415630.82	2175495.11	данные отсутствуют	данные отсутствуют
687	415630.63	2175496.09	данные отсутствуют	данные отсутствуют
688	415630.66	2175496.1	данные отсутствуют	данные отсутствуют
689	415630.65	2175496.14	данные отсутствуют	данные отсутствуют
690	415678.24	2175505.03	данные отсутствуют	данные отсутствуют
691	415678.58	2175503.26	данные отсутствуют	данные отсутствуют
692	415700.3	2175507.72	данные отсутствуют	данные отсутствуют
693	415709.38	2175509.59	данные отсутствуют	данные отсутствуют
694	415731.84	2175513.82	данные отсутствуют	данные отсутствуют
695	415748.15	2175515.99	данные отсутствуют	данные отсутствуют
696	415800.07	2175525.04	данные отсутствуют	данные отсутствуют
Государственный регистратор			ФГИС ЕГРН	
полное наименование должности			подпись	
			инициалы, фамилия	

М.П.

Выписка из Единого государственного реестра недвижимости об объекте недвижимости
Сведения о частях земельного участка

Земельный участок			
<small>(вид объекта недвижимости)</small>			
Лист № ___ Раздела 4.2	Всего листов раздела 4.2 : ___	Всего разделов: ___	Всего листов выписки: ___
16.09.2022 № 99/2022/494325823			
Кадастровый номер:		47:14:0000000:39192	

Номер точки	Координаты, м		Описание закрепления на местности	Средняя квадратическая погрешность определения координат характерных точек границы части земельного участка, м
	X	Y		
1	2	3	4	5
697	415800.11	2175525.05	данные отсутствуют	данные отсутствуют
698	415800.6	2175525.15	данные отсутствуют	данные отсутствуют
699	415838.46	2175532.52	данные отсутствуют	данные отсутствуют
700	415823.8	2175555.07	данные отсутствуют	данные отсутствуют
701	415823.36	2175555.76	данные отсутствуют	данные отсутствуют
702	415823.76	2175555.12	данные отсутствуют	данные отсутствуют
703	415784.71	2175547.47	данные отсутствуют	данные отсутствуют
704	415784.81	2175550.55	данные отсутствуют	данные отсутствуют
705	415763.95	2175546.39	данные отсутствуют	данные отсутствуют
706	415727.34	2175541.42	данные отсутствуют	данные отсутствуют
707	415704	2175537.06	данные отсутствуют	данные отсутствуют
708	415704.37	2175535.83	данные отсутствуют	данные отсутствуют
709	415704.36	2175535.83	данные отсутствуют	данные отсутствуют
710	415704.36	2175535.81	данные отсутствуют	данные отсутствуют
711	415673.97	2175529.34	данные отсутствуют	данные отсутствуют
712	415673.54	2175530.81	данные отсутствуют	данные отсутствуют
713	415589.18	2175512.65	данные отсутствуют	данные отсутствуют
Государственный регистратор				ФГИС ЕГРН
полное наименование должности			подпись	инициалы, фамилия

М.П.

Выписка из Единого государственного реестра недвижимости об объекте недвижимости
Сведения о частях земельного участка

Земельный участок			
<small>(вид объекта недвижимости)</small>			
Лист № ___ Раздела 4.2	Всего листов раздела 4.2 : ___	Всего разделов: ___	Всего листов выписки: ___
16.09.2022 № 99/2022/494325823			
Кадастровый номер:		47:14:0000000:39192	

Номер точки	Координаты, м		Описание закрепления на местности	Средняя квадратическая погрешность определения координат характерных точек границы части земельного участка, м
	X	Y		
1	2	3	4	5
714	415557.82	2175477.46	данные отсутствуют	данные отсутствуют
715	415590.06	2175484.24	данные отсутствуют	данные отсутствуют

Государственный регистратор		ФГИС ЕГРН
полное наименование должности	подпись	инициалы, фамилия

М.П.

Выписка из Единого государственного реестра недвижимости об объекте недвижимости
Сведения о частях земельного участка

Земельный участок				
<small>(вид объекта недвижимости)</small>				
Лист № __ Раздела 4.2		Всего листов раздела 4.2 : __		Всего разделов: __
Всего листов выписки: __				
16.09.2022.№ 99/2022/494325823				
Кадастровый номер:			47:14:0000000:39192	
Сведения о характерных точках границы части (частей) земельного участка				
Учетный номер части: 44				
Система координат: Местная 167				
Зона №				
Номер точки	Координаты, м		Описание закрепления на местности	Средняя квадратическая погрешность определения координат характерных точек границы части земельного участка, м
	X	Y		
1	2	3	4	5
611	415838.52	2175532.53	данные отсутствуют	данные отсутствуют
612	415851.88	2175535.2	данные отсутствуют	данные отсутствуют
613	415984.36	2175561.23	данные отсутствуют	данные отсутствуют
616	416296.79	2175625.7	данные отсутствуют	данные отсутствуют
617	416374.6	2175647.24	данные отсутствуют	данные отсутствуют
621	416669.45	2175726	данные отсутствуют	данные отсутствуют
623	416757.24	2175731.34	данные отсутствуют	данные отсутствуют
625	416811.97	2175722.98	данные отсутствуют	данные отсутствуют
699	415838.46	2175532.52	данные отсутствуют	данные отсутствуют
699	415838.46	2175532.52	данные отсутствуют	данные отсутствуют
700	415823.8	2175555.07	данные отсутствуют	данные отсутствуют
701	415823.36	2175555.76	данные отсутствуют	данные отсутствуют
716	416063.68	2175577.34	данные отсутствуют	данные отсутствуют
717	416083.21	2175581.31	данные отсутствуют	данные отсутствуют
718	416220.54	2175609.11	данные отсутствуют	данные отсутствуют
719	416270.37	2175619.93	данные отсутствуют	данные отсутствуют
Государственный регистратор			ФГИС ЕГРН	
полное наименование должности			подпись	
			инициалы, фамилия	

М.П.

Выписка из Единого государственного реестра недвижимости об объекте недвижимости
Сведения о частях земельного участка

Земельный участок			
<small>(вид объекта недвижимости)</small>			
Лист № ___ Раздела 4.2	Всего листов раздела 4.2 : ___	Всего разделов: ___	Всего листов выписки: ___
16.09.2022 № 99/2022/494325823			
Кадастровый номер:		47:14:0000000:39192	

Номер точки	Координаты, м		Описание закрепления на местности	Средняя квадратическая погрешность определения координат характерных точек границы части земельного участка, м
	X	Y		
1	2	3	4	5
720	416387.13	2175651.14	данные отсутствуют	данные отсутствуют
721	416454.49	2175672.16	данные отсутствуют	данные отсутствуют
722	416552.68	2175703.29	данные отсутствуют	данные отсутствуют
723	416593.82	2175713.63	данные отсутствуют	данные отсутствуют
724	416611.46	2175716.51	данные отсутствуют	данные отсутствуют
725	416686.84	2175727.59	данные отсутствуют	данные отсутствуют
726	416726.03	2175731.2	данные отсутствуют	данные отсутствуют
727	416743.84	2175731.26	данные отсутствуют	данные отсутствуют
728	416770.34	2175730.16	данные отсутствуют	данные отсутствуют
729	416777.51	2175729.53	данные отсутствуют	данные отсутствуют
730	416801.85	2175724.9	данные отсутствуют	данные отсутствуют
731	416860.66	2175711.32	данные отсутствуют	данные отсутствуют
732	416859.71	2175712.47	данные отсутствуют	данные отсутствуют
733	416856.24	2175716.64	данные отсутствуют	данные отсутствуют
734	416856.3	2175716.62	данные отсутствуют	данные отсутствуют
735	416856.28	2175716.65	данные отсутствуют	данные отсутствуют
736	416874.31	2175711.24	данные отсутствуют	данные отсутствуют
Государственный регистратор			ФГИС ЕГРН	
полное наименование должности			подпись	
			инициалы, фамилия	

М.П.

Выписка из Единого государственного реестра недвижимости об объекте недвижимости
Сведения о частях земельного участка

Земельный участок			
<small>(вид объекта недвижимости)</small>			
Лист № ___ Раздела 4.2	Всего листов раздела 4.2 : ___	Всего разделов: ___	Всего листов выписки: ___
16.09.2022 № 99/2022/494325823			
Кадастровый номер:		47:14:0000000:39192	

Номер точки	Координаты, м		Описание закрепления на местности	Средняя квадратическая погрешность определения координат характерных точек границы части земельного участка, м
	X	Y		
1	2	3	4	5
737	416896.91	2175705.17	данные отсутствуют	данные отсутствуют
738	416923.51	2175698.07	данные отсутствуют	данные отсутствуют
739	416943.75	2175692.62	данные отсутствуют	данные отсутствуют
740	416996.23	2175679.16	данные отсутствуют	данные отсутствуют
741	417053.81	2175662.16	данные отсутствуют	данные отсутствуют
742	417056.84	2175661.26	данные отсутствуют	данные отсутствуют
743	417061.28	2175679.72	данные отсутствуют	данные отсутствуют
744	417061.21	2175679.79	данные отсутствуют	данные отсутствуют
745	416968.61	2175709.1	данные отсутствуют	данные отсутствуют
746	416914.7	2175726.64	данные отсутствуют	данные отсутствуют
747	416888.68	2175733.4	данные отсутствуют	данные отсутствуют
748	416817.88	2175750.36	данные отсутствуют	данные отсутствуют
749	416781.19	2175757.3	данные отсутствуют	данные отсутствуют
750	416758.72	2175759.32	данные отсутствуют	данные отсутствуют
751	416724.7	2175759.14	данные отсутствуют	данные отсутствуют
752	416665.86	2175753.77	данные отсутствуют	данные отсутствуют
753	416588.1	2175741.04	данные отсутствуют	данные отсутствуют

Государственный регистратор		ФГИС ЕГРН
полное наименование должности	подпись	инициалы, фамилия

М.П.

Выписка из Единого государственного реестра недвижимости об объекте недвижимости
Сведения о частях земельного участка

Земельный участок			
<small>(вид объекта недвижимости)</small>			
Лист № ___ Раздела 4.2	Всего листов раздела 4.2 : ___	Всего разделов: ___	Всего листов выписки: ___
16.09.2022 № 99/2022/494325823			
Кадастровый номер:		47:14:0000000:39192	

Номер точки	Координаты, м		Описание закрепления на местности	Средняя квадратическая погрешность определения координат характерных точек границы части земельного участка, м
	X	Y		
1	2	3	4	5
754	416544.91	2175730.16	данные отсутствуют	данные отсутствуют
755	416446.12	2175698.84	данные отсутствуют	данные отсутствуют
756	416366.54	2175674.06	данные отсутствуют	данные отсутствуют
757	416330.86	2175664.18	данные отсутствуют	данные отсутствуют
758	416331.25	2175663.63	данные отсутствуют	данные отсутствуют
759	416320.21	2175660.26	данные отсутствуют	данные отсутствуют
760	416297.08	2175654.66	данные отсутствуют	данные отсутствуют
761	416290.83	2175653.12	данные отсутствуют	данные отсутствуют
762	416259.87	2175647.3	данные отсутствуют	данные отсутствуют
763	416256.04	2175646.4	данные отсутствуют	данные отсутствуют
764	416241.16	2175643.3	данные отсутствуют	данные отсутствуют
765	416223.28	2175639.18	данные отсутствуют	данные отсутствуют
766	416184.3	2175632.31	данные отсутствуют	данные отсутствуют
767	416152.63	2175626.34	данные отсутствуют	данные отсутствуют
768	416143.38	2175622.04	данные отсутствуют	данные отсутствуют
769	416143.5	2175621.43	данные отсутствуют	данные отсутствуют
770	416123.69	2175616.86	данные отсутствуют	данные отсутствуют
Государственный регистратор				ФГИС ЕГРН
полное наименование должности			подпись	инициалы, фамилия

М.П.

Выписка из Единого государственного реестра недвижимости об объекте недвижимости
Сведения о частях земельного участка

Земельный участок			
<small>(вид объекта недвижимости)</small>			
Лист № ___ Раздела 4.2	Всего листов раздела 4.2 : ___	Всего разделов: ___	Всего листов выписки: ___
16.09.2022 № 99/2022/494325823			
Кадастровый номер:		47:14:0000000:39192	

Номер точки	Координаты, м		Описание закрепления на местности	Средняя квадратическая погрешность определения координат характерных точек границы части земельного участка, м
	X	Y		
1	2	3	4	5
771	416123.49	2175618.01	данные отсутствуют	данные отсутствуют
772	416084.83	2175610.58	данные отсутствуют	данные отсутствуют
773	416077.75	2175608.96	данные отсутствуют	данные отсутствуют
774	416074.24	2175607.81	данные отсутствуют	данные отсутствуют
775	416054.42	2175603.35	данные отсутствуют	данные отсутствуют
776	416049.68	2175602.82	данные отсутствуют	данные отсутствуют
777	416036.35	2175601.22	данные отсутствуют	данные отсутствуют
778	415978.97	2175588.71	данные отсутствуют	данные отсутствуют
779	415846.4	2175562.66	данные отсутствуют	данные отсутствуют
780	415833.1	2175560	данные отсутствуют	данные отсутствуют
781	415822.04	2175557.86	данные отсутствуют	данные отсутствуют

Государственный регистратор		ФГИС ЕГРН
полное наименование должности	подпись	инициалы, фамилия

М.П.

Выписка из Единого государственного реестра недвижимости об объекте недвижимости
Сведения о частях земельного участка

Земельный участок				
(вид объекта недвижимости)				
Лист № __ Раздела 4.2		Всего листов раздела 4.2 : __		Всего разделов: __
Всего листов выписки: __				
16.09.2022.№ 99/2022/494325823				
Кадастровый номер:			47:14:0000000:39192	
Сведения о характерных точках границы части (частей) земельного участка				
Учетный номер части: 45				
Система координат: Местная 167				
Зона №				
Номер точки	Координаты, м		Описание закрепления на местности	Средняя квадратическая погрешность определения координат характерных точек границы части земельного участка, м
	X	Y		
1	2	3	4	5
24	415329.64	2175438.46	данные отсутствуют	данные отсутствуют
713	415589.18	2175512.65	данные отсутствуют	данные отсутствуют
714	415557.82	2175477.46	данные отсутствуют	данные отсутствуют
782	414875	2175343.63	данные отсутствуют	данные отсутствуют
782	414875	2175343.63	данные отсутствуют	данные отсутствуют
783	414886.2	2175343.95	данные отсутствуют	данные отсутствуют
784	414960.73	2175357.7	данные отсутствуют	данные отсутствуют
785	414960.28	2175364.82	данные отсутствуют	данные отсутствуют
786	415240.69	2175420.6	данные отсутствуют	данные отсутствуют
787	415331.6	2175435.44	данные отсутствуют	данные отсутствуют
788	415331.92	2175433.24	данные отсутствуют	данные отсутствуют
789	415464.14	2175458.58	данные отсутствуют	данные отсутствуют
790	415457.5	2175460.48	данные отсутствуют	данные отсутствуют
791	415491.44	2175466.89	данные отсутствуют	данные отсутствуют
792	415503.63	2175469.19	данные отсутствуют	данные отсутствуют
793	415524.59	2175473.4	данные отсутствуют	данные отсутствуют
Государственный регистратор			ФГИС ЕГРН	
полное наименование должности			подпись	
			инициалы, фамилия	

М.П.

Выписка из Единого государственного реестра недвижимости об объекте недвижимости
Сведения о частях земельного участка

Земельный участок			
<small>(вид объекта недвижимости)</small>			
Лист № ___ Раздела 4.2	Всего листов раздела 4.2 : ___	Всего разделов: ___	Всего листов выписки: ___
16.09.2022 № 99/2022/494325823			
Кадастровый номер:		47:14:0000000:39192	

Номер точки	Координаты, м		Описание закрепления на местности	Средняя квадратическая погрешность определения координат характерных точек границы части земельного участка, м
	X	Y		
1	2	3	4	5
794	415522.08	2175470.02	данные отсутствуют	данные отсутствуют
795	415584.04	2175511.54	данные отсутствуют	данные отсутствуют
796	415573.14	2175509.26	данные отсутствуют	данные отсутствуют
797	415570.06	2175506.98	данные отсутствуют	данные отсутствуют
798	415541.73	2175501.76	данные отсутствуют	данные отсутствуют
799	415498.84	2175493.73	данные отсутствуют	данные отсутствуют
800	415307.22	2175457.02	данные отсутствуют	данные отсутствуют
801	415142.43	2175423.76	данные отсутствуют	данные отсутствуют
802	414956.62	2175386.1	данные отсутствуют	данные отсутствуют
803	414956.02	2175385.98	данные отсутствуют	данные отсутствуют
804	414956.03	2175385.94	данные отсутствуют	данные отсутствуют
805	414943.02	2175383.38	данные отсутствуют	данные отсутствуют
806	414943.23	2175382.48	данные отсутствуют	данные отсутствуют
807	414943.37	2175381.92	данные отсутствуют	данные отсутствуют
808	414923.19	2175378.63	данные отсутствуют	данные отсутствуют
809	414874.19	2175370.6	данные отсутствуют	данные отсутствуют

Государственный регистратор		ФГИС ЕГРН
полное наименование должности	подпись	инициалы, фамилия

М.П.

Выписка из Единого государственного реестра недвижимости об объекте недвижимости
Сведения о частях земельного участка

Земельный участок			
<small>(вид объекта недвижимости)</small>			
Лист № ___ Раздела 4.2	Всего листов раздела 4.2 : ___	Всего разделов: ___	Всего листов выписки: ___
16.09.2022.№ 99/2022/494325823			
Кадастровый номер:		47:14:0000000:39192	

Сведения о характерных точках границы части (частей) земельного участка				
Учетный номер части: 46				
Система координат: Местная 167				
Зона №				
Номер точки	Координаты, м		Описание закрепления на местности	Средняя квадратическая погрешность определения координат характерных точек границы части земельного участка, м
	X	Y		
1	2	3	4	5
42	413759.45	2174693.04	данные отсутствуют	данные отсутствуют
650	413742.64	2174713.1	данные отсутствуют	данные отсутствуют
810	413751.83	2174688.64	данные отсутствуют	данные отсутствуют
810	413751.83	2174688.64	данные отсутствуют	данные отсутствуют
811	413721.83	2174702.19	данные отсутствуют	данные отсутствуют

Государственный регистратор		ФГИС ЕГРН
полное наименование должности	подпись	инициалы, фамилия

М.П.

Выписка из Единого государственного реестра недвижимости об объекте недвижимости
Сведения о частях земельного участка

Земельный участок				
<small>(вид объекта недвижимости)</small>				
Лист № __ Раздела 4.2		Всего листов раздела 4.2 : __		Всего разделов: __
Всего листов выписки: __				
16.09.2022.№ 99/2022/494325823				
Кадастровый номер:			47:14:0000000:39192	
Сведения о характерных точках границы части (частей) земельного участка				
Учетный номер части: 47				
Система координат: Местная 167				
Зона №				
Номер точки	Координаты, м		Описание закрепления на местности	Средняя квадратическая погрешность определения координат характерных точек границы части земельного участка, м
	X	Y		
1	2	3	4	5
812	407460.77	2141991.88	данные отсутствуют	данные отсутствуют
812	407460.77	2141991.88	данные отсутствуют	данные отсутствуют
813	407465.58	2141991.79	данные отсутствуют	данные отсутствуют
814	407469.74	2142013.68	данные отсутствуют	данные отсутствуют
815	407465.67	2142013.74	данные отсутствуют	данные отсутствуют
816	407461.64	2141992.51	данные отсутствуют	данные отсутствуют
817	407163.46	2141800.68	данные отсутствуют	данные отсутствуют
817	407163.46	2141800.68	данные отсутствуют	данные отсутствуют
818	407378.66	2141955.5	данные отсутствуют	данные отсутствуют
819	407406.47	2141976.46	данные отсутствуют	данные отсутствуют
820	407410.97	2141977	данные отсутствуют	данные отсутствуют
821	407420.03	2141982.11	данные отсутствуют	данные отсутствуют
822	407404.92	2141980.3	данные отсутствуют	данные отсутствуют
823	407296.1	2141898.28	данные отсутствуют	данные отсутствуют
824	407168.02	2141804.71	данные отсутствуют	данные отсутствуют
825	406497.02	2141321.46	данные отсутствуют	данные отсутствуют
Государственный регистратор			ФГИС ЕГРН	
полное наименование должности			подпись	
			инициалы, фамилия	

М.П.

Выписка из Единого государственного реестра недвижимости об объекте недвижимости
Сведения о частях земельного участка

Земельный участок			
<small>(вид объекта недвижимости)</small>			
Лист № ___ Раздела 4.2	Всего листов раздела 4.2 : ___	Всего разделов: ___	Всего листов выписки: ___
16.09.2022 № 99/2022/494325823			
Кадастровый номер:		47:14:0000000:39192	

Номер точки	Координаты, м		Описание закрепления на местности	Средняя квадратическая погрешность определения координат характерных точек границы части земельного участка, м
	X	Y		
1	2	3	4	5
825	406497.02	2141321.46	данные отсутствуют	данные отсутствуют
826	406500.27	2141323.79	данные отсутствуют	данные отсутствуют
827	406487.33	2141341.58	данные отсутствуют	данные отсутствуют
828	406484.08	2141339.25	данные отсутствуют	данные отсутствуют
829	409382.39	2142118.59	данные отсутствуют	данные отсутствуют
829	409382.39	2142118.59	данные отсутствуют	данные отсутствуют
830	409420.73	2142131.92	данные отсутствуют	данные отсутствуют
831	409442.06	2142140.62	данные отсутствуют	данные отсутствуют
832	409445.24	2142142.29	данные отсутствуют	данные отсутствуют
833	409363.31	2142116.86	данные отсутствуют	данные отсутствуют
834	409360.42	2142134.25	данные отсутствуют	данные отсутствуют
835	409360.34	2142134.22	данные отсутствуют	данные отсутствуют
836	409356.57	2142133	данные отсутствуют	данные отсутствуют
837	409360.11	2142111.68	данные отсутствуют	данные отсутствуют

Государственный регистратор		ФГИС ЕГРН
полное наименование должности	подпись	инициалы, фамилия

М.П.

Выписка из Единого государственного реестра недвижимости об объекте недвижимости
Сведения о характеристиках объекта недвижимости

На основании запроса от 19.09.2022 г., поступившего на рассмотрение 19.09.2022 г., сообщаем, что согласно записям Единого государственного реестра недвижимости:

Земельный участок			
(вид объекта недвижимости)			
Лист № ___ Раздела 1	Всего листов раздела 1 : ___	Всего разделов: ___	Всего листов выписки: ___
19.09.2022 № 99/2022/494832191			
Кадастровый номер:		47:14:0000000:39196	

Номер кадастрового квартала:	47:14:0000000
Дата присвоения кадастрового номера:	23.05.2017
Ранее присвоенный государственный учетный номер:	данные отсутствуют
Адрес:	Ленинградская область, Ломоносовский район, автомобильная дорога общего пользования "Лопухинка - Горки - Шелково"
Площадь:	165507 +/- 712 кв. м
Кадастровая стоимость, руб.:	1183375.05
Кадастровые номера расположенных в пределах земельного участка объектов недвижимости:	47:00:0000000:1650
Кадастровые номера объектов недвижимости, из которых образован объект недвижимости:	47:14:0000000:12
Кадастровые номера образованных объектов недвижимости:	данные отсутствуют
Сведения о включении объекта недвижимости в состав предприятия как имущественного комплекса:	

Государственный регистратор		ФГИС ЕГРН
полное наименование должности	подпись	инициалы, фамилия

М.П.

Выписка из Единого государственного реестра недвижимости об объекте недвижимости
Сведения о характеристиках объекта недвижимости

Земельный участок			
<small>(вид объекта недвижимости)</small>			
Лист № ___ Раздела 1	Всего листов раздела 1 : ___	Всего разделов: ___	Всего листов выписки: ___
19.09.2022 № 99/2022/494832191			
Кадастровый номер:		47:14:0000000:39196	

Категория земель:	Земли промышленности, энергетики, транспорта, связи, радиовещания, телевидения, информатики, земли для обеспечения космической деятельности, земли обороны, безопасности и земли иного специального назначения
Виды разрешенного использования:	Автомобильные дороги
Сведения о кадастровом инженере:	Сабитов Ишмурат Ишбулдыевич №02-15-1320
Сведения о лесах, водных объектах и об иных природных объектах, расположенных в пределах земельного участка:	данные отсутствуют
Сведения о том, что земельный участок полностью или частично расположен в границах зоны с особыми условиями использования территории или территории объекта культурного наследия	данные отсутствуют
Сведения о том, что земельный участок расположен в границах особой экономической зоны, территории опережающего социально-экономического развития, зоны территориального развития в Российской Федерации, игровой зоны:	данные отсутствуют
Сведения о том, что земельный участок расположен в границах особо охраняемой природной территории, охотничьих угодий, лесничеств, лесопарков:	данные отсутствуют
Сведения о результатах проведения государственного земельного надзора:	данные отсутствуют
Сведения о расположении земельного участка в границах территории, в отношении которой утвержден проект межевания территории:	данные отсутствуют

Государственный регистратор		ФГИС ЕГРН
полное наименование должности	подпись	инициалы, фамилия

М.П.

Выписка из Единого государственного реестра недвижимости об объекте недвижимости
Сведения о характеристиках объекта недвижимости

Земельный участок			
(вид объекта недвижимости)			
Лист № ___ Раздела 1	Всего листов раздела 1 : ___	Всего разделов: ___	Всего листов выписки: ___
19.09.2022.№ 99/2022/494832191			
Кадастровый номер:		47:14:0000000:39196	

Условный номер земельного участка:	данные отсутствуют
Сведения о принятии акта и (или) заключении договора, предусматривающих предоставление в соответствии с земельным законодательством исполнительным органом государственной власти или органом местного самоуправления находящегося в государственной или муниципальной собственности земельного участка для строительства наемного дома социального использования или наемного дома коммерческого использования:	данные отсутствуют
Сведения о том, что земельный участок или земельные участки образованы на основании решения об изъятии земельного участка и (или) расположенного на нем объекта недвижимости для государственных или муниципальных нужд:	данные отсутствуют
Сведения о том, что земельный участок образован из земель или земельного участка, государственная собственность на которые не разграничена:	данные отсутствуют
Сведения о наличии земельного спора о местоположении границ земельных участков:	данные отсутствуют
Статус записи об объекте недвижимости:	Сведения об объекте недвижимости имеют статус "актуальные"
Особые отметки:	Граница земельного участка не установлена в соответствии с требованиями земельного законодательства. Посредством данного земельного участка обеспечен доступ к земельному участку (земельным участкам) с кадастровым номером (кадастровыми номерами) 47:14:0000000:40477, 47:14:0803002:1993, 47:14:0803002:1994, 47:14:0803002:2006, 47:14:0803002:2007, 47:14:0804019:244, 47:14:0804019:247, 47:14:0804019:249, 47:14:0804019:27, 47:14:0810004:214. Сведения о видах разрешенного использования имеют статус «Актуальные незасвидетельствованные». Право (ограничение права, обременение объекта недвижимости) зарегистрировано на данный объект недвижимости с видами разрешенного использования отсутствует. Сведения необходимые для заполнения раздела 3.1 отсутствуют. Сведения необходимые для заполнения раздела 3.2 отсутствуют.
Получатель выписки:	Красоткина Елена Николаевна

Государственный регистратор	260	ФГИС ЕГРН
полное наименование должности	подпись	инициалы, фамилия

Выписка из Единого государственного реестра недвижимости об объекте недвижимости
Сведения о зарегистрированных правах

Земельный участок	
(вид объекта недвижимости)	
Лист № ___ Раздела 2	Всего листов раздела 2 : ___
Всего разделов: ___	
Всего листов выписки: ___	
19.09.2022.№ 99/2022/494832191	
Кадастровый номер:	47:14:0000000:39196
1. Правообладатель (правообладатели):	1.1. Ленинградская область
2. Вид, номер и дата государственной регистрации права:	2.1. Собственность, № 47:14:0000000:39196-47/012/2017-1 от 08.08.2017
3. Ограничение прав и обременение объекта недвижимости:	не зарегистрировано
1. Правообладатель (правообладатели):	1.2. Государственное казенное учреждение Ленинградской области "Управление автомобильных дорог Ленинградской области", ИНН: 4716021880
2. Вид, номер и дата государственной регистрации права:	2.2. Постоянное (бессрочное) пользование, № 47:14:0000000:39196-47/021/2019-2 от 14.11.2019
3. Ограничение прав и обременение объекта недвижимости:	не зарегистрировано
4. Договоры участия в долевом строительстве:	данные отсутствуют
5. Заявленные в судебном порядке права требования:	данные отсутствуют
6. Сведения о возражении в отношении зарегистрированного права:	данные отсутствуют
7. Сведения о наличии решения об изъятии объекта недвижимости для государственных и муниципальных нужд:	данные отсутствуют
8. Сведения о невозможности государственной регистрации без личного участия правообладателя или его законного представителя:	
9. Правопритязания и сведения о наличии поступивших, но не рассмотренных заявлений о проведении государственной регистрации права (перехода, прекращения права), ограничения права или обременения объекта недвижимости, сделки в отношении объекта недвижимости:	данные отсутствуют
10. Сведения об осуществлении государственной регистрации сделки, права, ограничения права без необходимого в силу закона согласия третьего лица, органа:	данные отсутствуют
11. Сведения о невозможности государственной регистрации перехода, прекращения, ограничения права на земельный участок из земель сельскохозяйственного назначения:	

Государственный регистратор		ФГИС ЕГРН
полное наименование должности	подпись	инициалы, фамилия

М.П.

Выписка из Единого государственного реестра недвижимости об объекте недвижимости
Описание местоположения земельного участка

Земельный участок			
(вид объекта недвижимости)			
Лист № ___ Раздела 3	Всего листов раздела 3 : ___	Всего разделов: ___	Всего листов выписки: ___
19.09.2022.№ 99/2022/494832191			
Кадастровый номер:		47:14:0000000:39196	

План (чертеж, схема) земельного участка			
Масштаб 1: данные отсутствуют	Условные обозначения:		

Государственный регистратор		ФГИС ЕГРН
полное наименование должности	подпись	инициалы, фамилия

М.П.

Выписка из Единого государственного реестра недвижимости об объекте недвижимости
Сведения о частях земельного участка

Земельный участок			
<small>(вид объекта недвижимости)</small>			
Лист № ___ Раздела 4	Всего листов раздела 4 : ___	Всего разделов: ___	Всего листов выписки: ___
19.09.2022 № 99/2022/494832191			
Кадастровый номер:		47:14:0000000:39196	

План (чертеж, схема) части земельного участка	Учетный номер части: 47:14:0000000:39196/1
	
Масштаб 1: данные отсутствуют	Условные обозначения:

Государственный регистратор		ФГИС ЕГРН
полное наименование должности	подпись	инициалы, фамилия

М.П.

Выписка из Единого государственного реестра недвижимости об объекте недвижимости
Сведения о частях земельного участка

Земельный участок			
(вид объекта недвижимости)			
Лист № __ Раздела 4	Всего листов раздела 4 : __	Всего разделов: __	Всего листов выписки: __
19.09.2022.№ 99/2022/494832191			
Кадастровый номер:		47:14:0000000:39196	

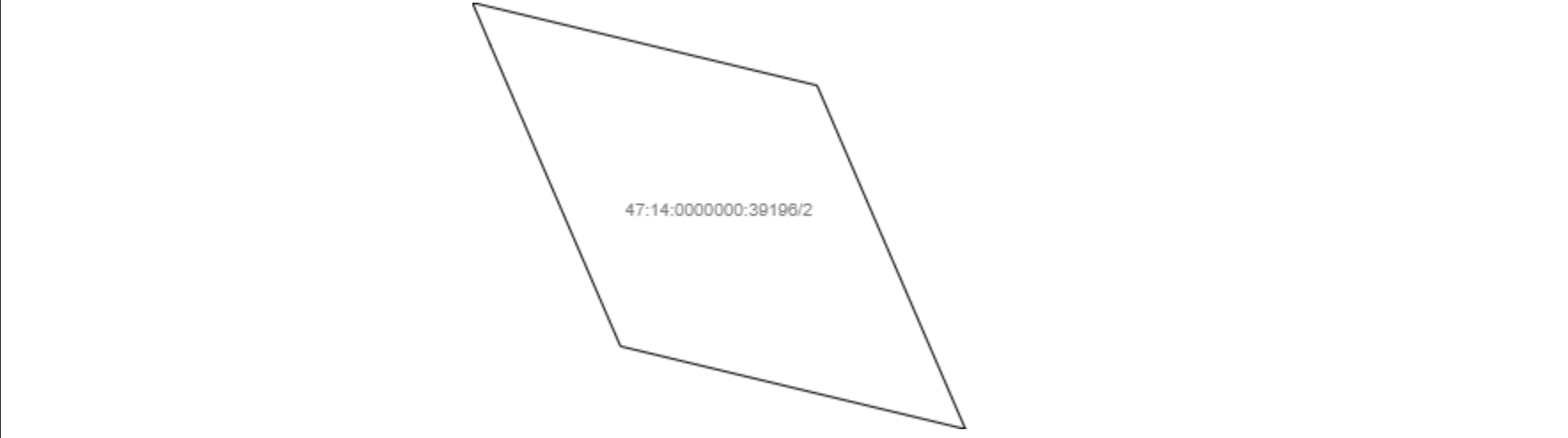
План (чертеж, схема) части земельного участка		Учетный номер части: 47:14:0000000:39196/2	
			
Масштаб 1: данные отсутствуют	Условные обозначения:		
Государственный регистратор		ФГИС ЕГРН	
полное наименование должности	подпись	инициалы, фамилия	

М.П.

Выписка из Единого государственного реестра недвижимости об объекте недвижимости
Сведения о частях земельного участка

Земельный участок			
<small>(вид объекта недвижимости)</small>			
Лист № ___ Раздела 4	Всего листов раздела 4 : ___	Всего разделов: ___	Всего листов выписки: ___
19.09.2022.№ 99/2022/494832191			
Кадастровый номер:		47:14:0000000:39196	

План (чертеж, схема) части земельного участка	Учетный номер части: 47:14:0000000:39196/3
	
Масштаб 1: данные отсутствуют	Условные обозначения:

Государственный регистратор		ФГИС ЕГРН
полное наименование должности	подпись	инициалы, фамилия

М.П.

Выписка из Единого государственного реестра недвижимости об объекте недвижимости
Сведения о частях земельного участка

Земельный участок			
<small>(вид объекта недвижимости)</small>			
Лист № __ Раздела 4	Всего листов раздела 4 : __	Всего разделов: __	Всего листов выписки: __
19.09.2022.№ 99/2022/494832191			
Кадастровый номер:		47:14:0000000:39196	

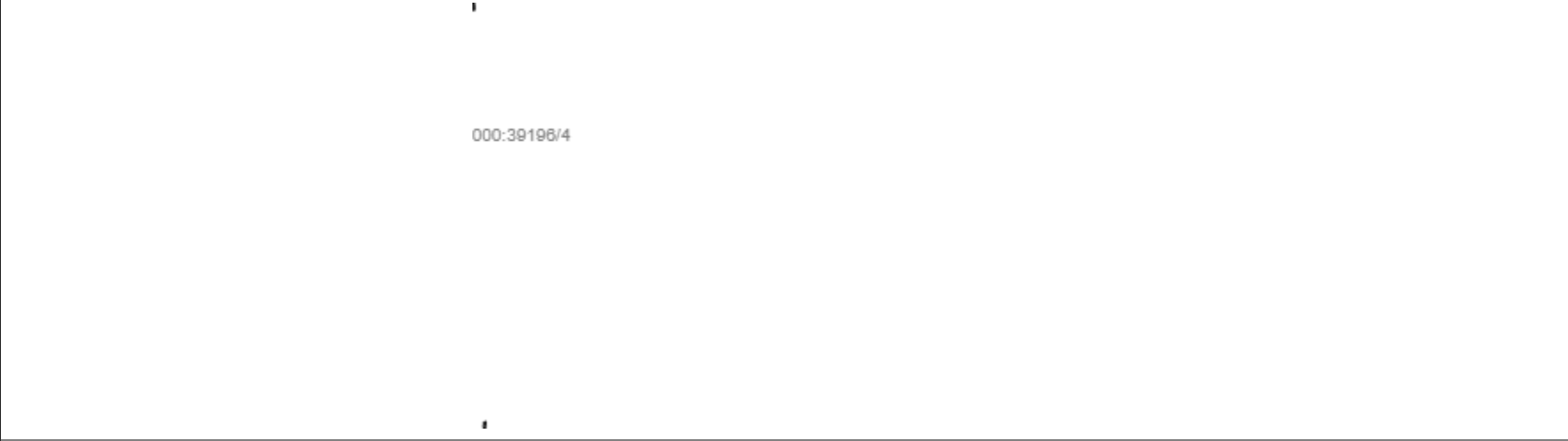
План (чертеж, схема) части земельного участка	Учетный номер части: 47:14:0000000:39196/4
	
Масштаб 1: данные отсутствуют	Условные обозначения:

Государственный регистратор		ФГИС ЕГРН
полное наименование должности	подпись	инициалы, фамилия

М.П.

Выписка из Единого государственного реестра недвижимости об объекте недвижимости
Сведения о частях земельного участка

Земельный участок			
<small>(вид объекта недвижимости)</small>			
Лист № __ Раздела 4	Всего листов раздела 4 : __	Всего разделов: __	Всего листов выписки: __
19.09.2022.№ 99/2022/494832191			
Кадастровый номер:		47:14:0000000:39196	

План (чертеж, схема) части земельного участка	Учетный номер части: 47:14:0000000:39196/5
	
Масштаб 1: данные отсутствуют	Условные обозначения:

Государственный регистратор		ФГИС ЕГРН
полное наименование должности	подпись	инициалы, фамилия

М.П.

Выписка из Единого государственного реестра недвижимости об объекте недвижимости
Сведения о частях земельного участка

Земельный участок			
<small>(вид объекта недвижимости)</small>			
Лист № ___ Раздела 4	Всего листов раздела 4 : ___	Всего разделов: ___	Всего листов выписки: ___
19.09.2022.№ 99/2022/494832191			
Кадастровый номер:		47:14:0000000:39196	

План (чертеж, схема) части земельного участка	Учетный номер части: 47:14:0000000:39196/6
	
Масштаб 1: данные отсутствуют	Условные обозначения:

Государственный регистратор		ФГИС ЕГРН
полное наименование должности	подпись	инициалы, фамилия

М.П.

Выписка из Единого государственного реестра недвижимости об объекте недвижимости
Сведения о частях земельного участка

Земельный участок			
(вид объекта недвижимости)			
Лист № ___ Раздела 4.1	Всего листов раздела 4.1 : ___	Всего разделов: ___	Всего листов выписки: ___
19.09.2022.№ 99/2022/494832191			
Кадастровый номер:		47:14:0000000:39196	

Учетный номер части	Площадь (м ²)	Содержание ограничения в использовании или ограничения права на объект недвижимости или обременения объекта недвижимости
1	2	3
1	10986	Ограничения прав на земельный участок, предусмотренные статьями 56, 56.1 Земельного кодекса Российской Федерации, Справка о балансовой принадлежности № 032-13/1599 от 04.03.2015, срок действия: 27.03.2017
2	475	Ограничения прав на земельный участок, предусмотренные статьями 56, 56.1 Земельного кодекса Российской Федерации, Справка о балансовой принадлежности № 032-13/1599 от 04.03.2015, срок действия: 27.03.2017
3	698	Ограничения прав на земельный участок, предусмотренные статьями 56, 56.1 Земельного кодекса Российской Федерации, Карта(план) № - от 16.06.2016, срок действия: 27.03.2017
4	1876	Ограничения прав на земельный участок, предусмотренные статьями 56, 56.1 Земельного кодекса Российской Федерации, Карта (план) № 314/2012 от 06.12.2012, срок действия: 27.03.2017
5	537	Ограничения прав на земельный участок, предусмотренные статьями 56, 56.1 Земельного кодекса Российской Федерации, 47.14.0.6, Приказ комитета по культуре Ленинградской области № 01-03/18-125 от 16.08.2018, срок действия: 20.02.2019
6	1058	Ограничения прав на земельный участок, предусмотренные статьями 56, 56.1 Земельного кодекса Российской Федерации, Документ, содержащий необходимые для внесения в государственный кадастр недвижимости сведения об установлении или изменении территориальной зоны или зоны с особыми условиями использования территорий, либо об отмене установления такой зоны № PVD-0123/2021-46542 от 08.09.2021, срок действия: 13.09.2021

Государственный регистратор		ФГИС ЕГРН
полное наименование должности	подпись	инициалы, фамилия

М.П.

Выписка из Единого государственного реестра недвижимости об объекте недвижимости
Сведения о частях земельного участка

Земельный участок				
<small>(вид объекта недвижимости)</small>				
Лист № __ Раздела 4.2		Всего листов раздела 4.2 : __		Всего разделов: __
Всего листов выписки: __				
19.09.2022.№ 99/2022/494832191				
Кадастровый номер:			47:14:0000000:39196	
Сведения о характерных точках границы части (частей) земельного участка				
Учетный номер части: 1				
Система координат: Местная 167				
Зона №				
Номер точки	Координаты, м		Описание закрепления на местности	Средняя квадратическая погрешность определения координат характерных точек границы части земельного участка, м
	X	Y		
1	2	3	4	5
1	406028.87	2163933.43	данные отсутствуют	данные отсутствуют
1	406028.87	2163933.43	данные отсутствуют	данные отсутствуют
2	405997.28	2163951.91	данные отсутствуют	данные отсутствуют
3	406023.04	2163918.34	данные отсутствуют	данные отсутствуют
4	406054.98	2163907.49	данные отсутствуют	данные отсутствуют
5	409223.33	2162674.06	данные отсутствуют	данные отсутствуют
5	409223.33	2162674.06	данные отсутствуют	данные отсутствуют
6	409233.11	2162693.22	данные отсутствуют	данные отсутствуют
7	409210.47	2162692.86	данные отсутствуют	данные отсутствуют
8	409202.36	2162676.97	данные отсутствуют	данные отсутствуют
9	409200.67	2162673.71	данные отсутствуют	данные отсутствуют
10	407359.88	2162966.69	данные отсутствуют	данные отсутствуют
10	407359.88	2162966.69	данные отсутствуют	данные отсутствуют
11	407281.53	2162964.89	данные отсутствуют	данные отсутствуют
12	407302.65	2162962.84	данные отсутствуют	данные отсутствуют
13	407327.53	2162961.15	данные отсутствуют	данные отсутствуют
Государственный регистратор			ФГИС ЕГРН	
полное наименование должности			подпись	
			инициалы, фамилия	

М.П.

Выписка из Единого государственного реестра недвижимости об объекте недвижимости
Сведения о частях земельного участка

Земельный участок			
<small>(вид объекта недвижимости)</small>			
Лист № ___ Раздела 4.2	Всего листов раздела 4.2 : ___	Всего разделов: ___	Всего листов выписки: ___
19.09.2022 № 99/2022/494832191			
Кадастровый номер:		47:14:0000000:39196	

Номер точки	Координаты, м		Описание закрепления на местности	Средняя квадратическая погрешность определения координат характерных точек границы части земельного участка, м
	X	Y		
1	2	3	4	5
14	407350.25	2162960.38	данные отсутствуют	данные отсутствуют
15	407353.16	2162957.63	данные отсутствуют	данные отсутствуют
16	407364.28	2162957.33	данные отсутствуют	данные отсутствуют
17	407212.25	2162980.2	данные отсутствуют	данные отсутствуют
17	407212.25	2162980.2	данные отсутствуют	данные отсутствуют
18	407164.83	2162995.57	данные отсутствуют	данные отсутствуют
19	406928.27	2163112.99	данные отсутствуют	данные отсутствуют
20	406776.3	2163200.78	данные отсутствуют	данные отсутствуют
21	406618.51	2163340.78	данные отсутствуют	данные отсутствуют
22	406584.06	2163376.85	данные отсутствуют	данные отсутствуют
23	406371.08	2163590.43	данные отсутствуют	данные отсутствуют
24	406312.72	2163647.19	данные отсутствуют	данные отсутствуют
25	406164.01	2163794.74	данные отсутствуют	данные отсутствуют
26	406102.01	2163860.76	данные отсутствуют	данные отсутствуют
27	406061.76	2163900.75	данные отсутствуют	данные отсутствуют
28	406065.26	2163885.54	данные отсутствуют	данные отсутствуют
29	406345.78	2163601.92	данные отсутствуют	данные отсутствуют

Государственный регистратор		ФГИС ЕГРН
полное наименование должности	подпись	инициалы, фамилия

М.П.

Выписка из Единого государственного реестра недвижимости об объекте недвижимости
Сведения о частях земельного участка

Земельный участок			
<small>(вид объекта недвижимости)</small>			
Лист № ___ Раздела 4.2	Всего листов раздела 4.2 : ___	Всего разделов: ___	Всего листов выписки: ___
19.09.2022 № 99/2022/494832191			
Кадастровый номер:		47:14:0000000:39196	

Номер точки	Координаты, м		Описание закрепления на местности	Средняя квадратическая погрешность определения координат характерных точек границы части земельного участка, м
	X	Y		
1	2	3	4	5
30	406380.15	2163571.32	данные отсутствуют	данные отсутствуют
31	406454.25	2163497.31	данные отсутствуют	данные отсутствуют
32	406490.49	2163461.25	данные отсутствуют	данные отсутствуют
33	406572.96	2163378.67	данные отсутствуют	данные отсутствуют
34	406630.53	2163321.42	данные отсутствуют	данные отсутствуют
35	406657.63	2163294.93	данные отсутствуют	данные отсутствуют
36	406689.66	2163265.2	данные отсутствуют	данные отсутствуют
37	406725.1	2163234.97	данные отсутствуют	данные отсутствуют
38	406764.66	2163204.71	данные отсутствуют	данные отсутствуют
39	406785.04	2163189.91	данные отсутствуют	данные отсутствуют
40	406805.66	2163176.4	данные отсутствуют	данные отсутствуют
41	406836.68	2163157.71	данные отсутствуют	данные отсутствуют
42	406879.06	2163134.78	данные отсутствуют	данные отсутствуют
43	406911	2163118.67	данные отсутствуют	данные отсутствуют
44	407002.62	2163071.88	данные отсутствуют	данные отсутствуют
45	407049.2	2163047.87	данные отсутствуют	данные отсутствуют
46	407094.68	2163023.75	данные отсутствуют	данные отсутствуют
Государственный регистратор				ФГИС ЕГРН
полное наименование должности			подпись	инициалы, фамилия

М.П.

Выписка из Единого государственного реестра недвижимости об объекте недвижимости
Сведения о частях земельного участка

Земельный участок			
<small>(вид объекта недвижимости)</small>			
Лист № ___ Раздела 4.2	Всего листов раздела 4.2 : ___	Всего разделов: ___	Всего листов выписки: ___
19.09.2022 № 99/2022/494832191			
Кадастровый номер:		47:14:0000000:39196	

Номер точки	Координаты, м		Описание закрепления на местности	Средняя квадратическая погрешность определения координат характерных точек границы части земельного участка, м
	X	Y		
1	2	3	4	5
47	407145.96	2162998.99	данные отсутствуют	данные отсутствуют
48	407162.98	2162993.82	данные отсутствуют	данные отсутствуют
49	407184.51	2162986.22	данные отсутствуют	данные отсутствуют
50	407212.7	2162977.89	данные отсутствуют	данные отсутствуют
51	407229.83	2162973.6	данные отсутствуют	данные отсутствуют
52	407263.29	2162967.41	данные отсутствуют	данные отсутствуют
53	407264.26	2162967.27	данные отсутствуют	данные отсутствуют

Государственный регистратор		ФГИС ЕГРН
полное наименование должности	подпись	инициалы, фамилия

М.П.

Выписка из Единого государственного реестра недвижимости об объекте недвижимости
Сведения о частях земельного участка

Земельный участок			
<small>(вид объекта недвижимости)</small>			
Лист № __ Раздела 4.2	Всего листов раздела 4.2 : __	Всего разделов: __	Всего листов выписки: __
19.09.2022.№ 99/2022/494832191			
Кадастровый номер:		47:14:0000000:39196	

Сведения о характерных точках границы части (частей) земельного участка				
Учетный номер части: 2				
Система координат: Местная 167				
Зона №				
Номер точки	Координаты, м		Описание закрепления на местности	Средняя квадратическая погрешность определения координат характерных точек границы части земельного участка, м
	X	Y		
1	2	3	4	5
54	409626.18	2162643.86	данные отсутствуют	данные отсутствуют
54	409626.18	2162643.86	данные отсутствуют	данные отсутствуют
55	409603.23	2162653.79	данные отсутствуют	данные отсутствуют
56	409608.76	2162630.7	данные отсутствуют	данные отсутствуют
57	409628.88	2162621.99	данные отсутствуют	данные отсутствуют
58	409631.71	2162620.79	данные отсутствуют	данные отсутствуют

Государственный регистратор		ФГИС ЕГРН
полное наименование должности	подпись	инициалы, фамилия

М.П.

Выписка из Единого государственного реестра недвижимости об объекте недвижимости
Сведения о частях земельного участка

Земельный участок				
<small>(вид объекта недвижимости)</small>				
Лист № __ Раздела 4.2		Всего листов раздела 4.2 : __		Всего разделов: __
Всего листов выписки: __				
19.09.2022.№ 99/2022/494832191				
Кадастровый номер:			47:14:0000000:39196	
Сведения о характерных точках границы части (частей) земельного участка				
Учетный номер части: 3				
Система координат: Местная 167				
Зона №				
Номер точки	Координаты, м		Описание закрепления на местности	Средняя квадратическая погрешность определения координат характерных точек границы части земельного участка, м
	X	Y		
1	2	3	4	5
59	414011.78	2163072.99	данные отсутствуют	данные отсутствуют
59	414011.78	2163072.99	данные отсутствуют	данные отсутствуют
60	414015.21	2163074.56	данные отсутствуют	данные отсутствуют
61	414031.83	2163083.28	данные отсутствуют	данные отсутствуют
62	414018.3	2163095.27	данные отсутствуют	данные отсутствуют
63	413997.33	2163085.86	данные отсутствуют	данные отсутствуют
64	414002.21	2163081.48	данные отсутствуют	данные отсутствуют
65	413441.41	2163165.33	данные отсутствуют	данные отсутствуют
65	413441.41	2163165.33	данные отсутствуют	данные отсутствуют
66	413449.04	2163197.88	данные отсутствуют	данные отсутствуют
67	413446.18	2163196.27	данные отсутствуют	данные отсутствуют
68	413441.52	2163197	данные отсутствуют	данные отсутствуют
69	413437.36	2163200.91	данные отсутствуют	данные отсутствуют
70	413437.21	2163200.03	данные отсутствуют	данные отсутствуют
71	413432.64	2163177.85	данные отсутствуют	данные отсутствуют
72	413437.42	2163172.95	данные отсутствуют	данные отсутствуют
Государственный регистратор			ФГИС ЕГРН	
полное наименование должности			подпись	
			инициалы, фамилия	

М.П.

Выписка из Единого государственного реестра недвижимости об объекте недвижимости
Сведения о частях земельного участка

Земельный участок			
<small>(вид объекта недвижимости)</small>			
Лист № ___ Раздела 4.2	Всего листов раздела 4.2 : ___	Всего разделов: ___	Всего листов выписки: ___
19.09.2022 № 99/2022/494832191			
Кадастровый номер:		47:14:0000000:39196	

Номер точки	Координаты, м		Описание закрепления на местности	Средняя квадратическая погрешность определения координат характерных точек границы части земельного участка, м
	X	Y		
1	2	3	4	5
73	413439.27	2163169.34	данные отсутствуют	данные отсутствуют
74	413440.02	2163166.88	данные отсутствуют	данные отсутствуют

Государственный регистратор		ФГИС ЕГРН
полное наименование должности	подпись	инициалы, фамилия

М.П.

Выписка из Единого государственного реестра недвижимости об объекте недвижимости
Сведения о частях земельного участка

Земельный участок				
<small>(вид объекта недвижимости)</small>				
Лист № __ Раздела 4.2		Всего листов раздела 4.2 : __		Всего разделов: __
Всего листов выписки: __				
19.09.2022.№ 99/2022/494832191				
Кадастровый номер:			47:14:0000000:39196	
Сведения о характерных точках границы части (частей) земельного участка				
Учетный номер части: 4				
Система координат: Местная 167				
Зона №				
Номер точки	Координаты, м		Описание закрепления на местности	Средняя квадратическая погрешность определения координат характерных точек границы части земельного участка, м
	X	Y		
1	2	3	4	5
75	411216.57	2162862.07	данные отсутствуют	данные отсутствуют
75	411216.57	2162862.07	данные отсутствуют	данные отсутствуют
76	411240.42	2162865.67	данные отсутствуют	данные отсутствуют
77	411272.34	2162868.84	данные отсутствуют	данные отсутствуют
78	411262.74	2162880.22	данные отсутствуют	данные отсутствуют
79	411256.38	2162880.07	данные отсутствуют	данные отсутствуют
80	411250.94	2162879.36	данные отсутствуют	данные отсутствуют
81	411228.35	2162876.96	данные отсутствуют	данные отсутствуют
82	411229.93	2162883.3	данные отсутствуют	данные отсутствуют
83	411211.31	2162880.48	данные отсутствуют	данные отсутствуют
84	411202.57	2162878.69	данные отсутствуют	данные отсутствуют
85	407543.35	2162961.01	данные отсутствуют	данные отсутствуют
85	407543.35	2162961.01	данные отсутствуют	данные отсутствуют
86	407572.62	2162961.26	данные отсутствуют	данные отсутствуют
87	407581.23	2162980.33	данные отсутствуют	данные отсутствуют
88	407543.2	2162980.01	данные отсутствуют	данные отсутствуют
Государственный регистратор			ФГИС ЕГРН	
полное наименование должности			подпись	
			инициалы, фамилия	

М.П.

Выписка из Единого государственного реестра недвижимости об объекте недвижимости
Сведения о частях земельного участка

Земельный участок			
<small>(вид объекта недвижимости)</small>			
Лист № ___ Раздела 4.2	Всего листов раздела 4.2 : ___	Всего разделов: ___	Всего листов выписки: ___
19.09.2022 № 99/2022/494832191			
Кадастровый номер:		47:14:0000000:39196	

Номер точки	Координаты, м		Описание закрепления на местности	Средняя квадратическая погрешность определения координат характерных точек границы части земельного участка, м
	X	Y		
1	2	3	4	5
89	407527.91	2162979.85	данные отсутствуют	данные отсутствуют
90	407519.29	2162960.75	данные отсутствуют	данные отсутствуют

Государственный регистратор		ФГИС ЕГРН
полное наименование должности	подпись	инициалы, фамилия

М.П.

Выписка из Единого государственного реестра недвижимости об объекте недвижимости
Сведения о частях земельного участка

Земельный участок				
(вид объекта недвижимости)				
Лист № __ Раздела 4.2		Всего листов раздела 4.2 : __		Всего разделов: __
Всего листов выписки: __				
19.09.2022.№ 99/2022/494832191				
Кадастровый номер:			47:14:0000000:39196	
Сведения о характерных точках границы части (частей) земельного участка				
Учетный номер части: 5				
Система координат: Местная 167				
Зона №				
Номер точки	Координаты, м		Описание закрепления на местности	Средняя квадратическая погрешность определения координат характерных точек границы части земельного участка, м
	X	Y		
1	2	3	4	5
91	410614.32	2162708.98	данные отсутствуют	данные отсутствуют
91	410614.32	2162708.98	данные отсутствуют	данные отсутствуют
92	410641.98	2162724.43	данные отсутствуют	данные отсутствуют
93	410649.88	2162724.82	данные отсутствуют	данные отсутствуют
94	410664.46	2162733.09	данные отсутствуют	данные отсутствуют
95	410664.83	2162735.04	данные отсутствуют	данные отсутствуют
96	410635.05	2162722.38	данные отсутствуют	данные отсутствуют
97	410604.28	2162704.45	данные отсутствуют	данные отсутствуют
98	410604.32	2162703.91	данные отсутствуют	данные отсутствуют
99	410462.35	2162686.31	данные отсутствуют	данные отсутствуют
99	410462.35	2162686.31	данные отсутствуют	данные отсутствуют
100	410462.96	2162686.32	данные отсутствуют	данные отсутствуют
101	410492.77	2162686.52	данные отсутствуют	данные отсутствуют
102	410522.8	2162686.22	данные отсутствуют	данные отсутствуют
103	410523.83	2162692.69	данные отсутствуют	данные отсутствуют
104	410458.87	2162693.1	данные отсутствуют	данные отсутствуют
Государственный регистратор			ФГИС ЕГРН	
полное наименование должности			подпись	
			инициалы, фамилия	

М.П.

Выписка из Единого государственного реестра недвижимости об объекте недвижимости
Сведения о частях земельного участка

Земельный участок			
<small>(вид объекта недвижимости)</small>			
Лист № ___ Раздела 4.2	Всего листов раздела 4.2 : ___	Всего разделов: ___	Всего листов выписки: ___
19.09.2022 № 99/2022/494832191			
Кадастровый номер:		47:14:0000000:39196	

Номер точки	Координаты, м		Описание закрепления на местности	Средняя квадратическая погрешность определения координат характерных точек границы части земельного участка, м
	X	Y		
1	2	3	4	5
105	410457.35	2162685.89	данные отсутствуют	данные отсутствуют

Государственный регистратор		ФГИС ЕГРН
полное наименование должности	подпись	инициалы, фамилия

М.П.

Выписка из Единого государственного реестра недвижимости об объекте недвижимости
Сведения о частях земельного участка

Земельный участок			
<small>(вид объекта недвижимости)</small>			
Лист № __ Раздела 4.2	Всего листов раздела 4.2 : __	Всего разделов: __	Всего листов выписки: __
19.09.2022.№ 99/2022/494832191			
Кадастровый номер:		47:14:0000000:39196	

Сведения о характерных точках границы части (частей) земельного участка				
Учетный номер части: 6				
Система координат: Местная 167				
Зона №				
Номер точки	Координаты, м		Описание закрепления на местности	Средняя квадратическая погрешность определения координат характерных точек границы части земельного участка, м
	X	Y		
1	2	3	4	5
79	411256.38	2162880.07	данные отсутствуют	данные отсутствуют
80	411250.94	2162879.36	данные отсутствуют	данные отсутствуют
106	411327.13	2162879.18	данные отсутствуют	данные отсутствуют
106	411327.13	2162879.18	данные отсутствуют	данные отсутствуют
107	411322.65	2162879.7	данные отсутствуют	данные отсутствуют
108	411286.72	2162880.8	данные отсутствуют	данные отсутствуют
109	411237.48	2162877.93	данные отсутствуют	данные отсутствуют
110	411247.3	2162866.35	данные отсутствуют	данные отсутствуют
111	411276.41	2162869.24	данные отсутствуют	данные отсутствуют
112	411299.8	2162869.26	данные отсутствуют	данные отсутствуют
113	411325.87	2162867.86	данные отсутствуют	данные отсутствуют
114	411337.7	2162866.72	данные отсутствуют	данные отсутствуют

Государственный регистратор		ФГИС ЕГРН
полное наименование должности	подпись	инициалы, фамилия

М.П.

Выписка из Единого государственного реестра недвижимости об объекте недвижимости
Сведения о характеристиках объекта недвижимости

На основании запроса от 16.09.2022 г., поступившего на рассмотрение 16.09.2022 г., сообщаем, что согласно записям Единого государственного реестра недвижимости:

Земельный участок			
<small>(вид объекта недвижимости)</small>			
Лист № ___ Раздела 1	Всего листов раздела 1 : ___	Всего разделов: ___	Всего листов выписки: ___
16.09.2022 № 99/2022/494442333			
Кадастровый номер:		47:14:0000000:39231	

Номер кадастрового квартала:	47:14:0000000
Дата присвоения кадастрового номера:	24.05.2017
Ранее присвоенный государственный учетный номер:	данные отсутствуют
Адрес:	Ленинградская область, р-н. Ломоносовский
Площадь:	183773 +/- 750 кв. м
Кадастровая стоимость, руб.:	1462833.08
Кадастровые номера расположенных в пределах земельного участка объектов недвижимости:	47:14:0000000:39186, 47:14:0000000:37857
Кадастровые номера объектов недвижимости, из которых образован объект недвижимости:	47:14:0000000:12
Кадастровые номера образованных объектов недвижимости:	данные отсутствуют
Сведения о включении объекта недвижимости в состав предприятия как имущественного комплекса:	

Государственный регистратор		ФГИС ЕГРН
полное наименование должности	подпись	инициалы, фамилия

М.П.

Выписка из Единого государственного реестра недвижимости об объекте недвижимости
Сведения о характеристиках объекта недвижимости

Земельный участок			
<small>(вид объекта недвижимости)</small>			
Лист № ___ Раздела 1	Всего листов раздела 1 : ___	Всего разделов: ___	Всего листов выписки: ___
16.09.2022.№ 99/2022/494442333			
Кадастровый номер:		47:14:0000000:39231	

Категория земель:	Земли промышленности, энергетики, транспорта, связи, радиовещания, телевидения, информатики, земли для обеспечения космической деятельности, земли обороны, безопасности и земли иного специального назначения
Виды разрешенного использования:	Для размещения иных объектов промышленности, энергетики, транспорта, связи, радиовещания, телевидения, информатики, обеспечения космической деятельности, обороны, безопасности и иного специального назначения
Сведения о кадастровом инженеру:	Фотина Евгения Михайловна №47-13-0548
Сведения о лесах, водных объектах и об иных природных объектах, расположенных в пределах земельного участка:	данные отсутствуют
Сведения о том, что земельный участок полностью или частично расположен в границах зоны с особыми условиями использования территории или территории объекта культурного наследия	данные отсутствуют
Сведения о том, что земельный участок расположен в границах особой экономической зоны, территории опережающего социально-экономического развития, зоны территориального развития в Российской Федерации, игровой зоны:	данные отсутствуют
Сведения о том, что земельный участок расположен в границах особо охраняемой природной территории, охотничьих угодий, лесничеств, лесопарков:	данные отсутствуют
Сведения о результатах проведения государственного земельного надзора:	данные отсутствуют
Сведения о расположении земельного участка в границах территории, в отношении которой утвержден проект межевания территории:	данные отсутствуют

Государственный регистратор		ФГИС ЕГРН
полное наименование должности	подпись	инициалы, фамилия

М.П.

Выписка из Единого государственного реестра недвижимости об объекте недвижимости
Сведения о характеристиках объекта недвижимости

Земельный участок			
(вид объекта недвижимости)			
Лист № ___ Раздела 1	Всего листов раздела 1 : ___	Всего разделов: ___	Всего листов выписки: ___
16.09.2022.№ 99/2022/494442333			
Кадастровый номер:		47:14:0000000:39231	

Условный номер земельного участка:	данные отсутствуют
Сведения о принятии акта и (или) заключении договора, предусматривающих предоставление в соответствии с земельным законодательством исполнительным органом государственной власти или органом местного самоуправления находящегося в государственной или муниципальной собственности земельного участка для строительства наемного дома социального использования или наемного дома коммерческого использования:	данные отсутствуют
Сведения о том, что земельный участок или земельные участки образованы на основании решения об изъятии земельного участка и (или) расположенного на нем объекта недвижимости для государственных или муниципальных нужд:	данные отсутствуют
Сведения о том, что земельный участок образован из земель или земельного участка, государственная собственность на которые не разграничена:	данные отсутствуют
Сведения о наличии земельного спора о местоположении границ земельных участков:	данные отсутствуют
Статус записи об объекте недвижимости:	Сведения об объекте недвижимости имеют статус "актуальные"
Особые отметки:	Граница земельного участка не установлена в соответствии с требованиями земельного законодательства. Посредством данного земельного участка обеспечен доступ к земельному участку (земельным участкам) с кадастровым номером (кадастровыми номерами) 47:14:0901002:3881, 47:14:0901002:3882, 47:14:0901002:3883. Сведения о видах разрешенного использования имеют статус «Актуальные незасвидетельствованные». Право (ограничение права, обременение объекта недвижимости) зарегистрировано на данный объект недвижимости с видами разрешенного использования отсутствует. Сведения необходимые для заполнения раздела 3.1 отсутствуют. Сведения необходимые для заполнения раздела 3.2 отсутствуют.
Получатель выписки:	Красоткина Елена Николаевна

Государственный регистратор		ФГИС ЕГРН
полное наименование должности	285 подпись	инициалы, фамилия

Выписка из Единого государственного реестра недвижимости об объекте недвижимости
Сведения о зарегистрированных правах

Земельный участок	
(вид объекта недвижимости)	
Лист № ___ Раздела 2	Всего листов раздела 2 : ___
Всего разделов: ___	Всего листов выписки: ___
16.09.2022.№ 99/2022/494442333	
Кадастровый номер:	47:14:0000000:39231
1. Правообладатель (правообладатели):	1.1. Ленинградская область
2. Вид, номер и дата государственной регистрации права:	2.1. Собственность, № 47:14:0000000:39231-47/012/2017-1 от 09.08.2017
3. Ограничение прав и обременение объекта недвижимости:	не зарегистрировано
1. Правообладатель (правообладатели):	1.2. Государственное казенное учреждение Ленинградской области "Управление автомобильных дорог Ленинградской области", ИНН: 4716021880
2. Вид, номер и дата государственной регистрации права:	2.2. Постоянное (бессрочное) пользование, № 47:14:0000000:39231-47/021/2019-2 от 24.07.2019
3. Ограничение прав и обременение объекта недвижимости:	не зарегистрировано
4. Договоры участия в долевом строительстве:	данные отсутствуют
5. Заявленные в судебном порядке права требования:	данные отсутствуют
6. Сведения о возражении в отношении зарегистрированного права:	данные отсутствуют
7. Сведения о наличии решения об изъятии объекта недвижимости для государственных и муниципальных нужд:	данные отсутствуют
8. Сведения о невозможности государственной регистрации без личного участия правообладателя или его законного представителя:	
9. Правопритязания и сведения о наличии поступивших, но не рассмотренных заявлений о проведении государственной регистрации права (перехода, прекращения права), ограничения права или обременения объекта недвижимости, сделки в отношении объекта недвижимости:	данные отсутствуют
10. Сведения об осуществлении государственной регистрации сделки, права, ограничения права без необходимого в силу закона согласия третьего лица, органа:	данные отсутствуют
11. Сведения о невозможности государственной регистрации перехода, прекращения, ограничения права на земельный участок из земель сельскохозяйственного назначения:	

Государственный регистратор		ФГИС ЕГРН
полное наименование должности	подпись	инициалы, фамилия

М.П.

Выписка из Единого государственного реестра недвижимости об объекте недвижимости
Описание местоположения земельного участка

Земельный участок			
(вид объекта недвижимости)			
Лист № ___ Раздела 3	Всего листов раздела 3 : ___	Всего разделов: ___	Всего листов выписки: ___
16.09.2022.№ 99/2022/494442333			
Кадастровый номер:		47:14:0000000:39231	

План (чертеж, схема) земельного участка			
Масштаб 1: данные отсутствуют	Условные обозначения:		

Государственный регистратор		ФГИС ЕГРН
полное наименование должности	подпись	инициалы, фамилия

М.П.

Выписка из Единого государственного реестра недвижимости об объекте недвижимости
Сведения о частях земельного участка

Земельный участок			
<small>(вид объекта недвижимости)</small>			
Лист № ___ Раздела 4	Всего листов раздела 4 : ___	Всего разделов: ___	Всего листов выписки: ___
16.09.2022 № 99/2022/494442333			
Кадастровый номер:		47:14:0000000:39231	

План (чертеж, схема) части земельного участка	Учетный номер части: 47:14:0000000:39231/1
<div style="border: 1px solid black; width: 300px; height: 60px; margin: 0 auto; display: flex; align-items: center; justify-content: center;"> 47:14:0000000:39231/1 </div>	
Масштаб 1: данные отсутствуют	Условные обозначения:

Государственный регистратор		ФГИС ЕГРН
полное наименование должности	подпись	инициалы, фамилия

М.П.

Выписка из Единого государственного реестра недвижимости об объекте недвижимости
Сведения о частях земельного участка

Земельный участок			
<small>(вид объекта недвижимости)</small>			
Лист № __ Раздела 4	Всего листов раздела 4 : __	Всего разделов: __	Всего листов выписки: __
16.09.2022.№ 99/2022/494442333			
Кадастровый номер:		47:14:0000000:39231	

План (чертеж, схема) части земельного участка	Учетный номер части: 47:14:0000000:39231/2
 <p>47:14:0000000:39231/2</p>	
Масштаб 1: данные отсутствуют	Условные обозначения:

Государственный регистратор		ФГИС ЕГРН
полное наименование должности	подпись	инициалы, фамилия

М.П.

Выписка из Единого государственного реестра недвижимости об объекте недвижимости
Сведения о частях земельного участка

Земельный участок			
(вид объекта недвижимости)			
Лист № __ Раздела 4	Всего листов раздела 4 : __	Всего разделов: __	Всего листов выписки: __
16.09.2022 № 99/2022/494442333			
Кадастровый номер:		47:14:0000000:39231	

План (чертеж, схема) части земельного участка		Учетный номер части: 47:14:0000000:39231/3	
			
Масштаб 1: данные отсутствуют	Условные обозначения:		
Государственный регистратор		ФГИС ЕГРН	
полное наименование должности	подпись	инициалы, фамилия	

М.П.

Выписка из Единого государственного реестра недвижимости об объекте недвижимости
Сведения о частях земельного участка

Земельный участок			
<small>(вид объекта недвижимости)</small>			
Лист № __ Раздела 4	Всего листов раздела 4 : __	Всего разделов: __	Всего листов выписки: __
16.09.2022 № 99/2022/494442333			
Кадастровый номер:		47:14:0000000:39231	

План (чертеж, схема) части земельного участка	Учетный номер части: 47:14:0000000:39231/4
Масштаб 1: данные отсутствуют	Условные обозначения:

Государственный регистратор		ФГИС ЕГРН
полное наименование должности	подпись	инициалы, фамилия

М.П.

Выписка из Единого государственного реестра недвижимости об объекте недвижимости
Сведения о частях земельного участка

Земельный участок			
<small>(вид объекта недвижимости)</small>			
Лист № __ Раздела 4	Всего листов раздела 4 : __	Всего разделов: __	Всего листов выписки: __
16.09.2022.№ 99/2022/494442333			
Кадастровый номер:		47:14:0000000:39231	

План (чертеж, схема) части земельного участка	Учетный номер части: 47:14:0000000:39231/5
	
Масштаб 1: данные отсутствуют	Условные обозначения:

Государственный регистратор		ФГИС ЕГРН
полное наименование должности	подпись	инициалы, фамилия

М.П.

Выписка из Единого государственного реестра недвижимости об объекте недвижимости
Сведения о частях земельного участка

Земельный участок			
<small>(вид объекта недвижимости)</small>			
Лист № __ Раздела 4	Всего листов раздела 4 : __	Всего разделов: __	Всего листов выписки: __
16.09.2022 № 99/2022/494442333			
Кадастровый номер:		47:14:0000000:39231	

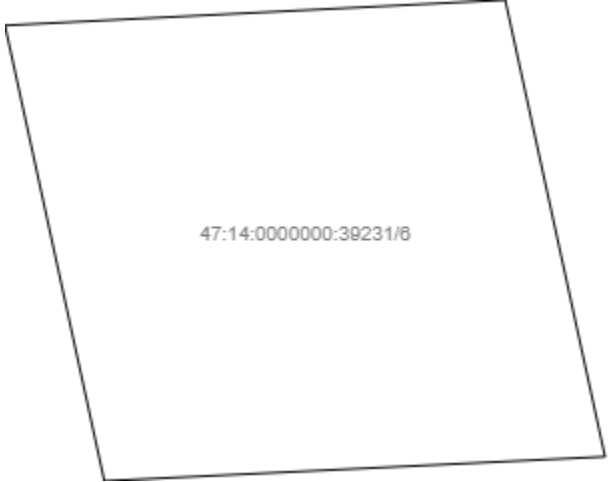
План (чертеж, схема) части земельного участка	Учетный номер части: 47:14:0000000:39231/6
	
Масштаб 1: данные отсутствуют	Условные обозначения:

Государственный регистратор		ФГИС ЕГРН
полное наименование должности	подпись	инициалы, фамилия

М.П.

Выписка из Единого государственного реестра недвижимости об объекте недвижимости
Сведения о частях земельного участка

Земельный участок			
<small>(вид объекта недвижимости)</small>			
Лист № __ Раздела 4	Всего листов раздела 4 : __	Всего разделов: __	Всего листов выписки: __
16.09.2022.№ 99/2022/494442333			
Кадастровый номер:		47:14:0000000:39231	

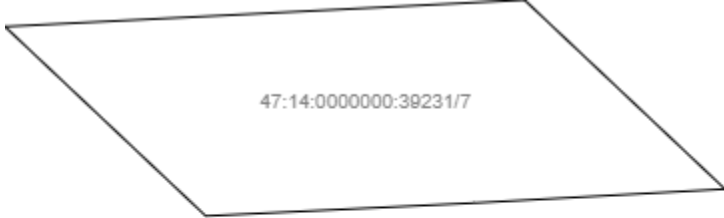
План (чертеж, схема) части земельного участка	Учетный номер части: 47:14:0000000:39231/7
	
Масштаб 1: данные отсутствуют	Условные обозначения:

Государственный регистратор		ФГИС ЕГРН
полное наименование должности	подпись	инициалы, фамилия

М.П.

Выписка из Единого государственного реестра недвижимости об объекте недвижимости
Сведения о частях земельного участка

Земельный участок			
<small>(вид объекта недвижимости)</small>			
Лист № __ Раздела 4	Всего листов раздела 4 : __	Всего разделов: __	Всего листов выписки: __
16.09.2022.№ 99/2022/494442333			
Кадастровый номер:		47:14:0000000:39231	

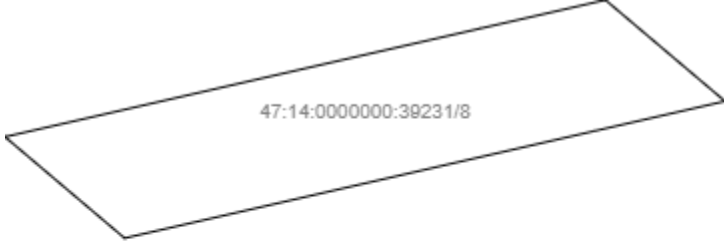
План (чертеж, схема) части земельного участка	Учетный номер части: 47:14:0000000:39231/8
	
Масштаб 1: данные отсутствуют	Условные обозначения:

Государственный регистратор		ФГИС ЕГРН
полное наименование должности	подпись	инициалы, фамилия

М.П.

Выписка из Единого государственного реестра недвижимости об объекте недвижимости
Сведения о частях земельного участка

Земельный участок			
<small>(вид объекта недвижимости)</small>			
Лист № __ Раздела 4	Всего листов раздела 4 : __	Всего разделов: __	Всего листов выписки: __
16.09.2022.№ 99/2022/494442333			
Кадастровый номер:		47:14:0000000:39231	

План (чертеж, схема) части земельного участка	Учетный номер части: 47:14:0000000:39231/9
	
Масштаб 1: данные отсутствуют	Условные обозначения:

Государственный регистратор		ФГИС ЕГРН
полное наименование должности	подпись	инициалы, фамилия

М.П.

Выписка из Единого государственного реестра недвижимости об объекте недвижимости
Сведения о частях земельного участка

Земельный участок			
(вид объекта недвижимости)			
Лист № __ Раздела 4	Всего листов раздела 4 : __	Всего разделов: __	Всего листов выписки: __
16.09.2022.№ 99/2022/494442333			
Кадастровый номер:		47:14:0000000:39231	

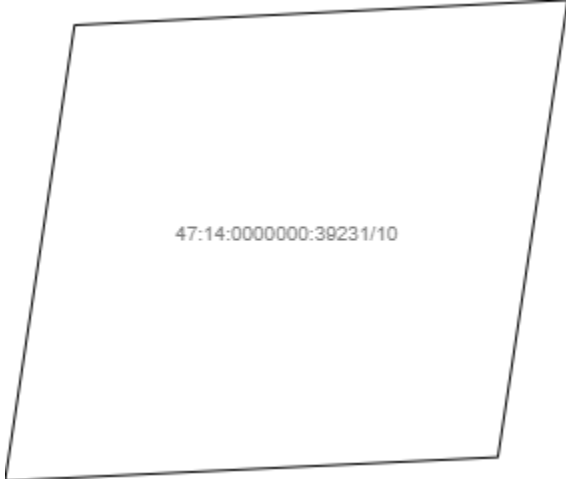
План (чертеж, схема) части земельного участка		Учетный номер части: 47:14:0000000:39231/10	
			
Масштаб 1: данные отсутствуют	Условные обозначения:		
Государственный регистратор		ФГИС ЕГРН	
полное наименование должности	подпись	инициалы, фамилия	

М.П.

Выписка из Единого государственного реестра недвижимости об объекте недвижимости
Сведения о частях земельного участка

Земельный участок			
<small>(вид объекта недвижимости)</small>			
Лист № __ Раздела 4	Всего листов раздела 4 : __	Всего разделов: __	Всего листов выписки: __
16.09.2022.№ 99/2022/494442333			
Кадастровый номер:		47:14:0000000:39231	

План (чертеж, схема) части земельного участка	Учетный номер части: 47:14:0000000:39231/11
	
Масштаб 1: данные отсутствуют	Условные обозначения:

Государственный регистратор		ФГИС ЕГРН
полное наименование должности	подпись	инициалы, фамилия

М.П.

Выписка из Единого государственного реестра недвижимости об объекте недвижимости
Сведения о частях земельного участка

Земельный участок			
<small>(вид объекта недвижимости)</small>			
Лист № ___ Раздела 4	Всего листов раздела 4 : ___	Всего разделов: ___	Всего листов выписки: ___
16.09.2022 № 99/2022/494442333			
Кадастровый номер:		47:14:0000000:39231	

План (чертеж, схема) части земельного участка	Учетный номер части: 47:14:0000000:39231/12
	
Масштаб 1: данные отсутствуют	Условные обозначения:

Государственный регистратор		ФГИС ЕГРН
полное наименование должности	подпись	инициалы, фамилия

М.П.

Выписка из Единого государственного реестра недвижимости об объекте недвижимости
Сведения о частях земельного участка

Земельный участок			
(вид объекта недвижимости)			
Лист № __ Раздела 4	Всего листов раздела 4 : __	Всего разделов: __	Всего листов выписки: __
16.09.2022.№ 99/2022/494442333			
Кадастровый номер:		47:14:0000000:39231	

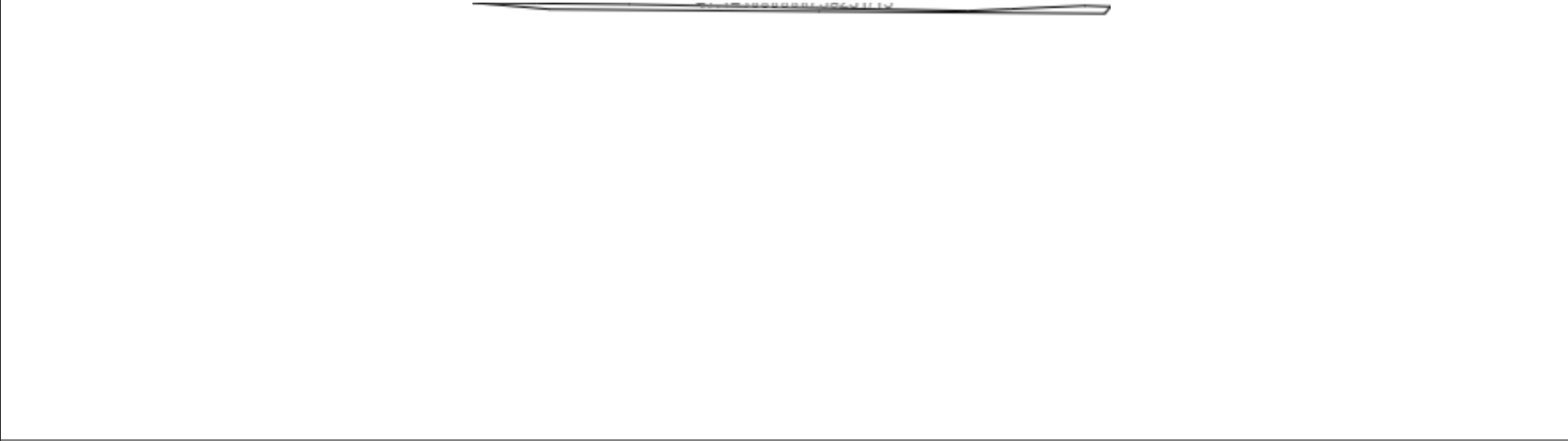
План (чертеж, схема) части земельного участка	Учетный номер части: 47:14:0000000:39231/13
	
Масштаб 1: данные отсутствуют	Условные обозначения:

Государственный регистратор		ФГИС ЕГРН
полное наименование должности	подпись	инициалы, фамилия

М.П.

Выписка из Единого государственного реестра недвижимости об объекте недвижимости
Сведения о частях земельного участка

Земельный участок			
<small>(вид объекта недвижимости)</small>			
Лист № ___ Раздела 4	Всего листов раздела 4 : ___	Всего разделов: ___	Всего листов выписки: ___
16.09.2022.№ 99/2022/494442333			
Кадастровый номер:		47:14:0000000:39231	

План (чертеж, схема) части земельного участка	Учетный номер части: 47:14:0000000:39231/14
	
Масштаб 1: данные отсутствуют	Условные обозначения:

Государственный регистратор		ФГИС ЕГРН
полное наименование должности	подпись	инициалы, фамилия

М.П.

Выписка из Единого государственного реестра недвижимости об объекте недвижимости
Сведения о частях земельного участка

Земельный участок			
<small>(вид объекта недвижимости)</small>			
Лист № ___ Раздела 4	Всего листов раздела 4 : ___	Всего разделов: ___	Всего листов выписки: ___
16.09.2022 № 99/2022/494442333			
Кадастровый номер:		47:14:0000000:39231	

План (чертеж, схема) части земельного участка	Учетный номер части: 47:14:0000000:39231/15
	
Масштаб 1: данные отсутствуют	Условные обозначения:

Государственный регистратор		ФГИС ЕГРН
полное наименование должности	подпись	инициалы, фамилия

М.П.

Выписка из Единого государственного реестра недвижимости об объекте недвижимости
Сведения о частях земельного участка

Земельный участок			
(вид объекта недвижимости)			
Лист № __ Раздела 4	Всего листов раздела 4 : __	Всего разделов: __	Всего листов выписки: __
16.09.2022.№ 99/2022/494442333			
Кадастровый номер:		47:14:0000000:39231	

План (чертеж, схема) части земельного участка	Учетный номер части: 47:14:0000000:39231/16
	
Масштаб 1: данные отсутствуют	Условные обозначения:

Государственный регистратор		ФГИС ЕГРН
полное наименование должности	подпись	инициалы, фамилия

М.П.

Выписка из Единого государственного реестра недвижимости об объекте недвижимости
Сведения о частях земельного участка

Земельный участок			
(вид объекта недвижимости)			
Лист № __ Раздела 4	Всего листов раздела 4 : __	Всего разделов: __	Всего листов выписки: __
16.09.2022 № 99/2022/494442333			
Кадастровый номер:		47:14:0000000:39231	

План (чертеж, схема) части земельного участка	Учетный номер части: 47:14:0000000:39231/17
	
Масштаб 1: данные отсутствуют	Условные обозначения:

Государственный регистратор		ФГИС ЕГРН
полное наименование должности	подпись	инициалы, фамилия

М.П.

Выписка из Единого государственного реестра недвижимости об объекте недвижимости
Сведения о частях земельного участка

Земельный участок			
<small>(вид объекта недвижимости)</small>			
Лист № __ Раздела 4	Всего листов раздела 4 : __	Всего разделов: __	Всего листов выписки: __
16.09.2022.№ 99/2022/494442333			
Кадастровый номер:		47:14:0000000:39231	

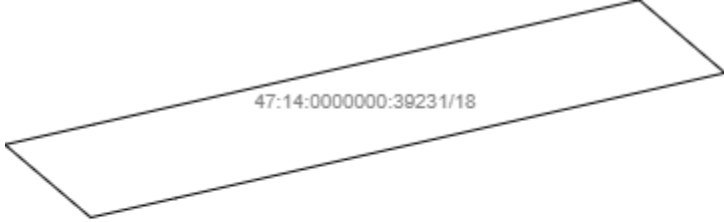
План (чертеж, схема) части земельного участка	Учетный номер части: 47:14:0000000:39231/18
	
Масштаб 1: данные отсутствуют	Условные обозначения:

Государственный регистратор		ФГИС ЕГРН
полное наименование должности	подпись	инициалы, фамилия

М.П.

Выписка из Единого государственного реестра недвижимости об объекте недвижимости
Сведения о частях земельного участка

Земельный участок			
<small>(вид объекта недвижимости)</small>			
Лист № __ Раздела 4	Всего листов раздела 4 : __	Всего разделов: __	Всего листов выписки: __
16.09.2022 № 99/2022/494442333			
Кадастровый номер:		47:14:0000000:39231	

План (чертеж, схема) части земельного участка	Учетный номер части: 47:14:0000000:39231/19
<small>47:14:0000000:39231/19</small>	
Масштаб 1: данные отсутствуют	Условные обозначения:

Государственный регистратор		ФГИС ЕГРН
полное наименование должности	подпись	инициалы, фамилия

М.П.

Выписка из Единого государственного реестра недвижимости об объекте недвижимости
Сведения о частях земельного участка

Земельный участок			
(вид объекта недвижимости)			
Лист № __ Раздела 4.1	Всего листов раздела 4.1 : __	Всего разделов: __	Всего листов выписки: __
16.09.2022.№ 99/2022/494442333			
Кадастровый номер:		47:14:0000000:39231	

Учетный номер части	Площадь (м ²)	Содержание ограничения в использовании или ограничения права на объект недвижимости или обременения объекта недвижимости
1	2	3
1	457	Ограничения прав на земельный участок, предусмотренные статьями 56, 56.1 Земельного кодекса Российской Федерации, Свидетельство о государственной регистрации права № 256873 от 21.05.2003, срок действия: 20.04.2017
2	3089	Ограничения прав на земельный участок, предусмотренные статьями 56, 56.1 Земельного кодекса Российской Федерации, Карта (план) № 104/2013 от 24.10.2013, срок действия: 20.04.2017
3	1198	Ограничения прав на земельный участок, предусмотренные статьями 56, 56.1 Земельного кодекса Российской Федерации, Карта (план) объекта землеустройства № 1 от 06.12.2016, срок действия: 20.04.2017
4	22848	Ограничения прав на земельный участок, предусмотренные статьями 56, 56.1 Земельного кодекса Российской Федерации, Карта(план) № - от 16.06.2016, срок действия: 20.04.2017
5	2503	Ограничения прав на земельный участок, предусмотренные статьями 56, 56.1 Земельного кодекса Российской Федерации, Сведения из государственного водного реестра № р-01/12 от 04.12.2014, срок действия: 20.04.2017
6	416	Ограничения прав на земельный участок, предусмотренные статьями 56, 56.1 Земельного кодекса Российской Федерации, Карта(план) № - от 16.06.2016, срок действия: 20.04.2017
7	1006	Ограничения прав на земельный участок, предусмотренные статьями 56, 56.1 Земельного кодекса Российской Федерации, Карта (план) № 22801 от 06.08.2012, срок действия: 20.04.2017
8	703	Ограничения прав на земельный участок, предусмотренные статьями 56, 56.1 Земельного кодекса Российской Федерации, Карта (план) № 314/2012 от 06.12.2012, срок действия: 20.04.2017
9	2503	Ограничения прав на земельный участок, предусмотренные статьями 56, 56.1 Земельного кодекса Российской Федерации, Сведения из государственного водного реестра № р-01/12 от 04.12.2014, срок действия: 20.04.2017
10	420	Ограничения прав на земельный участок, предусмотренные статьями 56, 56.1 Земельного кодекса Российской Федерации, Карта(план) № - от 16.06.2016, срок действия: 20.04.2017
11	1074	Ограничения прав на земельный участок, предусмотренные статьями 56, 56.1 Земельного кодекса Российской Федерации, Справка о балансовой принадлежности № 032-13/1599 от 04.03.2015, срок действия: 20.04.2017
12	503	Ограничения прав на земельный участок, предусмотренные статьями 56, 56.1 Земельного

		кодекса Российской Федерации, Карта(план) № - от 16.06.2016, срок действия: 20.04.2017
13	6019	Ограничения прав на земельный участок, предусмотренные статьями 56, 56.1 Земельного кодекса Российской Федерации, Карта (план) № 22806 от 06.08.2012, срок действия: 20.04.2017
14	31	Ограничения прав на земельный участок, предусмотренные статьями 56, 56.1 Земельного кодекса Российской Федерации, Карта(план) № - от 16.06.2016, срок действия: 20.04.2017
15	489	Ограничения прав на земельный участок, предусмотренные статьями 56, 56.1 Земельного кодекса Российской Федерации, Карта(план) № - от 16.06.2016, срок действия: 20.04.2017

Государственный регистратор		ФГИС ЕГРН
полное наименование должности	подпись	инициалы, фамилия

М.П.

Раздел 4.1

Выписка из Единого государственного реестра недвижимости об объекте недвижимости
Сведения о частях земельного участка

Земельный участок			
(вид объекта недвижимости)			
Лист № ___ Раздела 4.1	Всего листов раздела 4.1 : ___	Всего разделов: ___	Всего листов выписки: ___
16.09.2022 № 99/2022/494442333			
Кадастровый номер:		47:14:0000000:39231	

Учетный номер части	Площадь (м ²)	Содержание ограничения в использовании или ограничения права на объект недвижимости или обременения объекта недвижимости
1	2	3
16	1757	Ограничения прав на земельный участок, предусмотренные статьями 56, 56.1 Земельного кодекса Российской Федерации, Карта (план) № - от 03.12.2018, срок действия: 22.04.2019
17	1108	Ограничения прав на земельный участок, предусмотренные статьями 56, 56.1 Земельного кодекса Российской Федерации, Доверенность № 78/337-н/78-2018-4-2034 от 12.10.2018, срок действия: 08.07.2020
18	1033	Ограничения прав на земельный участок, предусмотренные статьями 56, 56.1 Земельного кодекса Российской Федерации, Документ, содержащий необходимые для внесения в государственный кадастр недвижимости сведения об установлении или изменении территориальной зоны или зоны с особыми условиями использования территорий, либо об отмене установления такой зоны № PVD-0123/2021-46542 от 08.09.2021, срок действия: 13.09.2021
19	1166	Ограничения прав на земельный участок, предусмотренные статьями 56, 56.1 Земельного кодекса Российской Федерации, Документ, содержащий необходимые для внесения в государственный кадастр недвижимости сведения об установлении или изменении территориальной зоны или зоны с особыми условиями использования территорий, либо об отмене установления такой зоны № PVD-0123/2022-45630 от 18.07.2022, срок действия: 24.08.2022

309

Государственный регистратор		ФГИС ЕГРН
полное наименование должности	подпись	инициалы, фамилия

М.П.

Выписка из Единого государственного реестра недвижимости об объекте недвижимости
Сведения о частях земельного участка

Земельный участок			
<small>(вид объекта недвижимости)</small>			
Лист № __ Раздела 4.2	Всего листов раздела 4.2 : __	Всего разделов: __	Всего листов выписки: __
16.09.2022.№ 99/2022/494442333			
Кадастровый номер:		47:14:0000000:39231	

Сведения о характерных точках границы части (частей) земельного участка				
Учетный номер части: 1				
Система координат: Местная 167				
Зона №				
Номер точки	Координаты, м		Описание закрепления на местности	Средняя квадратическая погрешность определения координат характерных точек границы части земельного участка, м
	X	Y		
1	2	3	4	5
1	412818.46	2158978.16	данные отсутствуют	данные отсутствуют
1	412818.46	2158978.16	данные отсутствуют	данные отсутствуют
2	412826.5	2158978.29	данные отсутствуют	данные отсутствуют
3	412826.4	2158984.88	данные отсутствуют	данные отсутствуют
4	412825.85	2159034.85	данные отсутствуют	данные отсутствуют
5	412817.77	2159034.88	данные отсутствуют	данные отсутствуют
6	412818.15	2159007.38	данные отсутствуют	данные отсутствуют
7	412818.18	2158989.33	данные отсутствуют	данные отсутствуют
8	412818.26	2158986.43	данные отсутствуют	данные отсутствуют
9	412818.42	2158982.35	данные отсутствуют	данные отсутствуют

Государственный регистратор		ФГИС ЕГРН
полное наименование должности	подпись	инициалы, фамилия

М.П.

Выписка из Единого государственного реестра недвижимости об объекте недвижимости
Сведения о частях земельного участка

Земельный участок				
<small>(вид объекта недвижимости)</small>				
Лист № __ Раздела 4.2		Всего листов раздела 4.2 : __		Всего разделов: __
Всего листов выписки: __				
16.09.2022.№ 99/2022/494442333				
Кадастровый номер:			47:14:0000000:39231	
Сведения о характерных точках границы части (частей) земельного участка				
Учетный номер части: 2				
Система координат: Местная 167				
Зона №				
Номер точки	Координаты, м		Описание закрепления на местности	Средняя квадратическая погрешность определения координат характерных точек границы части земельного участка, м
	X	Y		
1	2	3	4	5
10	416970.58	2172470.45	данные отсутствуют	данные отсутствуют
10	416970.58	2172470.45	данные отсутствуют	данные отсутствуют
11	416963.43	2172487.29	данные отсутствуют	данные отсутствуют
12	416963.43	2172487.46	данные отсутствуют	данные отсутствуют
13	416963.2	2172494.41	данные отсутствуют	данные отсутствуют
14	416923.69	2172451.23	данные отсутствуют	данные отсутствуют
15	416933.74	2172429.92	данные отсутствуют	данные отсутствуют
16	408402.16	2176889.55	данные отсутствуют	данные отсутствуют
16	408402.16	2176889.55	данные отсутствуют	данные отсутствуют
17	408406.24	2176891.38	данные отсутствуют	данные отсутствуют
18	408406.56	2176898.02	данные отсутствуют	данные отсутствуют
19	408410.16	2176905.18	данные отсутствуют	данные отсутствуют
20	408388.46	2176908.38	данные отсутствуют	данные отсутствуют
21	408389.7	2176894.76	данные отсутствуют	данные отсутствуют
22	408388.97	2176884.57	данные отсутствуют	данные отсутствуют
23	408387.82	2176858.04	данные отсутствуют	данные отсутствуют
Государственный регистратор			ФГИС ЕГРН	
полное наименование должности			подпись	
			инициалы, фамилия	

М.П.

Выписка из Единого государственного реестра недвижимости об объекте недвижимости
Сведения о частях земельного участка

Земельный участок			
<small>(вид объекта недвижимости)</small>			
Лист № ___ Раздела 4.2	Всего листов раздела 4.2 : ___	Всего разделов: ___	Всего листов выписки: ___
16.09.2022 № 99/2022/494442333			
Кадастровый номер:		47:14:0000000:39231	

Номер точки	Координаты, м		Описание закрепления на местности	Средняя квадратическая погрешность определения координат характерных точек границы части земельного участка, м
	X	Y		
1	2	3	4	5
24	408400.53	2176856.11	данные отсутствуют	данные отсутствуют
25	419785.25	2172055.38	данные отсутствуют	данные отсутствуют
25	419785.25	2172055.38	данные отсутствуют	данные отсутствуют
26	419807.39	2172056.57	данные отсутствуют	данные отсутствуют
27	419800.83	2172105.78	данные отсутствуют	данные отсутствуют
28	419787.9	2172105.78	данные отсутствуют	данные отсутствуют
29	419777.27	2172114.83	данные отсутствуют	данные отсутствуют

Государственный регистратор		ФГИС ЕГРН
полное наименование должности	подпись	инициалы, фамилия

М.П.

Выписка из Единого государственного реестра недвижимости об объекте недвижимости
Сведения о частях земельного участка

Земельный участок				
<small>(вид объекта недвижимости)</small>				
Лист № __ Раздела 4.2		Всего листов раздела 4.2 : __		Всего разделов: __
Всего листов выписки: __				
16.09.2022.№ 99/2022/494442333				
Кадастровый номер:			47:14:0000000:39231	
Сведения о характерных точках границы части (частей) земельного участка				
Учетный номер части: 3				
Система координат: Местная 167				
Зона №				
Номер точки	Координаты, м		Описание закрепления на местности	Средняя квадратическая погрешность определения координат характерных точек границы части земельного участка, м
	X	Y		
1	2	3	4	5
30	413918.8	2165279.58	данные отсутствуют	данные отсутствуют
30	413918.8	2165279.58	данные отсутствуют	данные отсутствуют
31	413924.29	2165301.56	данные отсутствуют	данные отсутствуют
32	413925.75	2165301.29	данные отсутствуют	данные отсутствуют
33	413928.73	2165303.94	данные отсутствуют	данные отсутствуют
34	413930.24	2165314.32	данные отсутствуют	данные отсутствуют
35	413929.84	2165316.02	данные отсутствуют	данные отсутствуют
36	413927.41	2165317.56	данные отсутствуют	данные отсутствуют
37	413937.55	2165364.32	данные отсутствуют	данные отсутствуют
38	413952.17	2165436.74	данные отсутствуют	данные отсутствуют
39	413920.58	2165294.36	данные отсутствуют	данные отсутствуют
40	413916.78	2165277.86	данные отсутствуют	данные отсутствуют
41	413712.1	2164260.87	данные отсутствуют	данные отсутствуют
41	413712.1	2164260.87	данные отсутствуют	данные отсутствуют
42	413711.68	2164260.85	данные отсутствуют	данные отсутствуют
43	413711.64	2164261.85	данные отсутствуют	данные отсутствуют
Государственный регистратор			ФГИС ЕГРН	
полное наименование должности			подпись	
			инициалы, фамилия	

М.П.

Выписка из Единого государственного реестра недвижимости об объекте недвижимости
Сведения о частях земельного участка

Земельный участок			
(вид объекта недвижимости)			
Лист № ___ Раздела 4.2	Всего листов раздела 4.2 : ___	Всего разделов: ___	Всего листов выписки: ___
16.09.2022 № 99/2022/494442333			
Кадастровый номер:		47:14:000000:39231	

Номер точки	Координаты, м		Описание закрепления на местности	Средняя квадратическая погрешность определения координат характерных точек границы части земельного участка, м
	X	Y		
1	2	3	4	5
44	413712.31	2164261.88	данные отсутствуют	данные отсутствуют
45	413718.42	2164291.45	данные отсутствуют	данные отсутствуют
46	413717.59	2164291.42	данные отсутствуют	данные отсутствуют
47	413717.55	2164292.42	данные отсутствуют	данные отсутствуют
48	413718.55	2164292.46	данные отсутствуют	данные отсутствуют
49	413720.59	2164301.06	данные отсутствуют	данные отсутствуют
50	413719.92	2164301.03	данные отсутствуют	данные отсутствуют
51	413719.88	2164302.03	данные отсутствуют	данные отсутствуют
52	413720.88	2164302.07	данные отсутствуют	данные отсутствуют
53	413721.37	2164304.76	данные отсутствуют	данные отсутствуют
54	413722.73	2164310.84	данные отсутствуют	данные отсутствуют
55	413722.18	2164310.82	данные отсутствуют	данные отсутствуют
56	413722.14	2164311.81	данные отсутствуют	данные отсутствуют
57	413722.95	2164311.85	данные отсутствуют	данные отсутствуют
58	413724.81	2164320.18	данные отсутствуют	данные отсутствуют
59	413724.44	2164320.16	данные отсутствуют	данные отсутствуют
60	413724.4	2164321.16	данные отсутствуют	данные отсутствуют

Государственный регистратор		ФГИС ЕГРН
полное наименование должности	подпись	инициалы, фамилия

М.П.

Выписка из Единого государственного реестра недвижимости об объекте недвижимости
Сведения о частях земельного участка

Земельный участок			
(вид объекта недвижимости)			
Лист № __ Раздела 4.2	Всего листов раздела 4.2 : __	Всего разделов: __	Всего листов выписки: __
16.09.2022 № 99/2022/494442333			
Кадастровый номер:		47:14:0000000:39231	

Номер точки	Координаты, м		Описание закрепления на местности	Средняя квадратическая погрешность определения координат характерных точек границы части земельного участка, м
	X	Y		
1	2	3	4	5
61	413725.04	2164321.18	данные отсутствуют	данные отсутствуют
62	413727.03	2164329.95	данные отсутствуют	данные отсутствуют
63	413726.85	2164329.94	данные отсутствуют	данные отсутствуют
64	413726.81	2164330.94	данные отсутствуют	данные отсутствуют
65	413727.22	2164330.96	данные отсутствуют	данные отсутствуют
66	413729.22	2164339.93	данные отсутствуют	данные отсутствуют
67	413729.2	2164340.4	данные отсутствуют	данные отсутствуют
68	413729.32	2164340.4	данные отсутствуют	данные отсутствуют
69	413746.96	2164419.46	данные отсутствуют	данные отсутствуют
70	413728.8	2164423.75	данные отсутствуют	данные отсутствуют
71	413731.22	2164442.55	данные отсутствуют	данные отсутствуют
72	413729.2	2164440.89	данные отсутствуют	данные отсутствуют
73	413727.53	2164433.37	данные отсутствуют	данные отсутствуют
74	413727.82	2164433.32	данные отсутствуют	данные отсутствуют
75	413727.65	2164432.34	данные отсутствуют	данные отсутствуют
76	413727.31	2164432.4	данные отсутствуют	данные отсутствуют
77	413725.63	2164424.87	данные отсутствуют	данные отсутствуют

Государственный регистратор		ФГИС ЕГРН
полное наименование должности	подпись	инициалы, фамилия

М.П.

Выписка из Единого государственного реестра недвижимости об объекте недвижимости
Сведения о частях земельного участка

Земельный участок			
<small>(вид объекта недвижимости)</small>			
Лист № ___ Раздела 4.2	Всего листов раздела 4.2 : ___	Всего разделов: ___	Всего листов выписки: ___
16.09.2022 № 99/2022/494442333			
Кадастровый номер:		47:14:0000000:39231	

Номер точки	Координаты, м		Описание закрепления на местности	Средняя квадратическая погрешность определения координат характерных точек границы части земельного участка, м
	X	Y		
1	2	3	4	5
78	413726.28	2164424.9	данные отсутствуют	данные отсутствуют
79	413726.32	2164423.9	данные отсутствуют	данные отсутствуют
80	413725.4	2164423.86	данные отсутствуют	данные отсутствуют
81	413722.06	2164408.86	данные отсутствуют	данные отсутствуют
82	413722.12	2164408.86	данные отсутствуют	данные отсутствуют
83	413722.17	2164407.86	данные отсутствуют	данные отсутствуют
84	413721.83	2164407.85	данные отсутствуют	данные отсутствуют
85	413720.96	2164403.93	данные отсутствуют	данные отсутствуют
86	413721.72	2164403.96	данные отсутствуют	данные отсутствуют
87	413721.77	2164402.96	данные отсутствуют	данные отсутствуют
88	413720.77	2164402.92	данные отсутствуют	данные отсутствуют
89	413717.55	2164388.54	данные отсутствуют	данные отсутствуют
90	413718.17	2164387.75	данные отсутствуют	данные отсутствуют
91	413712.42	2164363.65	данные отсутствуют	данные отсутствуют
92	413711.93	2164363.44	данные отсутствуют	данные отсутствуют
93	413711.3	2164360.64	данные отсутствуют	данные отсутствуют
94	413712.11	2164360.67	данные отсутствуют	данные отсутствуют

Государственный регистратор		ФГИС ЕГРН
полное наименование должности	подпись	инициалы, фамилия

М.П.

Выписка из Единого государственного реестра недвижимости об объекте недвижимости
Сведения о частях земельного участка

Земельный участок			
<small>(вид объекта недвижимости)</small>			
Лист № __ Раздела 4.2	Всего листов раздела 4.2 : __	Всего разделов: __	Всего листов выписки: __
16.09.2022 № 99/2022/494442333			
Кадастровый номер:		47:14:0000000:39231	

Номер точки	Координаты, м		Описание закрепления на местности	Средняя квадратическая погрешность определения координат характерных точек границы части земельного участка, м
	X	Y		
1	2	3	4	5
95	413712.15	2164359.67	данные отсутствуют	данные отсутствуют
96	413711.15	2164359.63	данные отсутствуют	данные отсутствуют
97	413707.52	2164343.72	данные отсутствуют	данные отсутствуют
98	413707.63	2164343.72	данные отсутствуют	данные отсутствуют
99	413707.67	2164342.72	данные отсутствуют	данные отсутствуют
100	413707.3	2164342.71	данные отсутствуют	данные отсутствуют
101	413706.31	2164338.27	данные отсутствуют	данные отсутствуют
102	413706.37	2164338.27	данные отсутствуют	данные отсутствуют
103	413706.41	2164337.27	данные отсутствуют	данные отсутствуют
104	413706.08	2164337.26	данные отсутствуют	данные отсутствуют
105	413702.69	2164321.49	данные отсутствуют	данные отсутствуют
106	413704.89	2164322.93	данные отсутствуют	данные отсутствуют
107	413705.56	2164324.57	данные отсутствуют	данные отсутствуют
108	413708.85	2164337.03	данные отсутствуют	данные отсутствуют
109	413712.3	2164347.55	данные отсутствуют	данные отсутствуют
110	413714.7	2164357.14	данные отсутствуют	данные отсутствуют
111	413717.62	2164359.49	данные отсутствуют	данные отсутствуют

Государственный регистратор		ФГИС ЕГРН
полное наименование должности	подпись	инициалы, фамилия

М.П.

Выписка из Единого государственного реестра недвижимости об объекте недвижимости
Сведения о частях земельного участка

Земельный участок			
<small>(вид объекта недвижимости)</small>			
Лист № ___ Раздела 4.2	Всего листов раздела 4.2 : ___	Всего разделов: ___	Всего листов выписки: ___
16.09.2022 № 99/2022/494442333			
Кадастровый номер:		47:14:000000:39231	

Номер точки	Координаты, м		Описание закрепления на местности	Средняя квадратическая погрешность определения координат характерных точек границы части земельного участка, м
	X	Y		
1	2	3	4	5
112	413724.4	2164388.11	данные отсутствуют	данные отсутствуют
113	413723.33	2164390.55	данные отсутствуют	данные отсутствуют
114	413725.48	2164418.27	данные отсутствуют	данные отсутствуют
115	413744.34	2164414.01	данные отсутствуют	данные отсутствуют
116	413738.56	2164388.54	данные отсутствуют	данные отсутствуют
117	413708.1	2164262.33	данные отсутствуют	данные отсутствуют
118	413710.31	2164258.71	данные отсутствуют	данные отсутствуют
119	413711.57	2164258.35	данные отсутствуют	данные отсутствуют
120	413726.74	2164420.49	данные отсутствуют	данные отсутствуют
120	413726.74	2164420.49	данные отсутствуют	данные отсутствуют
121	413726.7	2164421.49	данные отсутствуют	данные отсутствуют
122	413727.7	2164421.53	данные отсутствуют	данные отсутствуют
123	413727.74	2164420.53	данные отсутствуют	данные отсутствуют
124	413728.39	2164420.21	данные отсутствуют	данные отсутствуют
124	413728.39	2164420.21	данные отсутствуют	данные отсутствуют
125	413728.35	2164421.2	данные отсутствуют	данные отсутствуют
126	413729.35	2164421.25	данные отсутствуют	данные отсутствуют

Государственный регистратор		ФГИС ЕГРН
полное наименование должности	подпись	инициалы, фамилия

М.П.

Выписка из Единого государственного реестра недвижимости об объекте недвижимости
Сведения о частях земельного участка

Земельный участок			
(вид объекта недвижимости)			
Лист № __ Раздела 4.2	Всего листов раздела 4.2 : __	Всего разделов: __	Всего листов выписки: __
16.09.2022 № 99/2022/494442333			
Кадастровый номер:		47:14:000000:39231	

Номер точки	Координаты, м		Описание закрепления на местности	Средняя квадратическая погрешность определения координат характерных точек границы части земельного участка, м
	X	Y		
1	2	3	4	5
127	413729.39	2164420.25	данные отсутствуют	данные отсутствуют
128	413730.32	2164419.98	данные отсутствуют	данные отсутствуют
128	413730.32	2164419.98	данные отсутствуют	данные отсутствуют
129	413730.28	2164420.98	данные отсутствуют	данные отсутствуют
130	413731.27	2164421.02	данные отсутствуют	данные отсутствуют
131	413731.32	2164420.02	данные отсутствуют	данные отсутствуют
132	413743.07	2164416.8	данные отсутствуют	данные отсутствуют
132	413743.07	2164416.8	данные отсутствуют	данные отсутствуют
133	413743.26	2164417.78	данные отсутствуют	данные отсутствуют
134	413746.2	2164417.18	данные отсутствуют	данные отсутствуют
135	413746.01	2164416.19	данные отсутствуют	данные отсутствуют
136	413720.23	2164397.42	данные отсутствуют	данные отсутствуют
136	413720.23	2164397.42	данные отсутствуют	данные отсутствуют
137	413720.18	2164398.42	данные отсутствуют	данные отсутствуют
138	413721.18	2164398.47	данные отсутствуют	данные отсутствуют
139	413721.23	2164397.47	данные отсутствуют	данные отсутствуют
140	413720.02	2164393.1	данные отсутствуют	данные отсутствуют

Государственный регистратор		ФГИС ЕГРН
полное наименование должности	подпись	инициалы, фамилия

М.П.

Выписка из Единого государственного реестра недвижимости об объекте недвижимости
Сведения о частях земельного участка

Земельный участок			
<small>(вид объекта недвижимости)</small>			
Лист № ___ Раздела 4.2	Всего листов раздела 4.2 : ___	Всего разделов: ___	Всего листов выписки: ___
16.09.2022 № 99/2022/494442333			
Кадастровый номер:		47:14:0000000:39231	

Номер точки	Координаты, м		Описание закрепления на местности	Средняя квадратическая погрешность определения координат характерных точек границы части земельного участка, м
	X	Y		
1	2	3	4	5
140	413720.02	2164393.1	данные отсутствуют	данные отсутствуют
141	413719.97	2164394.1	данные отсутствуют	данные отсутствуют
142	413720.97	2164394.14	данные отсутствуют	данные отсутствуют
143	413721.01	2164393.14	данные отсутствуют	данные отсутствуют
144	413719.73	2164388.94	данные отсутствуют	данные отсутствуют
144	413719.73	2164388.94	данные отсутствуют	данные отсутствуют
145	413719.68	2164389.94	данные отсутствуют	данные отсутствуют
146	413720.68	2164389.98	данные отсутствуют	данные отсутствуют
147	413720.73	2164388.98	данные отсутствуют	данные отсутствуют
148	413720.86	2164387.66	данные отсутствуют	данные отсутствуют
148	413720.86	2164387.66	данные отсутствуют	данные отсутствуют
149	413720.81	2164388.66	данные отсутствуют	данные отсутствуют
150	413721.81	2164388.7	данные отсутствуют	данные отсутствуют
151	413721.86	2164387.7	данные отсутствуют	данные отсутствуют
152	413719.67	2164383.09	данные отсутствуют	данные отсутствуют
152	413719.67	2164383.09	данные отсутствуют	данные отсутствуют
153	413719.63	2164384.09	данные отсутствуют	данные отсутствуют

Государственный регистратор		ФГИС ЕГРН
полное наименование должности	подпись	инициалы, фамилия

М.П.

Выписка из Единого государственного реестра недвижимости об объекте недвижимости
Сведения о частях земельного участка

Земельный участок			
<small>(вид объекта недвижимости)</small>			
Лист № ___ Раздела 4.2	Всего листов раздела 4.2 : ___	Всего разделов: ___	Всего листов выписки: ___
16.09.2022 № 99/2022/494442333			
Кадастровый номер:		47:14:0000000:39231	

Номер точки	Координаты, м		Описание закрепления на местности	Средняя квадратическая погрешность определения координат характерных точек границы части земельного участка, м
	X	Y		
1	2	3	4	5
154	413720.62	2164384.13	данные отсутствуют	данные отсутствуют
155	413720.67	2164383.13	данные отсутствуют	данные отсутствуют
156	413718.22	2164377.18	данные отсутствуют	данные отсутствуют
156	413718.22	2164377.18	данные отсутствуют	данные отсутствуют
157	413718.17	2164378.18	данные отсутствуют	данные отсутствуют
158	413719.17	2164378.22	данные отсутствуют	данные отсутствуют
159	413719.21	2164377.22	данные отсутствуют	данные отсутствуют
160	413717.02	2164371.69	данные отсутствуют	данные отсутствуют
160	413717.02	2164371.69	данные отсутствуют	данные отсутствуют
161	413716.98	2164372.69	данные отсутствуют	данные отсутствуют
162	413717.98	2164372.74	данные отсутствуют	данные отсутствуют
163	413718.02	2164371.74	данные отсутствуют	данные отсутствуют
164	413715.89	2164366.54	данные отсутствуют	данные отсутствуют
164	413715.89	2164366.54	данные отсутствуют	данные отсутствуют
165	413715.84	2164367.54	данные отсутствуют	данные отсутствуют
166	413716.84	2164367.59	данные отсутствуют	данные отсутствуют
167	413716.88	2164366.59	данные отсутствуют	данные отсутствуют

Государственный регистратор		ФГИС ЕГРН
полное наименование должности	подпись	инициалы, фамилия

М.П.

Выписка из Единого государственного реестра недвижимости об объекте недвижимости
Сведения о частях земельного участка

Земельный участок			
<small>(вид объекта недвижимости)</small>			
Лист № ___ Раздела 4.2	Всего листов раздела 4.2 : ___	Всего разделов: ___	Всего листов выписки: ___
16.09.2022 № 99/2022/494442333			
Кадастровый номер:		47:14:000000:39231	

Номер точки	Координаты, м		Описание закрепления на местности	Средняя квадратическая погрешность определения координат характерных точек границы части земельного участка, м
	X	Y		
1	2	3	4	5
168	413714.68	2164361.92	данные отсутствуют	данные отсутствуют
168	413714.68	2164361.92	данные отсутствуют	данные отсутствуют
169	413714.64	2164362.92	данные отсутствуют	данные отсутствуют
170	413715.63	2164362.96	данные отсутствуют	данные отсутствуют
171	413715.68	2164361.96	данные отсутствуют	данные отсутствуют
172	413710.43	2164353.78	данные отсутствуют	данные отсутствуют
172	413710.43	2164353.78	данные отсутствуют	данные отсутствуют
173	413710.39	2164354.78	данные отсутствуют	данные отсутствуют
174	413711.38	2164354.82	данные отсутствуют	данные отсутствуют
175	413711.43	2164353.82	данные отсутствуют	данные отсутствуют
176	413708.88	2164347.82	данные отсутствуют	данные отсутствуют
176	413708.88	2164347.82	данные отсутствуют	данные отсутствуют
177	413708.84	2164348.82	данные отсутствуют	данные отсутствуют
178	413709.84	2164348.86	данные отсутствуют	данные отсутствуют
179	413709.88	2164347.86	данные отсутствуют	данные отсутствуют
180	413715.29	2164281.55	данные отсутствуют	данные отсутствуют
180	413715.29	2164281.55	данные отсутствуют	данные отсутствуют

Государственный регистратор		ФГИС ЕГРН
полное наименование должности	подпись	инициалы, фамилия

М.П.

Выписка из Единого государственного реестра недвижимости об объекте недвижимости
Сведения о частях земельного участка

Земельный участок			
<small>(вид объекта недвижимости)</small>			
Лист № ____ Раздела 4.2	Всего листов раздела 4.2 : ____	Всего разделов: ____	Всего листов выписки: ____
16.09.2022 № 99/2022/494442333			
Кадастровый номер:		47:14:0000000:39231	

Номер точки	Координаты, м		Описание закрепления на местности	Средняя квадратическая погрешность определения координат характерных точек границы части земельного участка, м
	X	Y		
1	2	3	4	5
181	413715.25	2164282.55	данные отсутствуют	данные отсутствуют
182	413716.25	2164282.59	данные отсутствуют	данные отсутствуют
183	413716.29	2164281.59	данные отсутствуют	данные отсутствуют
184	413712.98	2164271.64	данные отсутствуют	данные отсутствуют
184	413712.98	2164271.64	данные отсутствуют	данные отсутствуют
185	413712.93	2164272.64	данные отсутствуют	данные отсутствуют
186	413713.94	2164272.69	данные отсутствуют	данные отсутствуют
187	413713.98	2164271.69	данные отсутствуют	данные отсутствуют
188	413710.88	2164262.66	данные отсутствуют	данные отсутствуют
188	413710.88	2164262.66	данные отсутствуют	данные отсутствуют
189	413710.84	2164263.66	данные отсутствуют	данные отсутствуют
190	413711.84	2164263.7	данные отсутствуют	данные отсутствуют
191	413711.88	2164262.7	данные отсутствуют	данные отсутствуют

Государственный регистратор		ФГИС ЕГРН
полное наименование должности	подпись	инициалы, фамилия

М.П.

Выписка из Единого государственного реестра недвижимости об объекте недвижимости
Сведения о частях земельного участка

Земельный участок				
<small>(вид объекта недвижимости)</small>				
Лист № __ Раздела 4.2		Всего листов раздела 4.2 : __		Всего разделов: __
Всего листов выписки: __				
16.09.2022.№ 99/2022/494442333				
Кадастровый номер:			47:14:0000000:39231	
Сведения о характерных точках границы части (частей) земельного участка				
Учетный номер части: 4				
Система координат: Местная 167				
Зона №				
Номер точки	Координаты, м		Описание закрепления на местности	Средняя квадратическая погрешность определения координат характерных точек границы части земельного участка, м
	X	Y		
1	2	3	4	5
2	412826.5	2158978.29	данные отсутствуют	данные отсутствуют
2	412826.5	2158978.29	данные отсутствуют	данные отсутствуют
192	413457.85	2163196.15	данные отсутствуют	данные отсутствуют
192	413457.85	2163196.15	данные отсутствуют	данные отсутствуют
193	413459.39	2163204.93	данные отсутствуют	данные отсутствуют
194	413470.86	2163199.85	данные отсутствуют	данные отсутствуют
195	413471.94	2163199.36	данные отсутствуют	данные отсутствуют
196	413476.67	2163220.25	данные отсутствуют	данные отсутствуют
197	413462.98	2163226.3	данные отсутствуют	данные отсутствуют
198	413467.14	2163252.93	данные отсутствуют	данные отсутствуют
199	413468.49	2163258.41	данные отсутствуют	данные отсутствуют
200	413479.08	2163314.11	данные отсутствуют	данные отсутствуют
201	413499.6	2163367.68	данные отсутствуют	данные отсутствуют
202	413529.93	2163523.78	данные отсутствуют	данные отсутствуют
203	413540.3	2163575.79	данные отсутствуют	данные отсутствуют
204	413560.3	2163680.09	данные отсутствуют	данные отсутствуют
Государственный регистратор			ФГИС ЕГРН	
полное наименование должности			подпись	
			инициалы, фамилия	

М.П.

Выписка из Единого государственного реестра недвижимости об объекте недвижимости
Сведения о частях земельного участка

Земельный участок			
<small>(вид объекта недвижимости)</small>			
Лист № __ Раздела 4.2	Всего листов раздела 4.2 : __	Всего разделов: __	Всего листов выписки: __
16.09.2022 № 99/2022/494442333			
Кадастровый номер:		47:14:0000000:39231	

Номер точки	Координаты, м		Описание закрепления на местности	Средняя квадратическая погрешность определения координат характерных точек границы части земельного участка, м
	X	Y		
1	2	3	4	5
205	413572.21	2163739.39	данные отсутствуют	данные отсутствуют
206	413562.02	2163694.6	данные отсутствуют	данные отсутствуют
207	413509.58	2163468.15	данные отсутствуют	данные отсутствуют
208	413489.45	2163376.39	данные отсутствуют	данные отсутствуют
209	413449.04	2163197.88	данные отсутствуют	данные отсутствуют
210	413441.41	2163165.33	данные отсутствуют	данные отсутствуют
211	413449.61	2163156.19	данные отсутствуют	данные отсутствуют
212	412839.23	2160477.05	данные отсутствуют	данные отсутствуют
212	412839.23	2160477.05	данные отсутствуют	данные отсутствуют
213	412877.2	2160641.84	данные отсутствуют	данные отсутствуют
214	412900.96	2160746.17	данные отсутствуют	данные отсутствуют
215	412997.06	2161165.51	данные отсутствуют	данные отсутствуют
216	413092.1	2161583.23	данные отсутствуют	данные отсутствуют
217	413212.42	2162108.01	данные отсутствуют	данные отсутствуют
218	413283.59	2162420.69	данные отсутствуют	данные отсутствуют
219	413333.32	2162633.92	данные отсутствуют	данные отсутствуют
220	413386.29	2162870.65	данные отсутствуют	данные отсутствуют
Государственный регистратор				ФГИС ЕГРН
полное наименование должности			подпись	инициалы, фамилия

М.П.

Выписка из Единого государственного реестра недвижимости об объекте недвижимости
Сведения о частях земельного участка

Земельный участок			
(вид объекта недвижимости)			
Лист № ___ Раздела 4.2	Всего листов раздела 4.2 : ___	Всего разделов: ___	Всего листов выписки: ___
16.09.2022 № 99/2022/494442333			
Кадастровый номер:		47:14:0000000:39231	

Номер точки	Координаты, м		Описание закрепления на местности	Средняя квадратическая погрешность определения координат характерных точек границы части земельного участка, м
	X	Y		
1	2	3	4	5
221	413357.28	2162750.2	данные отсутствуют	данные отсутствуют
222	413300.13	2162512.98	данные отсутствуют	данные отсутствуют
223	413267.89	2162379.19	данные отсутствуют	данные отсутствуют
224	413233.02	2162234.51	данные отсутствуют	данные отсутствуют
225	413209.44	2162136.61	данные отсутствуют	данные отсутствуют
226	413177.73	2161982.98	данные отсутствуют	данные отсутствуют
227	413169.01	2161944.85	данные отсутствуют	данные отсутствуют
228	413099.74	2161641.95	данные отсутствуют	данные отсутствуют
229	413068.9	2161507.12	данные отсутствуют	данные отсутствуют
230	413025.86	2161317.96	данные отсутствуют	данные отсутствуют
231	412989.12	2161156.51	данные отсутствуют	данные отсутствуют
232	412930.2	2160897.54	данные отсутствуют	данные отсутствуют
233	412920.02	2160852.81	данные отсутствуют	данные отсутствуют
234	412885.18	2160699.71	данные отсутствуют	данные отсутствуют
235	412876.34	2160660.84	данные отсутствуют	данные отсутствуют
236	412841.64	2160488.97	данные отсутствуют	данные отсутствуют
237	412826.47	2158980.12	данные отсутствуют	данные отсутствуют

Государственный регистратор		ФГИС ЕГРН
полное наименование должности	подпись	инициалы, фамилия

М.П.

Выписка из Единого государственного реестра недвижимости об объекте недвижимости
Сведения о частях земельного участка

Земельный участок			
(вид объекта недвижимости)			
Лист № ___ Раздела 4.2	Всего листов раздела 4.2 : ___	Всего разделов: ___	Всего листов выписки: ___
16.09.2022 № 99/2022/494442333			
Кадастровый номер:		47:14:000000:39231	

Номер точки	Координаты, м		Описание закрепления на местности	Средняя квадратическая погрешность определения координат характерных точек границы части земельного участка, м
	X	Y		
1	2	3	4	5
238	412815.71	2158980.38	данные отсутствуют	данные отсутствуют
239	412814.66	2159175.01	данные отсутствуют	данные отсутствуют
240	412813.74	2159331.44	данные отсутствуют	данные отсутствуют
241	412810.62	2159642.56	данные отсутствуют	данные отсутствуют
242	412807.65	2160057.8	данные отсутствуют	данные отсутствуют
243	412806.26	2160299.38	данные отсутствуют	данные отсутствуют
244	412802.35	2160202.78	данные отсутствуют	данные отсутствуют
245	412798.33	2160090.25	данные отсутствуют	данные отсутствуют
246	412797.99	2160037.28	данные отсутствуют	данные отсутствуют
247	412796.46	2160038.09	данные отсутствуют	данные отсутствуют
248	412796.74	2160002.26	данные отсутствуют	данные отсутствуют
249	412799.17	2160002.88	данные отсутствуют	данные отсутствуют
250	412802.63	2159831.45	данные отсутствуют	данные отсутствуют
251	412808.97	2159517.66	данные отсутствуют	данные отсутствуют
252	412809.57	2159465.19	данные отсутствуют	данные отсутствуют
253	412809.92	2159435.05	данные отсутствуют	данные отсутствуют
254	412810.88	2159350.43	данные отсутствуют	данные отсутствуют

Государственный регистратор		ФГИС ЕГРН
полное наименование должности	подпись	инициалы, фамилия

М.П.

Выписка из Единого государственного реестра недвижимости об объекте недвижимости
Сведения о частях земельного участка

Земельный участок			
<small>(вид объекта недвижимости)</small>			
Лист № ____ Раздела 4.2	Всего листов раздела 4.2 : ____	Всего разделов: ____	Всего листов выписки: ____
16.09.2022 № 99/2022/494442333			
Кадастровый номер:		47:14:0000000:39231	

Номер точки	Координаты, м		Описание закрепления на местности	Средняя квадратическая погрешность определения координат характерных точек границы части земельного участка, м
	X	Y		
1	2	3	4	5
255	412811.36	2159308.96	данные отсутствуют	данные отсутствуют
256	412812.98	2159167.9	данные отсутствуют	данные отсутствуют
257	412813.93	2159083.92	данные отсутствуют	данные отсутствуют
258	412815.15	2158978.11	данные отсутствуют	данные отсутствуют
259	412807.62	2160332.94	данные отсутствуют	данные отсутствуют
259	412807.62	2160332.94	данные отсутствуют	данные отсутствуют
260	412809.31	2160340.81	данные отсутствуют	данные отсутствуют
261	412807.68	2160334.38	данные отсутствуют	данные отсутствуют

Государственный регистратор		ФГИС ЕГРН
полное наименование должности	подпись	инициалы, фамилия

М.П.

Выписка из Единого государственного реестра недвижимости об объекте недвижимости
Сведения о частях земельного участка

Земельный участок			
<small>(вид объекта недвижимости)</small>			
Лист № __ Раздела 4.2	Всего листов раздела 4.2 : __	Всего разделов: __	Всего листов выписки: __
16.09.2022.№ 99/2022/494442333			
Кадастровый номер:		47:14:0000000:39231	

Сведения о характерных точках границы части (частей) земельного участка				
Учетный номер части: 5				
Система координат: Местная 167				
Зона №				
Номер точки	Координаты, м		Описание закрепления на местности	Средняя квадратическая погрешность определения координат характерных точек границы части земельного участка, м
	X	Y		
1	2	3	4	5
262	430194.21	2171593.2	данные отсутствуют	данные отсутствуют
262	430194.21	2171593.2	данные отсутствуют	данные отсутствуют
263	430198.67	2171604.24	данные отсутствуют	данные отсутствуют
264	430204.76	2171606.03	данные отсутствуют	данные отсутствуют
265	430210.09	2171612.21	данные отсутствуют	данные отсутствуют
266	430183.93	2171707.02	данные отсутствуют	данные отсутствуют
267	430179.12	2171724.32	данные отсутствуют	данные отсутствуют
268	430166.15	2171721.17	данные отсутствуют	данные отсутствуют
269	430158.79	2171715.33	данные отсутствуют	данные отсутствуют
270	430162.74	2171701.1	данные отсутствуют	данные отсутствуют
271	430170.22	2171674.05	данные отсутствуют	данные отсутствуют
272	430173.13	2171673.57	данные отсутствуют	данные отсутствуют

Государственный регистратор		ФГИС ЕГРН
полное наименование должности	подпись	инициалы, фамилия

М.П.

Выписка из Единого государственного реестра недвижимости об объекте недвижимости
Сведения о частях земельного участка

Земельный участок			
<small>(вид объекта недвижимости)</small>			
Лист № __ Раздела 4.2	Всего листов раздела 4.2 : __	Всего разделов: __	Всего листов выписки: __
16.09.2022.№ 99/2022/494442333			
Кадастровый номер:		47:14:0000000:39231	

Сведения о характерных точках границы части (частей) земельного участка				
Учетный номер части: 6				
Система координат: Местная 167				
Зона №				
Номер точки	Координаты, м		Описание закрепления на местности	Средняя квадратическая погрешность определения координат характерных точек границы части земельного участка, м
	X	Y		
1	2	3	4	5
273	408380.59	2176349.87	данные отсутствуют	данные отсутствуют
273	408380.59	2176349.87	данные отсутствуют	данные отсутствуют
274	408361.23	2176354.11	данные отсутствуют	данные отсутствуют
275	408360.2	2176332.84	данные отсутствуют	данные отсутствуют
276	408379.51	2176328.62	данные отсутствуют	данные отсутствуют

Государственный регистратор		ФГИС ЕГРН
полное наименование должности	подпись	инициалы, фамилия

М.П.

Выписка из Единого государственного реестра недвижимости об объекте недвижимости
Сведения о частях земельного участка

Земельный участок			
<small>(вид объекта недвижимости)</small>			
Лист № __ Раздела 4.2	Всего листов раздела 4.2 : __	Всего разделов: __	Всего листов выписки: __
16.09.2022.№ 99/2022/494442333			
Кадастровый номер:		47:14:0000000:39231	

Сведения о характерных точках границы части (частей) земельного участка				
Учетный номер части: 7				
Система координат: Местная 167				
Зона №				
Номер точки	Координаты, м		Описание закрепления на местности	Средняя квадратическая погрешность определения координат характерных точек границы части земельного участка, м
	X	Y		
1	2	3	4	5
277	408383.48	2176406.35	данные отсутствуют	данные отсутствуют
277	408383.48	2176406.35	данные отсутствуют	данные отсутствуют
278	408364.89	2176426.1	данные отсутствуют	данные отсутствуют
279	408363.52	2176401.37	данные отсутствуют	данные отсутствуют
280	408362.24	2176374.94	данные отсутствуют	данные отсутствуют
281	408380.86	2176355.16	данные отсутствуют	данные отсутствуют

Государственный регистратор		ФГИС ЕГРН
полное наименование должности	подпись	инициалы, фамилия

М.П.

Выписка из Единого государственного реестра недвижимости об объекте недвижимости
Сведения о частях земельного участка

Земельный участок			
<small>(вид объекта недвижимости)</small>			
Лист № __ Раздела 4.2	Всего листов раздела 4.2 : __	Всего разделов: __	Всего листов выписки: __
16.09.2022.№ 99/2022/494442333			
Кадастровый номер:		47:14:0000000:39231	

Сведения о характерных точках границы части (частей) земельного участка				
Учетный номер части: 8				
Система координат: Местная 167				
Зона №				
Номер точки	Координаты, м		Описание закрепления на местности	Средняя квадратическая погрешность определения координат характерных точек границы части земельного участка, м
	X	Y		
1	2	3	4	5
232	412930.2	2160897.54	данные отсутствуют	данные отсутствуют
233	412920.02	2160852.81	данные отсутствуют	данные отсутствуют
282	412929.68	2160841.4	данные отсутствуют	данные отсутствуют
282	412929.68	2160841.4	данные отсутствуют	данные отсутствуют
283	412939.96	2160886.57	данные отсутствуют	данные отсутствуют
284	412942.69	2160898.59	данные отсутствуют	данные отсутствуют
285	412933.04	2160910.01	данные отсутствуют	данные отсутствуют
286	412919.98	2160852.65	данные отсутствуют	данные отсутствуют
287	412929.64	2160841.22	данные отсутствуют	данные отсутствуют

Государственный регистратор		ФГИС ЕГРН
полное наименование должности	подпись	инициалы, фамилия

М.П.

Выписка из Единого государственного реестра недвижимости об объекте недвижимости
Сведения о частях земельного участка

Земельный участок			
<small>(вид объекта недвижимости)</small>			
Лист № __ Раздела 4.2	Всего листов раздела 4.2 : __	Всего разделов: __	Всего листов выписки: __
16.09.2022.№ 99/2022/494442333			
Кадастровый номер:		47:14:0000000:39231	

Сведения о характерных точках границы части (частей) земельного участка				
Учетный номер части: 9				
Система координат: Местная 167				
Зона №				
Номер точки	Координаты, м		Описание закрепления на местности	Средняя квадратическая погрешность определения координат характерных точек границы части земельного участка, м
	X	Y		
1	2	3	4	5
262	430194.21	2171593.2	данные отсутствуют	данные отсутствуют
262	430194.21	2171593.2	данные отсутствуют	данные отсутствуют
263	430198.67	2171604.24	данные отсутствуют	данные отсутствуют
264	430204.76	2171606.03	данные отсутствуют	данные отсутствуют
265	430210.09	2171612.21	данные отсутствуют	данные отсутствуют
266	430183.93	2171707.02	данные отсутствуют	данные отсутствуют
267	430179.12	2171724.32	данные отсутствуют	данные отсутствуют
268	430166.15	2171721.17	данные отсутствуют	данные отсутствуют
269	430158.79	2171715.33	данные отсутствуют	данные отсутствуют
270	430162.74	2171701.1	данные отсутствуют	данные отсутствуют
271	430170.22	2171674.05	данные отсутствуют	данные отсутствуют
272	430173.13	2171673.57	данные отсутствуют	данные отсутствуют

Государственный регистратор		ФГИС ЕГРН
полное наименование должности	подпись	инициалы, фамилия

М.П.

Выписка из Единого государственного реестра недвижимости об объекте недвижимости
Сведения о частях земельного участка

Земельный участок			
<small>(вид объекта недвижимости)</small>			
Лист № __ Раздела 4.2	Всего листов раздела 4.2 : __	Всего разделов: __	Всего листов выписки: __
16.09.2022.№ 99/2022/494442333			
Кадастровый номер:		47:14:0000000:39231	

Сведения о характерных точках границы части (частей) земельного участка				
Учетный номер части: 10				
Система координат: Местная 167				
Зона №				
Номер точки	Координаты, м		Описание закрепления на местности	Средняя квадратическая погрешность определения координат характерных точек границы части земельного участка, м
	X	Y		
1	2	3	4	5
288	408381.26	2176362.83	данные отсутствуют	данные отсутствуют
288	408381.26	2176362.83	данные отсутствуют	данные отсутствуют
289	408382.35	2176384.25	данные отсутствуют	данные отсутствуют
290	408362.54	2176381.21	данные отсутствуют	данные отсутствуют
291	408361.51	2176359.81	данные отсутствуют	данные отсутствуют

Государственный регистратор		ФГИС ЕГРН
полное наименование должности	подпись	инициалы, фамилия

М.П.

Выписка из Единого государственного реестра недвижимости об объекте недвижимости
Сведения о частях земельного участка

Земельный участок			
<small>(вид объекта недвижимости)</small>			
Лист № __ Раздела 4.2	Всего листов раздела 4.2 : __	Всего разделов: __	Всего листов выписки: __
16.09.2022.№ 99/2022/494442333			
Кадастровый номер:		47:14:0000000:39231	

Сведения о характерных точках границы части (частей) земельного участка				
Учетный номер части: 11				
Система координат: Местная 167				
Зона №				
Номер точки	Координаты, м		Описание закрепления на местности	Средняя квадратическая погрешность определения координат характерных точек границы части земельного участка, м
	X	Y		
1	2	3	4	5
292	413710.78	2164254.61	данные отсутствуют	данные отсутствуют
292	413710.78	2164254.61	данные отсутствуют	данные отсутствуют
293	413689.69	2164260.96	данные отсутствуют	данные отсутствуют
294	413685.92	2164243.4	данные отсутствуют	данные отсутствуют
295	413683.79	2164241.85	данные отсутствуют	данные отсутствуют
296	413706.63	2164234.97	данные отсутствуют	данные отсутствуют
297	413673.8	2164088.49	данные отсутствуют	данные отсутствуют
297	413673.8	2164088.49	данные отсутствуют	данные отсутствуют
298	413680.32	2164116.43	данные отсутствуют	данные отсутствуют
299	413668.05	2164136.8	данные отсутствуют	данные отсутствуют
300	413664.03	2164143.43	данные отсутствуют	данные отсутствуют
301	413657.52	2164115.52	данные отсутствуют	данные отсутствуют

Государственный регистратор		ФГИС ЕГРН
полное наименование должности	подпись	инициалы, фамилия

М.П.

Выписка из Единого государственного реестра недвижимости об объекте недвижимости
Сведения о частях земельного участка

Земельный участок			
<small>(вид объекта недвижимости)</small>			
Лист № __ Раздела 4.2	Всего листов раздела 4.2 : __	Всего разделов: __	Всего листов выписки: __
16.09.2022.№ 99/2022/494442333			
Кадастровый номер:		47:14:0000000:39231	

Сведения о характерных точках границы части (частей) земельного участка				
Учетный номер части: 12				
Система координат: Местная 167				
Зона №				
Номер точки	Координаты, м		Описание закрепления на местности	Средняя квадратическая погрешность определения координат характерных точек границы части земельного участка, м
	X	Y		
1	2	3	4	5
302	413489.11	2163275.21	данные отсутствуют	данные отсутствуют
302	413489.11	2163275.21	данные отсутствуют	данные отсутствуют
303	413494.15	2163297.5	данные отсутствуют	данные отсутствуют
304	413470.61	2163293.16	данные отсутствуют	данные отсутствуют
305	413465.56	2163270.87	данные отсутствуют	данные отсутствуют

Государственный регистратор		ФГИС ЕГРН
полное наименование должности	подпись	инициалы, фамилия

М.П.

Выписка из Единого государственного реестра недвижимости об объекте недвижимости
Сведения о частях земельного участка

Земельный участок			
<small>(вид объекта недвижимости)</small>			
Лист № __ Раздела 4.2	Всего листов раздела 4.2 : __	Всего разделов: __	Всего листов выписки: __
16.09.2022.№ 99/2022/494442333			
Кадастровый номер:		47:14:0000000:39231	

Сведения о характерных точках границы части (частей) земельного участка				
Учетный номер части: 13				
Система координат: Местная 167				
Зона №				
Номер точки	Координаты, м		Описание закрепления на местности	Средняя квадратическая погрешность определения координат характерных точек границы части земельного участка, м
	X	Y		
1	2	3	4	5
306	412822.11	2159377.48	данные отсутствуют	данные отсутствуют
306	412822.11	2159377.48	данные отсутствуют	данные отсутствуют
307	412820.58	2159517.28	данные отсутствуют	данные отсутствуют
308	412810.72	2160032	данные отсутствуют	данные отсутствуют
309	412813.55	2160096.5	данные отсутствуют	данные отсутствуют
310	412818.46	2160208.45	данные отсутствуют	данные отсутствуют
311	412817.11	2160248.14	данные отсутствуют	данные отсутствуют
312	412806.57	2160239.45	данные отсутствуют	данные отсутствуют
313	412809.91	2159806.38	данные отсутствуют	данные отсутствуют
314	412813.09	2159398.06	данные отсутствуют	данные отсутствуют
315	412823.18	2159279.96	данные отсутствуют	данные отсутствуют

Государственный регистратор		ФГИС ЕГРН
полное наименование должности	подпись	инициалы, фамилия

М.П.

Выписка из Единого государственного реестра недвижимости об объекте недвижимости
Сведения о частях земельного участка

Земельный участок			
<small>(вид объекта недвижимости)</small>			
Лист № __ Раздела 4.2	Всего листов раздела 4.2 : __	Всего разделов: __	Всего листов выписки: __
16.09.2022.№ 99/2022/494442333			
Кадастровый номер:		47:14:0000000:39231	

Сведения о характерных точках границы части (частей) земельного участка				
Учетный номер части: 14				
Система координат: Местная 167				
Зона №				
Номер точки	Координаты, м		Описание закрепления на местности	Средняя квадратическая погрешность определения координат характерных точек границы части земельного участка, м
	X	Y		
1	2	3	4	5
316	413683.65	2164130.7	данные отсутствуют	данные отсутствуют
316	413683.65	2164130.7	данные отсутствуют	данные отсутствуют
317	413686.36	2164142.33	данные отсутствуют	данные отсутствуют
318	413679.77	2164137.12	данные отсутствуют	данные отсутствуют

Государственный регистратор		ФГИС ЕГРН
полное наименование должности	подпись	инициалы, фамилия

М.П.

Выписка из Единого государственного реестра недвижимости об объекте недвижимости
Сведения о частях земельного участка

Земельный участок			
<small>(вид объекта недвижимости)</small>			
Лист № __ Раздела 4.2	Всего листов раздела 4.2 : __	Всего разделов: __	Всего листов выписки: __
16.09.2022.№ 99/2022/494442333			
Кадастровый номер:		47:14:0000000:39231	

Сведения о характерных точках границы части (частей) земельного участка				
Учетный номер части: 15				
Система координат: Местная 167				
Зона №				
Номер точки	Координаты, м		Описание закрепления на местности	Средняя квадратическая погрешность определения координат характерных точек границы части земельного участка, м
	X	Y		
1	2	3	4	5
319	413491.68	2163286.57	данные отсутствуют	данные отсутствуют
319	413491.68	2163286.57	данные отсутствуют	данные отсутствуют
320	413496.58	2163308.23	данные отсутствуют	данные отсутствуют
321	413473.45	2163305.71	данные отсутствуют	данные отсутствуют
322	413468.55	2163284.06	данные отсутствуют	данные отсутствуют

Государственный регистратор		ФГИС ЕГРН
полное наименование должности	подпись	инициалы, фамилия

М.П.

Выписка из Единого государственного реестра недвижимости об объекте недвижимости
Сведения о частях земельного участка

Земельный участок				
<small>(вид объекта недвижимости)</small>				
Лист № ___ Раздела 4.2		Всего листов раздела 4.2 : ___		Всего разделов: ___
Всего листов выписки: ___				
16.09.2022.№ 99/2022/494442333				
Кадастровый номер:			47:14:0000000:39231	
Сведения о характерных точках границы части (частей) земельного участка				
Учетный номер части: 16				
Система координат: Местная 167				
Зона №				
Номер точки	Координаты, м		Описание закрепления на местности	Средняя квадратическая погрешность определения координат характерных точек границы части земельного участка, м
	X	Y		
1	2	3	4	5
323	416576.54	2172040.2	данные отсутствуют	данные отсутствуют
323	416576.54	2172040.2	данные отсутствуют	данные отсутствуют
324	416577.31	2172073.66	данные отсутствуют	данные отсутствуют
325	416556.17	2172050.51	данные отсутствуют	данные отсутствуют
326	416555.41	2172017.05	данные отсутствуют	данные отсутствуют
327	416373.71	2171852.43	данные отсутствуют	данные отсутствуют
327	416373.71	2171852.43	данные отсутствуют	данные отсутствуют
328	416393.8	2171876.94	данные отсутствуют	данные отсутствуют
329	416401.74	2171886.59	данные отсутствуют	данные отсутствуют
330	416399.07	2171885.91	данные отсутствуют	данные отсутствуют
331	416382.1	2171873.11	данные отсутствуют	данные отсутствуют
332	416374.32	2171865.32	данные отсутствуют	данные отсутствуют
333	416258.03	2171711.23	данные отсутствуют	данные отсутствуют
333	416258.03	2171711.23	данные отсутствуют	данные отсутствуют
334	416283.2	2171742.02	данные отсутствуют	данные отсутствуют
335	416319.27	2171785.84	данные отсутствуют	данные отсутствуют
Государственный регистратор			ФГИС ЕГРН	
полное наименование должности			подпись	
			инициалы, фамилия	

М.П.

Выписка из Единого государственного реестра недвижимости об объекте недвижимости
Сведения о частях земельного участка

Земельный участок			
(вид объекта недвижимости)			
Лист № ____ Раздела 4.2	Всего листов раздела 4.2 : ____	Всего разделов: ____	Всего листов выписки: ____
16.09.2022 № 99/2022/494442333			
Кадастровый номер:		47:14:0000000:39231	

Номер точки	Координаты, м		Описание закрепления на местности	Средняя квадратическая погрешность определения координат характерных точек границы части земельного участка, м
	X	Y		
1	2	3	4	5
336	416356.76	2171831.75	данные отсутствуют	данные отсутствуют
337	416365.15	2171841.99	данные отсутствуют	данные отсутствуют
338	416315.85	2171787.22	данные отсутствуют	данные отсутствуют
339	416272.7	2171733.67	данные отсутствуют	данные отсутствуют
340	416177.67	2171488.97	данные отсутствуют	данные отсутствуют
340	416177.67	2171488.97	данные отсутствуют	данные отсутствуют
341	416186.83	2171529.42	данные отсутствуют	данные отсутствуют
342	416174.4	2171490.59	данные отсутствуют	данные отсутствуют
343	408380.71	2176352.08	данные отсутствуют	данные отсутствуют
343	408380.71	2176352.08	данные отсутствуют	данные отсутствуют
344	408381.76	2176372.7	данные отсутствуют	данные отсутствуют
345	408362.11	2176372.32	данные отсутствуют	данные отсутствуют
346	408361.11	2176351.7	данные отсутствуют	данные отсутствуют

Государственный регистратор		ФГИС ЕГРН
полное наименование должности	подпись	инициалы, фамилия

М.П.

Выписка из Единого государственного реестра недвижимости об объекте недвижимости
Сведения о частях земельного участка

Земельный участок			
<small>(вид объекта недвижимости)</small>			
Лист № __ Раздела 4.2	Всего листов раздела 4.2 : __	Всего разделов: __	Всего листов выписки: __
16.09.2022.№ 99/2022/494442333			
Кадастровый номер:		47:14:0000000:39231	

Сведения о характерных точках границы части (частей) земельного участка				
Учетный номер части: 17				
Система координат: Местная 167				
Зона №				
Номер точки	Координаты, м		Описание закрепления на местности	Средняя квадратическая погрешность определения координат характерных точек границы части земельного участка, м
	X	Y		
1	2	3	4	5
347	413650.13	2163978.19	данные отсутствуют	данные отсутствуют
347	413650.13	2163978.19	данные отсутствуют	данные отсутствуют
348	413653.15	2163992.58	данные отсутствуют	данные отсутствуют
349	413632.23	2164000.03	данные отсутствуют	данные отсутствуют
350	413628.66	2163983.03	данные отсутствуют	данные отсутствуют
351	413620.93	2163950.98	данные отсутствуют	данные отсутствуют
352	413641.78	2163943.55	данные отсутствуют	данные отсутствуют

Государственный регистратор		ФГИС ЕГРН
полное наименование должности	подпись	инициалы, фамилия

М.П.

Выписка из Единого государственного реестра недвижимости об объекте недвижимости
Сведения о частях земельного участка

Земельный участок			
<small>(вид объекта недвижимости)</small>			
Лист № __ Раздела 4.2	Всего листов раздела 4.2 : __	Всего разделов: __	Всего листов выписки: __
16.09.2022.№ 99/2022/494442333			
Кадастровый номер:		47:14:0000000:39231	

Сведения о характерных точках границы части (частей) земельного участка				
Учетный номер части: 18				
Система координат: Местная 167				
Зона №				
Номер точки	Координаты, м		Описание закрепления на местности	Средняя квадратическая погрешность определения координат характерных точек границы части земельного участка, м
	X	Y		
1	2	3	4	5
232	412930.2	2160897.54	данные отсутствуют	данные отсутствуют
283	412939.96	2160886.57	данные отсутствуют	данные отсутствуют
353	412946.8	2160970.5	данные отсутствуют	данные отсутствуют
353	412946.8	2160970.5	данные отсутствуют	данные отсутствуют
354	412927.62	2160886.2	данные отсутствуют	данные отсутствуют
355	412937.28	2160874.81	данные отсутствуют	данные отсутствуют
356	412944.08	2160904.67	данные отсутствуют	данные отсутствуют
357	412956.47	2160959.11	данные отсутствуют	данные отсутствуют

Государственный регистратор		ФГИС ЕГРН
полное наименование должности	подпись	инициалы, фамилия

М.П.

Выписка из Единого государственного реестра недвижимости об объекте недвижимости
Сведения о частях земельного участка

Земельный участок			
<small>(вид объекта недвижимости)</small>			
Лист № __ Раздела 4.2	Всего листов раздела 4.2 : __	Всего разделов: __	Всего листов выписки: __
16.09.2022.№ 99/2022/494442333			
Кадастровый номер:		47:14:0000000:39231	

Сведения о характерных точках границы части (частей) земельного участка				
Учетный номер части: 19				
Система координат: Местная 167				
Зона №				
Номер точки	Координаты, м		Описание закрепления на местности	Средняя квадратическая погрешность определения координат характерных точек границы части земельного участка, м
	X	Y		
1	2	3	4	5
358	416576.93	2172073.25	данные отсутствуют	данные отсутствуют
358	416576.93	2172073.25	данные отсутствуют	данные отсутствуют
359	416554.41	2172048.58	данные отсутствуют	данные отсутствуют
360	416553.77	2172015.26	данные отсутствуют	данные отсутствуют
361	416576.28	2172039.92	данные отсутствуют	данные отсутствуют
362	408362.15	2176373.08	данные отсутствуют	данные отсутствуют
362	408362.15	2176373.08	данные отсутствуют	данные отсутствуют
363	408361.08	2176351.06	данные отсутствуют	данные отсутствуют
364	408380.67	2176351.4	данные отсутствуют	данные отсутствуют
365	408381.8	2176373.43	данные отсутствуют	данные отсутствуют

Государственный регистратор		ФГИС ЕГРН
полное наименование должности	подпись	инициалы, фамилия

М.П.

Выписка из Единого государственного реестра недвижимости об объекте недвижимости
Сведения о характеристиках объекта недвижимости

На основании запроса от 19.09.2022 г., поступившего на рассмотрение 19.09.2022 г., сообщаем, что согласно записям Единого государственного реестра недвижимости:

Земельный участок			
(вид объекта недвижимости)			
Лист № ___ Раздела 1	Всего листов раздела 1 : ___	Всего разделов: ___	Всего листов выписки: ___
19.09.2022 № 99/2022/494713812			
Кадастровый номер:		47:14:0803002:122	

Номер кадастрового квартала:	47:14:0803002
Дата присвоения кадастрового номера:	26.12.2008
Ранее присвоенный государственный учетный номер:	Кадастровый номер: 47:14:08-03-002:0122
Адрес:	Ленинградская область, Ломоносовский район, МО "Лопухинское сельское поселение", АОЗТ "Лопухинка-2" у д.Горки, участок 5кп
Площадь:	24532 +/- 1370 кв. м
Кадастровая стоимость, руб.:	199690.48
Кадастровые номера расположенных в пределах земельного участка объектов недвижимости:	данные отсутствуют
Кадастровые номера объектов недвижимости, из которых образован объект недвижимости:	данные отсутствуют
Кадастровые номера образованных объектов недвижимости:	данные отсутствуют
Сведения о включении объекта недвижимости в состав предприятия как имущественного комплекса:	

Государственный регистратор		ФГИС ЕГРН
полное наименование должности	подпись	инициалы, фамилия

М.П.

Выписка из Единого государственного реестра недвижимости об объекте недвижимости
Сведения о характеристиках объекта недвижимости

Земельный участок			
(вид объекта недвижимости)			
Лист № ___ Раздела 1	Всего листов раздела 1 : ___	Всего разделов: ___	Всего листов выписки: ___
19.09.2022.№ 99/2022/494713812			
Кадастровый номер:		47:14:0803002:122	

Категория земель:	Земли сельскохозяйственного назначения
Виды разрешенного использования:	Сельскохозяйственное производство
Сведения о кадастровом инженеру:	данные отсутствуют
Сведения о лесах, водных объектах и об иных природных объектах, расположенных в пределах земельного участка:	данные отсутствуют
Сведения о том, что земельный участок полностью или частично расположен в границах зоны с особыми условиями использования территории или территории объекта культурного наследия	данные отсутствуют
Сведения о том, что земельный участок расположен в границах особой экономической зоны, территории опережающего социально-экономического развития, зоны территориального развития в Российской Федерации, игровой зоны:	данные отсутствуют
Сведения о том, что земельный участок расположен в границах особо охраняемой природной территории, охотничьих угодий, лесничеств, лесопарков:	данные отсутствуют
Сведения о результатах проведения государственного земельного надзора:	данные отсутствуют
Сведения о расположении земельного участка в границах территории, в отношении которой утвержден проект межевания территории:	данные отсутствуют

Государственный регистратор		ФГИС ЕГРН
полное наименование должности	подпись	инициалы, фамилия

М.П.

Выписка из Единого государственного реестра недвижимости об объекте недвижимости
Сведения о характеристиках объекта недвижимости

Земельный участок			
(вид объекта недвижимости)			
Лист № ___ Раздела 1	Всего листов раздела 1 : ___	Всего разделов: ___	Всего листов выписки: ___
19.09.2022.№ 99/2022/494713812			
Кадастровый номер:		47:14:0803002:122	

Условный номер земельного участка:	данные отсутствуют
Сведения о принятии акта и (или) заключении договора, предусматривающих предоставление в соответствии с земельным законодательством исполнительным органом государственной власти или органом местного самоуправления находящегося в государственной или муниципальной собственности земельного участка для строительства наемного дома социального использования или наемного дома коммерческого использования:	данные отсутствуют
Сведения о том, что земельный участок или земельные участки образованы на основании решения об изъятии земельного участка и (или) расположенного на нем объекта недвижимости для государственных или муниципальных нужд:	данные отсутствуют
Сведения о том, что земельный участок образован из земель или земельного участка, государственная собственность на которые не разграничена:	данные отсутствуют
Сведения о наличии земельного спора о местоположении границ земельных участков:	данные отсутствуют
Статус записи об объекте недвижимости:	Сведения об объекте недвижимости имеют статус "актуальные, ранее учтенные"
Особые отметки:	Граница земельного участка не установлена в соответствии с требованиями земельного законодательства. Сведения о видах разрешенного использования имеют статус «Актуальные незасвидетельствованные». Право (ограничение права, обременение объекта недвижимости) зарегистрировано на данный объект недвижимости с видами разрешенного использования отсутствует. Сведения необходимые для заполнения раздела 3 отсутствуют. Сведения необходимые для заполнения раздела 3.1 отсутствуют. Сведения необходимые для заполнения раздела 3.2 отсутствуют. Сведения необходимые для заполнения раздела 4 отсутствуют.
Получатель выписки:	Красоткина Елена Николаевна

Государственный регистратор		ФГИС ЕГРН
полное наименование должности	348 подпись	инициалы, фамилия

Выписка из Единого государственного реестра недвижимости об объекте недвижимости
Сведения о зарегистрированных правах

Земельный участок		
<small>(вид объекта недвижимости)</small>		
Лист № ___ Раздела 2	Всего листов раздела 2 : ___	Всего разделов: ___
Всего листов выписки: ___		
19.09.2022 № 99/2022/494713812		
Кадастровый номер:	47:14:0803002:122	
1. Правообладатель (правообладатели):	1.1.	Соломатин Николай Викторович
2. Вид, номер и дата государственной регистрации права:	2.1.	Долевая собственность, № 47-78-21/010/2009-032 от 11.03.2009, 1/2
3. Ограничение прав и обременение объекта недвижимости:	не зарегистрировано	
1. Правообладатель (правообладатели):	1.2.	Соломатин Владимир Викторович
2. Вид, номер и дата государственной регистрации права:	2.2.	Долевая собственность, № 47-78-21/010/2009-032 от 11.03.2009, 1/2
3. Ограничение прав и обременение объекта недвижимости:	не зарегистрировано	
Государственный регистратор		ФГИС ЕГРН
полное наименование должности	подпись	инициалы, фамилия

М.П.

Земельный участок			
(вид объекта недвижимости)			
Лист № ___ Раздела 2	Всего листов раздела 2 : ___	Всего разделов: ___	Всего листов выписки: ___
19.09.2022.№ 99/2022/494713812			
Кадастровый номер:		47:14:0803002:122	

1.	Правообладатель (правообладатели):	1.3.	данные о правообладателе отсутствуют
2.	Вид, номер и дата государственной регистрации права:	2.3.	не зарегистрировано
3.	Ограничение прав и обременение объекта недвижимости:		
	3.3.1.	вид:	Иные ограничения (обременения) прав
		дата государственной регистрации:	11.03.2009
		номер государственной регистрации:	47-78-21/010/2009-032
		срок, на который установлено ограничение прав и обременение объекта недвижимости:	
		лицо, в пользу которого установлено ограничение прав и обременение объекта недвижимости:	
основание государственной регистрации:		'Кадастровый паспорт земельного участка (выписка из государственного кадастра недвижимости)' №4714/201/09-1202 от 09.02.2009, Территориальным отделом по Ломоносовскому району и г.Сосновый Бор Управления Роснедвижимости по Ленинградской области	
4.	Договоры участия в долевом строительстве:	данные отсутствуют	
5.	Заявленные в судебном порядке права требования:	данные отсутствуют	
6.	Сведения о возражении в отношении зарегистрированного права:	данные отсутствуют	
7.	Сведения о наличии решения об изъятии объекта недвижимости для государственных и муниципальных нужд:	данные отсутствуют	
8.	Сведения о невозможности государственной регистрации без личного участия правообладателя или его законного представителя:		
9.	Правопритязания и сведения о наличии поступивших, но не рассмотренных заявлений о проведении государственной регистрации права (перехода, прекращения права), ограничения права или обременения объекта недвижимости, сделки в отношении объекта недвижимости:	данные отсутствуют	
10.	Сведения об осуществлении государственной регистрации сделки, права, ограничения права без необходимого в силу закона согласия третьего лица, органа:	данные отсутствуют	
11.	Сведения о невозможности государственной регистрации перехода, прекращения, ограничения права на земельный участок из земель сельскохозяйственного назначения:		

Государственный регистратор		ФГИС ЕГРН
полное наименование должности	351 М.П.	подпись инициалы, фамилия

Выписка из Единого государственного реестра недвижимости об объекте недвижимости
Сведения о частях земельного участка

Земельный участок			
<small>(вид объекта недвижимости)</small>			
Лист № __ Раздела 4.1	Всего листов раздела 4.1 : __	Всего разделов: __	Всего листов выписки: __
19.09.2022.№ 99/2022/494713812			
Кадастровый номер:		47:14:0803002:122	

Учетный номер части	Площадь (м ²)	Содержание ограничения в использовании или ограничения права на объект недвижимости или обременения объекта недвижимости
1	2	3
1	1020	Иные ограничения (обременения) прав, Временные. Дата истечения срока действия временного характера - 24.12.2014
2	648	Иные ограничения (обременения) прав, Временные. Дата истечения срока действия временного характера - 24.12.2014

Государственный регистратор		ФГИС ЕГРН
полное наименование должности	подпись	инициалы, фамилия

М.П.

Выписка из Единого государственного реестра недвижимости об объекте недвижимости
Сведения о характеристиках объекта недвижимости

На основании запроса от 02.11.2022 г., поступившего на рассмотрение 02.11.2022 г., сообщаем, что согласно записям Единого государственного реестра недвижимости:

Земельный участок			
(вид объекта недвижимости)			
Лист № ___ Раздела 1	Всего листов раздела 1 : ___	Всего разделов: ___	Всего листов выписки: ___
02.11.2022 № 99/2022/503498728			
Кадастровый номер:		47:14:0803002:822	

Номер кадастрового квартала:	47:14:0803002
Дата присвоения кадастрового номера:	02.04.2014
Ранее присвоенный государственный учетный номер:	данные отсутствуют
Адрес:	Ленинградская область, Ломоносовский муниципальный район, Лопухинское сельское поселение, АОЗТ "Лопухинка-2", у дер. Никольское, участок 5КП
Площадь:	10500 +/- 897 кв. м
Кадастровая стоимость, руб.:	85470
Кадастровые номера расположенных в пределах земельного участка объектов недвижимости:	данные отсутствуют
Кадастровые номера объектов недвижимости, из которых образован объект недвижимости:	47:14:0803002:23
Кадастровые номера образованных объектов недвижимости:	данные отсутствуют
Сведения о включении объекта недвижимости в состав предприятия как имущественного комплекса:	

Государственный регистратор		ФГИС ЕГРН
полное наименование должности	подпись	инициалы, фамилия

М.П.

Выписка из Единого государственного реестра недвижимости об объекте недвижимости
Сведения о характеристиках объекта недвижимости

Земельный участок			
(вид объекта недвижимости)			
Лист № ___ Раздела 1	Всего листов раздела 1 : ___	Всего разделов: ___	Всего листов выписки: ___
02.11.2022 № 99/2022/503498728			
Кадастровый номер:		47:14:0803002:822	

Категория земель:	Земли сельскохозяйственного назначения
Виды разрешенного использования:	Для ведения крестьянского хозяйства
Сведения о кадастровом инженеру:	Артеменко Борис Михайлович №47-11-0103
Сведения о лесах, водных объектах и об иных природных объектах, расположенных в пределах земельного участка:	данные отсутствуют
Сведения о том, что земельный участок полностью или частично расположен в границах зоны с особыми условиями использования территории или территории объекта культурного наследия	данные отсутствуют
Сведения о том, что земельный участок расположен в границах особой экономической зоны, территории опережающего социально-экономического развития, зоны территориального развития в Российской Федерации, игровой зоны:	данные отсутствуют
Сведения о том, что земельный участок расположен в границах особо охраняемой природной территории, охотничьих угодий, лесничеств, лесопарков:	данные отсутствуют
Сведения о результатах проведения государственного земельного надзора:	данные отсутствуют
Сведения о расположении земельного участка в границах территории, в отношении которой утвержден проект межевания территории:	данные отсутствуют

Государственный регистратор		ФГИС ЕГРН
полное наименование должности	подпись	инициалы, фамилия

М.П.

Выписка из Единого государственного реестра недвижимости об объекте недвижимости
Сведения о характеристиках объекта недвижимости

Земельный участок			
<small>(вид объекта недвижимости)</small>			
Лист № ___ Раздела 1	Всего листов раздела 1 : ___	Всего разделов: ___	Всего листов выписки: ___
02.11.2022 № 99/2022/503498728			
Кадастровый номер:		47:14:0803002:822	

Условный номер земельного участка:	данные отсутствуют
Сведения о принятии акта и (или) заключении договора, предусматривающих предоставление в соответствии с земельным законодательством исполнительным органом государственной власти или органом местного самоуправления находящегося в государственной или муниципальной собственности земельного участка для строительства наемного дома социального использования или наемного дома коммерческого использования:	данные отсутствуют
Сведения о том, что земельный участок или земельные участки образованы на основании решения об изъятии земельного участка и (или) расположенного на нем объекта недвижимости для государственных или муниципальных нужд:	данные отсутствуют
Сведения о том, что земельный участок образован из земель или земельного участка, государственная собственность на которые не разграничена:	данные отсутствуют
Сведения о наличии земельного спора о местоположении границ земельных участков:	данные отсутствуют
Статус записи об объекте недвижимости:	Сведения об объекте недвижимости имеют статус "актуальные"
Особые отметки:	Сведения необходимые для заполнения раздела 4 отсутствуют.
Получатель выписки:	Красоткина Елена Николаевна

Государственный регистратор		ФГИС ЕГРН
полное наименование должности	подпись	инициалы, фамилия

М.П.

Выписка из Единого государственного реестра недвижимости об объекте недвижимости
Сведения о зарегистрированных правах

Земельный участок	
(вид объекта недвижимости)	
Лист № ___ Раздела 2	Всего листов раздела 2 : ___
Всего разделов: ___	
Всего листов выписки: ___	
02.11.2022 № 99/2022/503498728	
Кадастровый номер:	47:14:0803002:822
1. Правообладатель (правообладатели):	1.1. Зверева Ирина Андреевна
2. Вид, номер и дата государственной регистрации права:	2.1. Собственность, № 47-47/021-47/021/031/2015-830/2 от 15.06.2015
3. Ограничение прав и обременение объекта недвижимости:	не зарегистрировано
4. Договоры участия в долевом строительстве:	данные отсутствуют
5. Заявленные в судебном порядке права требования:	данные отсутствуют
6. Сведения о возражении в отношении зарегистрированного права:	данные отсутствуют
7. Сведения о наличии решения об изъятии объекта недвижимости для государственных и муниципальных нужд:	данные отсутствуют
8. Сведения о невозможности государственной регистрации без личного участия правообладателя или его законного представителя:	
9. Правопритязания и сведения о наличии поступивших, но не рассмотренных заявлений о проведении государственной регистрации права (перехода, прекращения права), ограничения права или обременения объекта недвижимости, сделки в отношении объекта недвижимости:	данные отсутствуют
10. Сведения об осуществлении государственной регистрации сделки, права, ограничения права без необходимого в силу закона согласия третьего лица, органа:	данные отсутствуют
11. Сведения о невозможности государственной регистрации перехода, прекращения, ограничения права на земельный участок из земель сельскохозяйственного назначения:	

Государственный регистратор		ФГИС ЕГРН
полное наименование должности	подпись	инициалы, фамилия

М.П.

Выписка из Единого государственного реестра недвижимости об объекте недвижимости
Описание местоположения земельного участка

Земельный участок			
(вид объекта недвижимости)			
Лист № ___ Раздела 3	Всего листов раздела 3 : ___	Всего разделов: ___	Всего листов выписки: ___
02.11.2022 № 99/2022/503498728			
Кадастровый номер:		47:14:0803002:822	

План (чертеж, схема) земельного участка			
			
Масштаб 1: данные отсутствуют	Условные обозначения:		

Государственный регистратор		ФГИС ЕГРН
полное наименование должности	подпись	инициалы, фамилия

М.П.

Выписка из Единого государственного реестра недвижимости об объекте недвижимости
Описание местоположения земельного участка

Земельный участок			
<small>(вид объекта недвижимости)</small>			
Лист № <u> </u> Раздела 3.1	Всего листов раздела 3.1 : <u> </u>	Всего разделов: <u> </u>	Всего листов выписки: <u> </u>
02.11.2022.№ 99/2022/503498728			
Кадастровый номер:		47:14:0803002:822	

Описание местоположения границ земельного участка							
Номер п/п	Номер точки		Дирекционный угол	Горизонтальное проложение, м	Описание закрепления на местности	Кадастровые номера смежных участков	Сведения об адресах правообладателей смежных земельных участков
	начальная	конечная					
1	2	3	4	5	6	7	8
1	1	2	данные отсутствуют	данные отсутствуют	данные отсутствуют	данные отсутствуют	данные отсутствуют
2	2	3	данные отсутствуют	данные отсутствуют	данные отсутствуют	данные отсутствуют	данные отсутствуют
3	3	4	данные отсутствуют	данные отсутствуют	данные отсутствуют	данные отсутствуют	данные отсутствуют
4	4	5	данные отсутствуют	данные отсутствуют	данные отсутствуют	данные отсутствуют	данные отсутствуют
5	5	6	данные отсутствуют	данные отсутствуют	данные отсутствуют	данные отсутствуют	данные отсутствуют
6	6	7	данные отсутствуют	данные отсутствуют	данные отсутствуют	данные отсутствуют	данные отсутствуют
7	7	8	данные отсутствуют	данные отсутствуют	данные отсутствуют	данные отсутствуют	данные отсутствуют
8	8	9	данные отсутствуют	данные отсутствуют	данные отсутствуют	данные отсутствуют	данные отсутствуют
9	9	10	данные отсутствуют	данные отсутствуют	данные отсутствуют	данные отсутствуют	данные отсутствуют
10	10	11	данные отсутствуют	данные отсутствуют	данные отсутствуют	данные отсутствуют	данные отсутствуют
11	11	12	данные отсутствуют	данные отсутствуют	данные отсутствуют	данные отсутствуют	данные отсутствуют
12	12	13	данные отсутствуют	данные отсутствуют	данные отсутствуют	данные отсутствуют	данные отсутствуют
13	13	14	данные отсутствуют	данные отсутствуют	данные отсутствуют	данные отсутствуют	данные отсутствуют
14	14	15	данные отсутствуют	данные отсутствуют	данные отсутствуют	данные отсутствуют	данные отсутствуют

			отсутствуют	отсутствуют			
15	15	16	данные отсутствуют	данные отсутствуют	данные отсутствуют	данные отсутствуют	данные отсутствуют

Государственный регистратор		ФГИС ЕГРН
полное наименование должности	подпись	инициалы, фамилия

М.П.

Выписка из Единого государственного реестра недвижимости об объекте недвижимости
Описание местоположения земельного участка

Земельный участок			
(вид объекта недвижимости)			
Лист № __ Раздела 3.1	Всего листов раздела 3.1 : __	Всего разделов: __	Всего листов выписки: __
02.11.2022 № 99/2022/503498728			
Кадастровый номер:		47:14:0803002:822	

Описание местоположения границ земельного участка							
Номер п/п	Номер точки		Дирекционный угол	Горизонтальное проложение, м	Описание закрепления на местности	Кадастровые номера смежных участков	Сведения об адресах правообладателей смежных земельных участков
	начальная	конечная					
1	2	3	4	5	6	7	8
16	16	17	данные отсутствуют	данные отсутствуют	данные отсутствуют	данные отсутствуют	данные отсутствуют
17	17	18	данные отсутствуют	данные отсутствуют	данные отсутствуют	данные отсутствуют	данные отсутствуют
18	18	19	данные отсутствуют	данные отсутствуют	данные отсутствуют	данные отсутствуют	данные отсутствуют
19	19	20	данные отсутствуют	данные отсутствуют	данные отсутствуют	данные отсутствуют	данные отсутствуют
20	20	21	данные отсутствуют	данные отсутствуют	данные отсутствуют	данные отсутствуют	данные отсутствуют
21	21	22	данные отсутствуют	данные отсутствуют	данные отсутствуют	данные отсутствуют	данные отсутствуют
22	22	23	данные отсутствуют	данные отсутствуют	данные отсутствуют	данные отсутствуют	данные отсутствуют
23	23	24	данные отсутствуют	данные отсутствуют	данные отсутствуют	данные отсутствуют	данные отсутствуют
24	24	25	данные отсутствуют	данные отсутствуют	данные отсутствуют	данные отсутствуют	данные отсутствуют
25	25	26	данные отсутствуют	данные отсутствуют	данные отсутствуют	данные отсутствуют	данные отсутствуют
26	26	27	данные отсутствуют	данные отсутствуют	данные отсутствуют	данные отсутствуют	данные отсутствуют
27	27	28	данные отсутствуют	данные отсутствуют	данные отсутствуют	данные отсутствуют	данные отсутствуют
28	28	1	данные отсутствуют	данные отсутствуют	данные отсутствуют	данные отсутствуют	данные отсутствуют

Государственный регистратор		ФГИС ЕГРН
полное наименование должности	подпись	инициалы, фамилия

М.П.

Выписка из Единого государственного реестра недвижимости об объекте недвижимости
Описание местоположения земельного участка

Земельный участок			
(вид объекта недвижимости)			
Лист № __ Раздела 3.2	Всего листов раздела 3.2 : __	Всего разделов: __	Всего листов выписки: __
02.11.2022.№ 99/2022/503498728			
Кадастровый номер:		47:14:0803002:822	

Сведения о характерных точках границы земельного участка				
Система координат				
Зона №				
Номер точки	Координаты		Описание закрепления на местности	Средняя квадратическая погрешность определения координат характерных точек границ земельного участка, м
	X	Y		
1	2	3	4	5
1	409507.48	2161966.98	данные отсутствуют	2.5
2	409495.34	2161988.57	данные отсутствуют	2.5
3	409389	2161920.41	данные отсутствуют	2.5
4	409397.78	2161902.79	данные отсутствуют	2.5
5	409406.39	2161879.64	данные отсутствуют	2.5
6	409412.09	2161860.57	данные отсутствуют	2.5
7	409416.1	2161838.06	данные отсутствуют	2.5
8	409418.39	2161810.76	данные отсутствуют	2.5
9	409414.61	2161733.04	данные отсутствуют	2.5
10	409414.06	2161727.15	данные отсутствуют	2.5
11	409422.83	2161766.92	данные отсутствуют	2.5
12	409436.99	2161810.24	данные отсутствуют	2.5
13	409454.98	2161837.4	данные отсутствуют	2.5
14	409475.42	2161863.14	данные отсутствуют	2.5
15	409472.68	2161866.08	данные отсутствуют	2.5

Государственный регистратор		ФГИС ЕГРН
полное наименование должности	подпись	инициалы, фамилия

М.П.

Выписка из Единого государственного реестра недвижимости об объекте недвижимости
Описание местоположения земельного участка

Земельный участок			
<small>(вид объекта недвижимости)</small>			
Лист № __ Раздела 3.2	Всего листов раздела 3.2 : __	Всего разделов: __	Всего листов выписки: __
02.11.2022 № 99/2022/503498728			
Кадастровый номер:		47:14:0803002:822	

Сведения о характерных точках границы земельного участка				
Система координат				
Зона №				
Номер точки	Координаты		Описание закрепления на местности	Средняя квадратическая погрешность определения координат характерных точек границ земельного участка, м
	X	Y		
1	2	3	4	5
16	409454.93	2161885.05	данные отсутствуют	2.5
17	409515.65	2161942.08	данные отсутствуют	2.5
18	409515.33	2161947.08	данные отсутствуют	2.5
19	409512.08	2161946.52	данные отсутствуют	2.5
20	409491.77	2161938.8	данные отсутствуют	2.5
21	409488.29	2161939.16	данные отсутствуют	2.5
22	409485.2	2161940.62	данные отсутствуют	2.5
23	409482.92	2161943.22	данные отсутствуют	2.5
24	409481.11	2161946.7	данные отсутствуют	2.5
25	409481.91	2161950.76	данные отсутствуют	2.5
26	409484.02	2161954.62	данные отсутствуют	2.5
27	409487.86	2161958.53	данные отсутствуют	2.5
28	409497.32	2161962.95	данные отсутствуют	2.5

Государственный регистратор		ФГИС ЕГРН
полное наименование должности	подпись	инициалы, фамилия

М.П.

Выписка из Единого государственного реестра недвижимости об объекте недвижимости
Сведения о характеристиках объекта недвижимости

На основании запроса от 15.08.2022 г., поступившего на рассмотрение 15.08.2022 г., сообщаем, что согласно записям Единого государственного реестра недвижимости:

Земельный участок			
(вид объекта недвижимости)			
Лист № ___ Раздела 1	Всего листов раздела 1 : ___	Всего разделов: ___	Всего листов выписки: ___
15.08.2022 № 99/2022/487429944			
Кадастровый номер:		47:14:0803002:1945	

Номер кадастрового квартала:	47:14:0803002
Дата присвоения кадастрового номера:	14.05.2021
Ранее присвоенный государственный учетный номер:	данные отсутствуют
Адрес:	Ленинградская область , Ломоносовский муниципальный р-н , с/пЛопухинское , в районе д. Старые Медуши
Площадь:	117726 +/- 4183 кв. м
Кадастровая стоимость, руб.:	958289.64
Кадастровые номера расположенных в пределах земельного участка объектов недвижимости:	данные отсутствуют
Кадастровые номера объектов недвижимости, из которых образован объект недвижимости:	47:14:0802000:4
Кадастровые номера образованных объектов недвижимости:	данные отсутствуют
Сведения о включении объекта недвижимости в состав предприятия как имущественного комплекса:	

Государственный регистратор		ФГИС ЕГРН
полное наименование должности	подпись	инициалы, фамилия

М.П.

Выписка из Единого государственного реестра недвижимости об объекте недвижимости
Сведения о характеристиках объекта недвижимости

Земельный участок			
(вид объекта недвижимости)			
Лист № ___ Раздела 1	Всего листов раздела 1 : ___	Всего разделов: ___	Всего листов выписки: ___
15.08.2022 № 99/2022/487429944			
Кадастровый номер:		47:14:0803002:1945	

Категория земель:	Земли сельскохозяйственного назначения
Виды разрешенного использования:	сельскохозяйственное производство
Сведения о кадастровом инженере:	Воронжева Алина Валерьевна №77-13-79
Сведения о лесах, водных объектах и об иных природных объектах, расположенных в пределах земельного участка:	данные отсутствуют
Сведения о том, что земельный участок полностью или частично расположен в границах зоны с особыми условиями использования территории или территории объекта культурного наследия	данные отсутствуют
Сведения о том, что земельный участок расположен в границах особой экономической зоны, территории опережающего социально-экономического развития, зоны территориального развития в Российской Федерации, игровой зоны:	данные отсутствуют
Сведения о том, что земельный участок расположен в границах особо охраняемой природной территории, охотничьих угодий, лесничеств, лесопарков:	данные отсутствуют
Сведения о результатах проведения государственного земельного надзора:	данные отсутствуют
Сведения о расположении земельного участка в границах территории, в отношении которой утвержден проект межевания территории:	данные отсутствуют

Государственный регистратор		ФГИС ЕГРН
полное наименование должности	подпись	инициалы, фамилия

М.П.

Выписка из Единого государственного реестра недвижимости об объекте недвижимости
Сведения о характеристиках объекта недвижимости

Земельный участок			
(вид объекта недвижимости)			
Лист № ___ Раздела 1	Всего листов раздела 1 : ___	Всего разделов: ___	Всего листов выписки: ___
15.08.2022.№ 99/2022/487429944			
Кадастровый номер:		47:14:0803002:1945	

Условный номер земельного участка:	данные отсутствуют
Сведения о принятии акта и (или) заключении договора, предусматривающих предоставление в соответствии с земельным законодательством исполнительным органом государственной власти или органом местного самоуправления находящегося в государственной или муниципальной собственности земельного участка для строительства наемного дома социального использования или наемного дома коммерческого использования:	данные отсутствуют
Сведения о том, что земельный участок или земельные участки образованы на основании решения об изъятии земельного участка и (или) расположенного на нем объекта недвижимости для государственных или муниципальных нужд:	данные отсутствуют
Сведения о том, что земельный участок образован из земель или земельного участка, государственная собственность на которые не разграничена:	данные отсутствуют
Сведения о наличии земельного спора о местоположении границ земельных участков:	данные отсутствуют
Статус записи об объекте недвижимости:	Сведения об объекте недвижимости имеют статус "актуальные"
Особые отметки:	Граница земельного участка не установлена в соответствии с требованиями земельного законодательства. Сведения о видах разрешенного использования имеют статус «Актуальные незасвидетельствованные». Право (ограничение права, обременение объекта недвижимости) зарегистрировано на данный объект недвижимости с видами разрешенного использования отсутствует. Сведения необходимые для заполнения раздела 3.1 отсутствуют. Сведения необходимые для заполнения раздела 3.2 отсутствуют.
Получатель выписки:	Красоткина Елена Николаевна

Государственный регистратор		ФГИС ЕГРН
полное наименование должности	подпись	инициалы, фамилия

Выписка из Единого государственного реестра недвижимости об объекте недвижимости
Сведения о зарегистрированных правах

Земельный участок	
(вид объекта недвижимости)	
Лист № ___ Раздела 2	Всего листов раздела 2 : ___
Всего разделов: ___	Всего листов выписки: ___
15.08.2022.№ 99/2022/487429944	
Кадастровый номер:	47:14:0803002:1945
1. Правообладатель (правообладатели):	1.1. Борисенко Анатолий Владимирович
2. Вид, номер и дата государственной регистрации права:	2.1. Собственность, № 47:14:0803002:1945-47/097/2021-1 от 08.12.2021
3. Ограничение прав и обременение объекта недвижимости:	не зарегистрировано
4. Договоры участия в долевом строительстве:	данные отсутствуют
5. Заявленные в судебном порядке права требования:	данные отсутствуют
6. Сведения о возражении в отношении зарегистрированного права:	данные отсутствуют
7. Сведения о наличии решения об изъятии объекта недвижимости для государственных и муниципальных нужд:	данные отсутствуют
8. Сведения о невозможности государственной регистрации без личного участия правообладателя или его законного представителя:	
9. Правопритязания и сведения о наличии поступивших, но не рассмотренных заявлений о проведении государственной регистрации права (перехода, прекращения права), ограничения права или обременения объекта недвижимости, сделки в отношении объекта недвижимости:	данные отсутствуют
10. Сведения об осуществлении государственной регистрации сделки, права, ограничения права без необходимого в силу закона согласия третьего лица, органа:	данные отсутствуют
11. Сведения о невозможности государственной регистрации перехода, прекращения, ограничения права на земельный участок из земель сельскохозяйственного назначения:	

Государственный регистратор		ФГИС ЕГРН
полное наименование должности	подпись	инициалы, фамилия

М.П.

Выписка из Единого государственного реестра недвижимости об объекте недвижимости
Описание местоположения земельного участка

Земельный участок			
(вид объекта недвижимости)			
Лист № ___ Раздела 3	Всего листов раздела 3 : ___	Всего разделов: ___	Всего листов выписки: ___
15.08.2022.№ 99/2022/487429944			
Кадастровый номер:		47:14:0803002:1945	

План (чертеж, схема) земельного участка			
Масштаб 1: данные отсутствуют	Условные обозначения:		

Государственный регистратор		ФГИС ЕГРН
полное наименование должности	подпись	инициалы, фамилия

М.П.

Выписка из Единого государственного реестра недвижимости об объекте недвижимости
Сведения о частях земельного участка

Земельный участок			
<small>(вид объекта недвижимости)</small>			
Лист № ___ Раздела 4	Всего листов раздела 4 : ___	Всего разделов: ___	Всего листов выписки: ___
15.08.2022 № 99/2022/487429944			
Кадастровый номер:		47:14:0803002:1945	

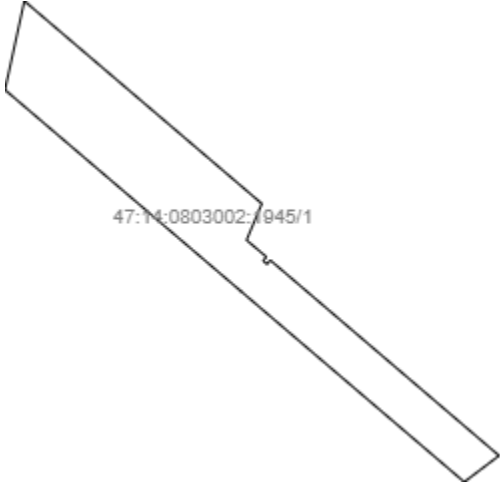
План (чертеж, схема) части земельного участка	Учетный номер части: 47:14:0803002:1945/1
	
Масштаб 1: данные отсутствуют	Условные обозначения:

Государственный регистратор		ФГИС ЕГРН
полное наименование должности	подпись	инициалы, фамилия

М.П.

Выписка из Единого государственного реестра недвижимости об объекте недвижимости
Сведения о частях земельного участка

Земельный участок			
(вид объекта недвижимости)			
Лист № __ Раздела 4	Всего листов раздела 4 : __	Всего разделов: __	Всего листов выписки: __
15.08.2022.№ 99/2022/487429944			
Кадастровый номер:		47:14:0803002:1945	

План (чертеж, схема) части земельного участка		Учетный номер части: 47:14:0803002:1945/2	
			
Масштаб 1: данные отсутствуют	Условные обозначения:		

Государственный регистратор		ФГИС ЕГРН
полное наименование должности	подпись	инициалы, фамилия

М.П.

Выписка из Единого государственного реестра недвижимости об объекте недвижимости
Сведения о частях земельного участка

Земельный участок			
(вид объекта недвижимости)			
Лист № __ Раздела 4	Всего листов раздела 4 : __	Всего разделов: __	Всего листов выписки: __
15.08.2022 № 99/2022/487429944			
Кадастровый номер:		47:14:0803002:1945	

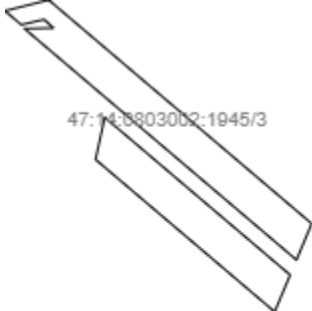
План (чертеж, схема) части земельного участка	Учетный номер части: 47:14:0803002:1945/3
	
Масштаб 1: данные отсутствуют	Условные обозначения:

Государственный регистратор		ФГИС ЕГРН
полное наименование должности	подпись	инициалы, фамилия

М.П.

Выписка из Единого государственного реестра недвижимости об объекте недвижимости
Сведения о частях земельного участка

Земельный участок			
(вид объекта недвижимости)			
Лист № ___ Раздела 4.1	Всего листов раздела 4.1 : ___	Всего разделов: ___	Всего листов выписки: ___
15.08.2022.№ 99/2022/487429944			
Кадастровый номер:		47:14:0803002:1945	

Учетный номер части	Площадь (м ²)	Содержание ограничения в использовании или ограничения права на объект недвижимости или обременения объекта недвижимости
1	2	3
1	13052	
2	8098	
3	13028	Ограничения прав на земельный участок, предусмотренные статьями 56, 56.1 Земельного кодекса Российской Федерации, Документ, содержащий необходимые для внесения в государственный кадастр недвижимости сведения об установлении или изменении территориальной зоны или зоны с особыми условиями использования территорий, либо об отмене установления такой зоны № PVD-0123/2021-46542 от 08.09.2021, срок действия: 13.09.2021

Государственный регистратор		ФГИС ЕГРН
полное наименование должности	подпись	инициалы, фамилия

М.П.

Выписка из Единого государственного реестра недвижимости об объекте недвижимости
Сведения о частях земельного участка

Земельный участок			
<small>(вид объекта недвижимости)</small>			
Лист № __ Раздела 4.2	Всего листов раздела 4.2 : __	Всего разделов: __	Всего листов выписки: __
15.08.2022.№ 99/2022/487429944			
Кадастровый номер:		47:14:0803002:1945	

Сведения о характерных точках границы части (частей) земельного участка				
Учетный номер части: 1				
Система координат: Местная 167				
Зона №				
Номер точки	Координаты, м		Описание закрепления на местности	Средняя квадратическая погрешность определения координат характерных точек границы части земельного участка, м
	X	Y		
1	2	3	4	5
1	411034.54	2163148.64	данные отсутствуют	данные отсутствуют
1	411034.54	2163148.64	данные отсутствуют	данные отсутствуют
2	411013.2	2163139.66	данные отсутствуют	данные отсутствуют
3	411003.35	2163151.32	данные отсутствуют	данные отсутствуют
4	411001.06	2163149.38	данные отсутствуют	данные отсутствуют
5	410999.13	2163151.66	данные отсутствуют	данные отсутствуют
6	411001.42	2163153.6	данные отсутствуют	данные отсутствуют
7	410886.97	2163287.84	данные отсутствуют	данные отсутствуют
8	410871.55	2163267.42	данные отсутствуют	данные отсутствуют
9	410983.33	2163136.28	данные отсутствуют	данные отсутствуют
10	411101.19	2162997.9	данные отсутствуют	данные отсутствуют
11	411153.23	2163009.27	данные отсутствуют	данные отсутствуют

Государственный регистратор		ФГИС ЕГРН
полное наименование должности	подпись	инициалы, фамилия

М.П.

Выписка из Единого государственного реестра недвижимости об объекте недвижимости
Сведения о частях земельного участка

Земельный участок				
<small>(вид объекта недвижимости)</small>				
Лист № __ Раздела 4.2		Всего листов раздела 4.2 : __		Всего разделов: __
Всего листов выписки: __				
15.08.2022.№ 99/2022/487429944				
Кадастровый номер:			47:14:0803002:1945	
Сведения о характерных точках границы части (частей) земельного участка				
Учетный номер части: 2				
Система координат: Местная 167				
Зона №				
Номер точки	Координаты, м		Описание закрепления на местности	Средняя квадратическая погрешность определения координат характерных точек границы части земельного участка, м
	X	Y		
1	2	3	4	5
2	411013.2	2163139.66	данные отсутствуют	данные отсутствуют
12	411276.24	2163238	данные отсутствуют	данные отсутствуют
12	411276.24	2163238	данные отсутствуют	данные отсутствуют
13	411268.86	2163246.76	данные отсутствуют	данные отсутствуют
14	411242.37	2163236.12	данные отсутствуют	данные отсутствуют
15	411054.12	2163156.88	данные отсутствуют	данные отсутствуют
16	411062.18	2163147.38	данные отсутствуют	данные отсутствуют
17	411063.79	2163148.06	данные отсутствуют	данные отсутствуют
18	411130.49	2163176.74	данные отсутствуют	данные отсутствуют
19	411204.44	2163207.44	данные отсутствуют	данные отсутствуют
20	410777.29	2163049.77	данные отсутствуют	данные отсутствуют
20	410777.29	2163049.77	данные отсутствуют	данные отсутствуют
21	410786.99	2163032.14	данные отсутствуют	данные отсутствуют
22	410846.46	2163057.07	данные отсутствуют	данные отсутствуют
23	411050.76	2163142.6	данные отсутствуют	данные отсутствуют
24	411042.72	2163152.08	данные отсутствуют	данные отсутствуют
Государственный регистратор			ФГИС ЕГРН	
полное наименование должности			подпись	
			инициалы, фамилия	

М.П.

Выписка из Единого государственного реестра недвижимости об объекте недвижимости
Сведения о частях земельного участка

Земельный участок			
<small>(вид объекта недвижимости)</small>			
Лист № ___ Раздела 4.2	Всего листов раздела 4.2 : ___	Всего разделов: ___	Всего листов выписки: ___
15.08.2022 № 99/2022/487429944			
Кадастровый номер:		47:14:0803002:1945	

Номер точки	Координаты, м		Описание закрепления на местности	Средняя квадратическая погрешность определения координат характерных точек границы части земельного участка, м
	X	Y		
1	2	3	4	5
25	411007.65	2163146.23	данные отсутствуют	данные отсутствуют
26	410838.74	2163075.52	данные отсутствуют	данные отсутствуют

Государственный регистратор		ФГИС ЕГРН
полное наименование должности	подпись	инициалы, фамилия

М.П.

Выписка из Единого государственного реестра недвижимости об объекте недвижимости
Сведения о частях земельного участка

Земельный участок				
<small>(вид объекта недвижимости)</small>				
Лист № __ Раздела 4.2		Всего листов раздела 4.2 : __		Всего разделов: __
Всего листов выписки: __				
15.08.2022.№ 99/2022/487429944				
Кадастровый номер:			47:14:0803002:1945	
Сведения о характерных точках границы части (частей) земельного участка				
Учетный номер части: 3				
Система координат: Местная 167				
Зона №				
Номер точки	Координаты, м		Описание закрепления на местности	Средняя квадратическая погрешность определения координат характерных точек границы части земельного участка, м
	X	Y		
1	2	3	4	5
7	410886.97	2163287.84	данные отсутствуют	данные отсутствуют
15	411054.12	2163156.88	данные отсутствуют	данные отсутствуют
15	411054.12	2163156.88	данные отсутствуют	данные отсутствуют
24	411042.72	2163152.08	данные отсутствуют	данные отсутствуют
27	411130.28	2163004.26	данные отсутствуют	данные отсутствуют
27	411130.28	2163004.26	данные отсутствуют	данные отсутствуют
28	411162.23	2163011.24	данные отсутствуют	данные отсутствуют
29	411014.8	2163140.33	данные отсутствуют	данные отсутствуют
30	410918.21	2163251.2	данные отсутствуют	данные отсутствуют
30	410918.21	2163251.2	данные отсутствуют	данные отсутствуют
31	410886.56	2163287.29	данные отсутствуют	данные отсутствуют
32	411229.46	2162950.26	данные отсутствуют	данные отсутствуют
33	411229.93	2162972.18	данные отсутствуют	данные отсутствуют
34	411236.44	2162965.21	данные отсутствуют	данные отсутствуют
35	411232.39	2162947.87	данные отсутствуют	данные отсутствуют
36	411242.92	2162935.46	данные отсутствуют	данные отсутствуют
Государственный регистратор			ФГИС ЕГРН	
полное наименование должности			подпись	
			инициалы, фамилия	

М.П.

Выписка из Единого государственного реестра недвижимости об объекте недвижимости
Сведения о частях земельного участка

Земельный участок			
<small>(вид объекта недвижимости)</small>			
Лист № ___ Раздела 4.2	Всего листов раздела 4.2 : ___	Всего разделов: ___	Всего листов выписки: ___
15.08.2022 № 99/2022/487429944			
Кадастровый номер:		47:14:0803002:1945	

Номер точки	Координаты, м		Описание закрепления на местности	Средняя квадратическая погрешность определения координат характерных точек границы части земельного участка, м
	X	Y		
1	2	3	4	5
37	411251.19	2162968.68	данные отсутствуют	данные отсутствуют
38	411081.64	2163168.47	данные отсутствуют	данные отсутствуют

Государственный регистратор		ФГИС ЕГРН
полное наименование должности	подпись	инициалы, фамилия

М.П.

Приложение 5

к Акту по результатам государственной историко-культурной экспертизы раздела документации, обосновывающего меры по обеспечению сохранности выявленных объектов культурного наследия «Курганная группа Савольщина» и «Курганная группа Старые Медуши-1» при проведении земляных, мелиоративных и (или) хозяйственных работ, предусмотренных статьей 25 Лесного кодекса Российской Федерации работ по использованию лесов и иных работ по объекту: «Межпоселковый газопровод д. Лопухинка – д. Горки с отводом до д. Лопухинка (ул. Хвойная), д. Верхние Рудицы, д. Старые Медуши, д. Никольское, д. Извара и д. Савольщина Ломоносовского района Ленинградской области»

Территория выявленного объекта культурного (археологического) наследия «Курганная группа Савольщина» на публичной кадастровой карте Ленинградской области

47:14:0000000:32 Найти

Определение: земельный участок

Земельные участки не найдены





47:14:0000000:32

Найти

Определение: земельный участок

Земельные участки не найдены

241 19

39659/2

27

25

17

12

2

2

44

154

155

156

157

158

30/5

47

5

1

3

21

21

3

5

5

5

6

10

10

10

10

10

10

4

4

380

154

155

156

157

158

47



50 m
100 ft



Приложение 6

к Акту по результатам государственной историко-культурной экспертизы раздела документации, обосновывающего меры по обеспечению сохранности выявленных объектов культурного наследия «Курганная группа Савольщина» и «Курганная группа Старые Медуши-1» при проведении земляных, мелиоративных и (или) хозяйственных работ, предусмотренных статьей 25 Лесного кодекса Российской Федерации работ по использованию лесов и иных работ по объекту: «Межпоселковый газопровод д. Лопухинка – д. Горки с отводом до д. Лопухинка (ул. Хвойная), д. Верхние Рудицы, д. Старые Медуши, д. Никольское, д. Извара и д. Савольщина Ломоносовского района Ленинградской области»

Территория выявленного объекта культурного (археологического) наследия «Курганная группа Старые Мёдуши-1» на публичной кадастровой карте Ленинградской области

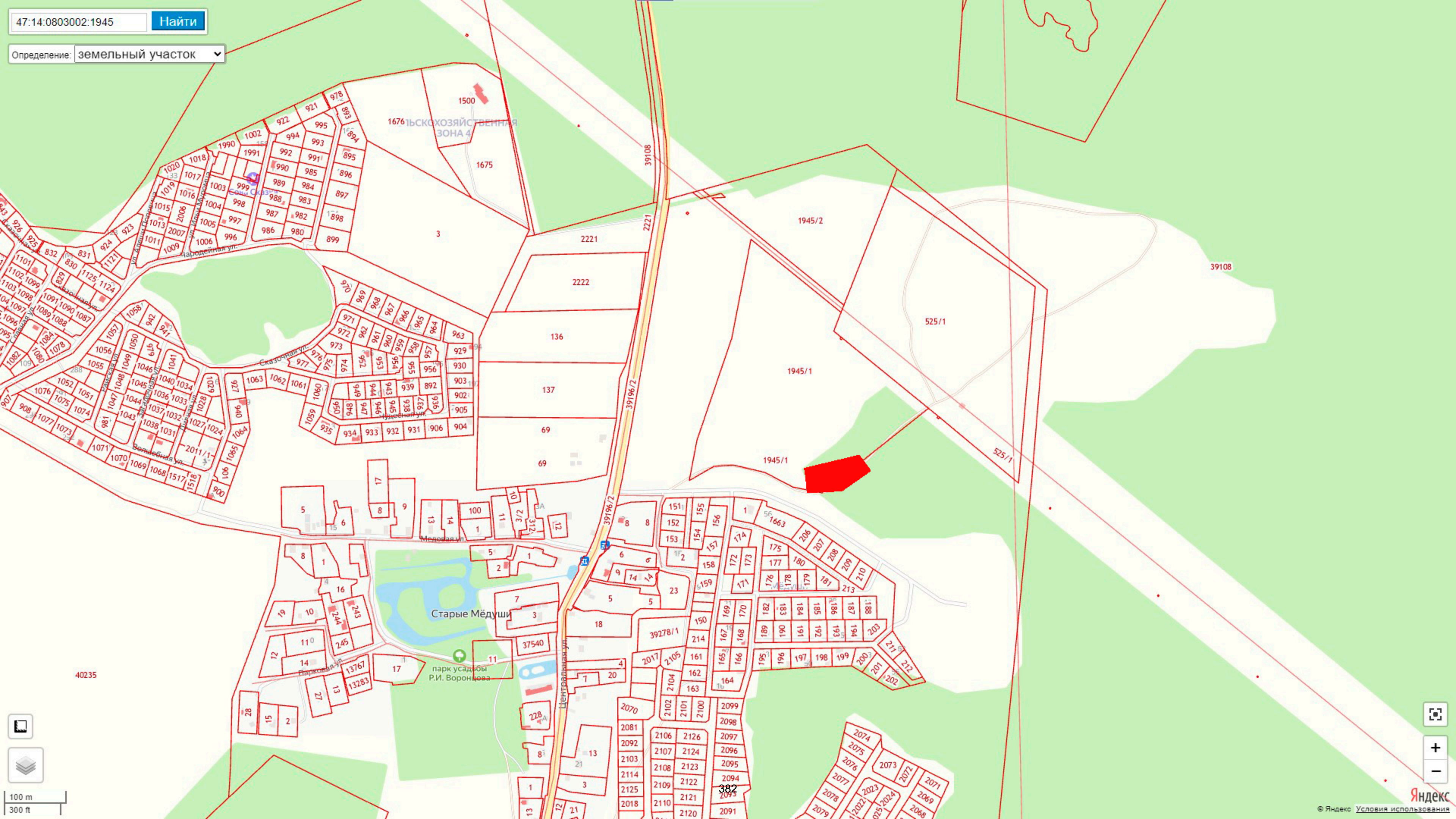



100 m
300 ft



Приложение 7

к Акту по результатам государственной историко-культурной экспертизы раздела документации, обосновывающего меры по обеспечению сохранности выявленных объектов культурного наследия «Курганная группа Савольщина» и «Курганная группа Старые Медуши-1» при проведении земляных, мелиоративных и (или) хозяйственных работ, предусмотренных статьей 25 Лесного кодекса Российской Федерации работ по использованию лесов и иных работ по объекту: «Межпоселковый газопровод д. Лопухинка – д. Горки с отводом до д. Лопухинка (ул. Хвойная), д. Верхние Рудицы, д. Старые Медуши, д. Никольское, д. Извара и д. Савольщина Ломоносовского района Ленинградской области»

Раздел проектной документации

«Мероприятия по обеспечению сохранности объектов культурного наследия»
(шифр тома 3857.001.П.0/0.1294-ОСОКН).

Общество с ограниченной ответственностью



**ПРОЕКТНО-КОНСТРУКТОРСКИЙ
ЦЕНТР** PROJECT DESIGN CENTER

Регистрационный номер в реестре членов СРО Ассоциации "НПО" СРО-П-200-23052018,
дата регистрации в реестре 16.07.2020

Заказчик: ООО «СМТ»

*«Межпоселковый газопровод д. Лопухинка – д. Горки с
отводом до д. Лопухинка (ул. Хвойная), д. Верхние Рудицы,
д. Старые Медуши, д. Никольское, д. Извара и д.
Савольщина Ломоносовского района Ленинградской
области»*

ПРОЕКТНАЯ ДОКУМЕНТАЦИЯ

*Раздел 6. Иная документация в случаях, предусмотренных
законодательными и иными нормативными правовыми актами
Российской Федерации.
Часть 10. «Мероприятия по обеспечению сохранности выявленных
объектов культурного (археологического) наследия «Курганная
группа Савольщина» и «Курганная группа Старые Медуши-1»*

3857.001.П.0/0.1294-ОСОКН

Санкт-Петербург

2024 г.

Общество с ограниченной ответственностью



ПРОЕКТНО-КОНСТРУКТОРСКИЙ ЦЕНТР PROJECT DESIGN CENTER

Регистрационный номер в реестре членов СРО Ассоциации "НПО" СРО-П-200-23052018,
дата регистрации в реестре 16.07.2020

Заказчик: ООО «СМТ»

*«Межпоселковый газопровод д. Лопухинка – д. Горки с отводом до
д. Лопухинка (ул. Хвойная), д. Верхние Рудицы, д. Старые Мёдуши,
д. Никольское, д. Извара и д. Савольщина Ломоносовского района
Ленинградской области»*

ПРОЕКТНАЯ ДОКУМЕНТАЦИЯ

*Раздел 6. Иная документация в случаях, предусмотренных
законодательными и иными нормативными правовыми актами
Российской Федерации.*

*Часть 10. «Мероприятия по обеспечению сохранности
выявленных объектов культурного (археологического) наследия
«Курганная группа Савольщина» и «Курганная группа Старые
Мёдуши-1»*

3857.001.П.0/0.1294-ОСОКН

Генеральный директор

Поздняков Р.В.

Главный инженер проекта

Филиппов И.Г.

Санкт-Петербург

2024 г.

№ тома	Обозначение	Наименование	Примечание
1	2	3	4
1	3857.001.П.0/0.1294-ПЗ	Раздел 1. Пояснительная записка	
2.1	3857.001.П.0/0.1294-ППО.1	Раздел 2.1. Проект полосы отвода (план трассы газопровода)	
2.2	3857.001.П.0/0.1294-ППО.2	Раздел 2.2. Проект полосы отвода (продольный профиль газопровода)	
3	3857.001.П.0/0.1294-ТКР	Раздел 3. Технологические и конструктивные решения линейного объекта. Искусственные сооружения	
3.1	3857.001.П.0/0.1294-ТКР.ЭГ	Раздел 3. Технологические и конструктивные решения линейного объекта. Часть 1. Молниезащита и заземление	
3.2	3857.001.П.0/0.1294-ТКР.ЭХЗ	Раздел 3. Технологические и конструктивные решения линейного объекта. Часть 2. Электрохимическая защита газопровода	
3.3	3857.001.П.0/0.1294-ТКР.ЭС	Раздел 3. Технологические и конструктивные решения линейного объекта. Часть 3. Электроснабжение	
4	3857.001.П.0/0.1294-ПОС	Раздел 4. Проект организации строительства	
5	3857.001.П.0/0.1294-ПОД	Раздел 5. Проект организации работ по сносу (демонтажу) линейного объекта	Не разраб.
6		Раздел 6. Иная документация в случаях, предусмотренных федеральными законами	
6.1	3857.001.П.0/0.1294-ПМ.ГОЧС	Раздел 6 Часть 1. Перечень мероприятий по гражданской обороне, мероприятий по предупреждению чрезвычайных ситуаций природного и техногенного характера для опасных производственных объектов, определяемых таковыми в соответствии с законодательством Российской Федерации	
6.2	3857.001.П.0/0.1294-РЗ	Раздел 6 Часть 2. Рекультивация земель	
6.3	3857.001.П.0/0.1294-ТБЭ	Раздел 6 Часть 3. Требования к обеспечению безопасной эксплуатации объекта капитального строительства	
6.4	3857.001.П.0/0.1294-РЧ	Раздел 6 Часть 4. Расчетная часть	

3857.001.П.0/0.1294-СП					
Изм	Колуч	Лист	№док	Подпись	Дата
ГИП		Филиппов			04.24
СОСТАВ ПРОЕКТНОЙ ДОКУМЕНТАЦИИ				387	
Стадия		Лист	Листов		
П		1	2		
ПРОЕКТНО-КОНСТРУКТОРСКИЙ ЦЕНТР <small>PROJECT DESIGN CENTER</small>					

№ тома	Обозначение	Наименование	Примечание
1	2	3	4
6.5	3857.001.П.0/0.1294-ССО	Раздел 6 Часть 5. Сборник спецификаций основного оборудования и материалов	
6.6	3857.001.П.0/0.1294-ИЭА	Раздел 6 Часть 6. Идентификация экологических аспектов	
6.7	3857.001.П.0/0.1294-ВБУ	Раздел 6 Часть 7 Оценка воздействия на водные биологические ресурсы	
6.8	3857.001.П.0/0.1294-ВОП	Раздел 6 Часть 8. Программа мероприятий по очистке местности от взрывоопасных предметов	
6.9	3857.001.П.0/0.1294-ОВОС	Раздел 6 Часть 9. Оценка воздействия на окружающую среду	
6.10	3857.001.П.0/0.1294-ОСОКН	Раздел 6 Часть 10. Мероприятия по обеспечению сохранности объектов культурного наследия	

Перечень технических отчетов по инженерным изысканиям

1	3857.001.ИИ.0/0.1294-ИГДИ	Технический отчет по результатам инженерно-геодезических изысканий	
2	3857.001.ИИ.0/0.1294-ИГИ	Технический отчет по результатам инженерно-геологических изысканий	
3	3857.001.ИИ.0/0.1294-ИГМИ	Технический отчет по результатам инженерно-гидрометеорологических изысканий	
4	3857.001.ИИ.0/0.1294-ИЭИ	Технический отчет по результатам инженерно-экологических изысканий	

										Лист
Изм	Колуч	Лист	№док	Подпись	Дата	3857.001.П.0/0.1294-СП				
						388				



ООО «Петроград»
193318, г. Санкт-Петербург,
ул. Коллонтай, д. 15, лит. А



УТВЕРЖДАЮ
Генеральный директор
Петрова Н.Н.

НАУЧНО-ПРОЕКТНАЯ ДОКУМЕНТАЦИЯ

РАЗДЕЛ ОБ ОБЕСПЕЧЕНИИ СОХРАННОСТИ
ОБЪЕКТОВ КУЛЬТУРНОГО НАСЛЕДИЯ

НА УЧАСТКЕ, ПРЕДНАЗНАЧЕННОМ ДЛЯ
ПРОЕКТИРОВАНИЯ И СТРОИТЕЛЬСТВА ОБЪЕКТА:
«Межпоселковый газопровод д. Лопухинка - д. Горки с
отводом до д. Лопухинка (ул. Хвойная), д. Верхние Рудицы,
д. Старые Медуши, д. Никольское, Извара и
д. Савольщина Ломоносовского района
Ленинградской области»

3857.001.П.0/0.1294-ОСОКН

САНКТ-ПЕТЕРБУРГ
2024 г.

Инв. № подл.	Подпись и дата	Взам. Инв. №	Инв. № дубл.	подпись и дата

Содержание	№ Стр.
Состав проекта	2
Содержание	4
Текстовая часть.	7
1. Основание для разработки раздела ОСОКН	7
2. Методика, цели и задачи разработки раздела ОСОКН	10
3. Нормативная документация	12
4. Общие сведения о трассе и полосе отвода проектируемого линейного объекта	14
5. Сведения о выявленном объекте культурного наследия «Курганная группа Савольщина»	18
5.1. Краткие историко-археологические сведения	18
5.2 Характеристика объекта культурного наследия	20
5.3 Сведения о натурном обследовании ОКН и прилегающего участка проектирования	23
6. Сведения о выявленном объекте культурного наследия «Курганная группа Старые Мёдуши-1»	24
6.1. Краткие историко-археологические сведения	24
6.2 Характеристика объекта культурного наследия	26
6.3 Сведения о натурном обследовании ОКН и прилегающего участка проектирования	29
7. Сведения о строительстве линейного объекта	30
8. Оценка воздействия принятых проектных решений на ОКН.	35
8.1. Оценка воздействия принятых проектных решений на ОКН «Курганная группа Савольщина»	35
8.2. Оценка воздействия принятых проектных решений на ОКН «Курганная группа Старые Мёдуши-1»	38
9. Мероприятия по обеспечению сохранности объектов культурного наследия	39
9.1. Мероприятия по обеспечению сохранности ОКН «Курганная группа Савольщина»	39
9.1.1 План проведения спасательных археологических раскопок	39
9.1.2. Мероприятия по обеспечению сохранности южной части территории ОКН, не затрагиваемой проектируемыми спасательными археологическими работами и полосой отвода проектируемого газопровода	47
9.2. Мероприятия по обеспечению сохранности ОКН «Курганная группа Старые Мёдуши-1»	50

пухинка – д. Горки с отводом до д. Лопухинка (ул. Хвойная), д. Верхние Рудины, д. Старые Медуши, д. Никольское, Извара и д. Савольщина Ломоносовского района Ленинградской области». Лист 5 с обозначением территории выявленного ОКН «Курганная группа Старые Медуши»	
14. План полосы отвода проектируемого газопровода. Лист 11 с обозначением территории выявленного ОКН «Курганная группа Старые Медуши-1»	67
15. Топографический план ОК(А)Н «Курганная группа Старые Медуши-1»	68
16. Совмещение Плана полосы отвода проектируемого газопровода (лист 11 (фрагмент)) с планом территории ОКН «Курганная группа Старые Медуши-1»	69
17. Ситуационный план взаимного расположения ОКН «Курганная группа Старые Медуши-1» и полосы отвода проектируемого газопровода с обозначением точек фотофиксации ОКН.	70
18. ОКН «Курганная группа Старые Медуши-1». Точка фотофиксации Ф1. Вид с юга.	70
19. ОКН «Курганная группа Старые Медуши-1». Точка фотофиксации Ф2. Вид с запада.	71
20. ОКН «Курганная группа Старые Медуши-1». Точка фотофиксации Ф3. Вид с востока.	71
21. Материалы исторической иконографии	72
Приложения	76
Приложение 1. Копия Письма Комитета по сохранению культурного наследия Ленинградской области 01.11.2023 № 01-09-8233/2023-0-1	77
Приложение 2. Копия Приказа Комитета по сохранению культурного наследия Ленинградской области «О включении объекта археологического наследия «Курганная группа Савольщина», обнаруженного в Ломоносовском районе Ленинградской области, в Перечень выявленных объектов культурного наследия, расположенных на территории Ленинградской области и утверждении границ его территории» от 01.11.2023 г. № 01-03/23-225	80
Приложение 3. Копия Приказа Комитета по сохранению культурного наследия Ленинградской области от 01.11.2023 г. № 01-03/23-226 «О включении объекта археологического наследия «Курганная группа Старые Медуши-1», обнаруженного в Ломоносовском районе Ленинградской области, в Перечень выявленных объектов культурного наследия, расположенных на территории Ленинградской области и утверждении границ его территории»	88

Текстовая часть.

1. Основание для разработки раздела ОСОКН

Настоящий раздел проектной документации, обосновывающей меры по обеспечению сохранности выявленных объектов культурного (археологического) наследия

- «**Курганная группа Савольщина**»¹ (Ленинградская область, Ломоносовский район, Лопухинское сельское поселение, на северной окраине д. Савольщина, у дороги в Извару, на склоне в 60 м от правого берега р. Воронка);

- «**Курганная группа Старые Мёдуши-1**»² (Ленинградская область, Ломоносовский район, Лопухинское сельское поселение, в 0.3 км к востоку от д. Старые Медуши), разработан в составе проектной документации по строительству линейного объекта «**Межпоселковый газопровод д. Лопухинка – д. Горки с отводом до д. Лопухинка (ул. Хвойная), д. Верхние Рудицы, д. Старые Медуши, д. Никольское, Извара и д. Савольщина Ломоносовского района Ленинградской области**».

Исходными данными для разработки раздела послужили:

- Письмо Комитета по сохранению культурного наследия Ленинградской области от 01.11.2023 № 01-09-8233/2023-0-1 (*Приложение 1 – здесь и далее – ссылка на Приложения к Разделу*);

- Акт по результатам государственной историко-культурной экспертизы земельного участка, предназначенного для проектирования и строительства объекта: «Межпоселковый газопровод д. Лопухинка – д. Горки с отводом до д. Лопухинка (ул. Хвойная), д. Верхние Рудицы и д. Савольщина Ломоносовского района Ленинградской области», подлежащего воздействию земляных, строительных, мелиоративных, хозяйственных и (или) иных работ, предусмотренных статьей 25 Лесного кодекса РФ работ по использованию лесов (за исключением работ, указанных в пунктах 3, 4 и 7 части 1 статьи 25 Лесного кодекса РФ) и иных работ, в случае если федеральный орган охраны объектов культурного наследия и орган охраны объектов культурного наследия субъекта РФ не имеет данных об отсутствии на указанном земельном участке объектов археологического наследия, включенных в реестр, и

¹ Приказ КСКНЛО «О включении объекта археологического наследия «Курганная группа Савольщина», обнаруженного в Ломоносовском районе Ленинградской области, в Перечень выявленных объектов культурного наследия, расположенных на территории Ленинградской области и утверждении границ его территории» от 01.11.2023 г. № 01-03/23-225.

² Приказ КСКНЛО «О включении объекта археологического наследия «Курганная группа Старые Мёдуши-1», обнаруженного в Ломоносовском районе Ленинградской области, в Перечень выявленных объектов культурного наследия, расположенных на территории Ленинградской области и утверждении границ его территории» от 01.11.2023 г. № 01-03/23-226.

выявленных объектов археологического наследия (пп. «д» п. 11 (1) Положения о Государственной историко-культурной экспертизе, утвержденного Постановлением Правительства РФ от 15 июля 2009 года № 569). ООО "ПИРС" по заказу ООО "ПКЦ", эксперт Соболев В. Ю. - СПб., 2023 г.

- Проектная документация, разработанная ООО «Проектно-конструкторский центр»;
- Правовые акты, охранная и проектная документация, опубликованные на сайтах Комитета по сохранению культурного наследия Ленинградской области (КСКНЛО) (okn.lenobl.ru), Министерства культуры РФ (МКРФ) (opendata.mkrf.ru, culture.gov.ru);
- Правовые акты, представленные в справочной правовой системе КонсультантПлюс (www.consultant.ru)
- Архивные, историографические и библиографические данные;
- Исторические и современные картографические материалы.

Согласно исходным данным:

- Проектом предполагается строительство линейного объекта - газопровода высокого давления 1 категории. Проектируемый газопровод предназначен для транспортировки природного газа для комплексного использования всеми категориями потребителей газифицируемых населенных пунктов.
- Участок работ расположен по адресу: Ленинградская область, Ломоносовский муниципальный район, д. Лопухинка, д. Горки, д. Лопухинка (Хвойное), д. Старые Мёдуши, д. Никольское, д. Извара, д. Верхние Рудицы, д. Савольщина (*Графическая часть - 1, 2 - Здесь и далее ссылка на Графическую часть Раздела*).
- Севернее д. Савольщина, ось 7 газопровода, в районе 7ПК27 проектируемой трассы, на месте проектируемого ГРПШ №8, затрагивает территорию ОКН «Курганная группа Савольщина» (*Графическая часть 3 - 12*);
- Северо-восточнее д. Старые Мёдуши, ось 1 газопровода, в районе 1ПК30 – 1ПК31 проектируемой трассы, проходит в непосредственной близости от границ территории ОКН «Курганная группа Старые Мёдуши-1» на минимальном расстоянии 18,5 м (*Графическая часть 13 - 20*).
- Границы территории и режим использования территории земельного участка ОКН «Курганная группа Савольщина» утверждены Приказом КСКНЛО «О включении объекта археологического наследия «Курганная группа Савольщина», обнаруженного в Ломоносовском районе Ленинградской области, в Перечень выявленных объектов культурного наследия, расположенных на территории Ленинградской области и утверждении границ его территории» от 01.11.2023 г. № 01-03/23-225 (*Приложение 2*).

3857.001.П.0/0.1294-ОСОКН

Лист

8

Изм.	Код.уч.	Лист	№док.	Подпись	Дата
------	---------	------	-------	---------	------

- Границы территории и режим использования территории земельного участка ОКН «Курганная группа Старые Мёдуши-1» утверждены Приказом КСКНЛЮ «О включении объекта археологического наследия «Курганная группа Старые Мёдуши-1», обнаруженного в Ломоносовском районе Ленинградской области, в Перечень выявленных объектов культурного наследия, расположенных на территории Ленинградской области и утверждении границ его территории» от 01.11.2023 г. № 01-03/23-226 (Приложение 3).

Раздел выполнен на основании:

- информации предоставленной в письме Комитета по сохранению культурного наследия Ленинградской области № 01-09-8233/2023-0-1 от 01.11.2023.

- п. 3, ст. 36 Федерального закона от 25.06. 2002 г. № 73-ФЗ «Об объектах культурного наследия (памятниках истории и культуры) народов Российской Федерации" (в действующей редакции): «3. Строительные и иные работы на земельном участке, непосредственно связанном с земельным участком в границах территории объекта культурного наследия, проводятся при наличии в проектной документации разделов об обеспечении сохранности указанного объекта культурного наследия или о проведении спасательных археологических полевых работ или проекта обеспечения сохранности указанного объекта культурного наследия либо плана проведения спасательных археологических полевых работ, включающих оценку воздействия проводимых работ на указанный объект культурного наследия, согласованных с региональным органом охраны объектов культурного наследия».

- Приложение 2 к приказу Комитета по сохранению культурного наследия Ленинградской области от 01.11.2023 №01-03\23-225 «Режим использования территории земельного участка, в границах которого располагается выявленный объект археологического наследия «Курганная группа Савольщина»: «<...> Запрещается: проведение земляных, строительных, мелиоративных, хозяйственных и иных работ без согласования с государственным органом охраны объектов культурного наследия <...> Разрешается: планирование и осуществление хозяйственной деятельности, связанной с производством земляных работ и капитальным строительством, при условии согласования с государственным органом охраны объектов культурного наследия мероприятий по обеспечению сохранности выявленного объекта археологического наследия. Указанная деятельность может осуществляться только после выполнения в полном объёме согласованных мероприятий по обеспечению сохранности выявленного объекта археологического наследия».

						3857.001.П.0/0.1294-ОСОКН	Лист
Изм.	Код.уч.	Лист	№док.	Подпись	Дата		9

2. Методика, цели и задачи разработки раздела ОСОКН

Состав и содержание Раздела выполнены с учетом методических рекомендаций и требований, предусмотренных:

- Постановлением Правительства РФ от 16.02.2008 № 87 (ред. от 06.05.2023) "О составе разделов проектной документации и требованиях к их содержанию";
- Национальным стандартом Российской Федерации ГОСТ Р 55627-2013 «Археологические изыскания в составе работ по реставрации, консервации, ремонту и приспособлению объектов культурного наследия» (М.: Росстандарт, 2014);
- Положением о порядке проведения археологических полевых работ (археологических раскопок и разведок) и составления научной отчетной документации (утверждено постановлением Бюро Отделения историко-филологических наук Российской академии наук от 12 апреля 2023 г. № 15).

Целью разработки данного раздела проектной документации является недопущение негативного воздействия проектируемым строительством газопровода на выявленные объекты культурного наследия «Курганная группа Савольщина» и «Курганная группа Старые Мёдуши-1».

Для достижения поставленной цели предусмотрено осуществление следующих задач:

- определение расположения объектов культурного наследия относительно зоны проектируемого строительства газопровода;
- оценка воздействия планируемых работ на объекты культурного наследия;
- разработка мероприятий по обеспечению сохранности объектов культурного наследия в процессе производства работ по объекту «Межпоселковый газопровод д. Лопухинка – д. Горки с отводом до д. Лопухинка (ул. Хвойная), д. Верхние Рудицы, д. Старые Медуши, д. Никольское, Извара и д. Савольщина Ломоносовского района Ленинградской области».

При разработке раздела были проведены следующие мероприятия:

- сбор и изучение исходных данных;
- историко-архивные и библиографические исследования в отношении рассматриваемых ОКН;
- натурное обследование территорий ОКН и прилегающих участков проектирования газопровода;
- фотофиксация обследованной территории;

Изм.	Код.уч.	Лист	№ док.	Подпись	Дата

- оценка воздействия проектируемых работ на объекты культурного наследия;
- разработка перечня мероприятий по обеспечению сохранности и сохранению объектов культурного наследия;
- написание раздела ОСОКН проектной документации.

Текстовая часть Раздела содержит ряд сведений в отношении объектов культурного наследия и строительного объекта; характеристику ОКН; описание принятых технических решений; оценку воздействия проектируемых работ на ОКН; мероприятия по обеспечению сохранности ОКН; пояснения, ссылки на нормативные и технические документы, используемые при подготовке раздела.

Графическая часть Раздела отображает топографические данные, принятые технические решения в графической форме (в виде схем, планов), планы территорий ОКН, а также материалы фотофиксации территорий ОКН и исторические карты района территории проектирования.

В составе Приложений к Разделу представлены копии письма КСКНЛО и документации содержащей характеристики объектов культурного наследия.

						3857.001.П.0/0.1294-ОСОКН	Лист
Изм.	Кол.уч.	Лист	№ док.	Подпись	Дата		11

3. Нормативная документация

1. Федеральный закон от 25.06.2002 № 73-ФЗ «Об объектах культурного наследия (памятники истории и культуры) народов Российской Федерации» (в действующей редакции);
2. Федеральный закон от 22.10.2014 № 315-ФЗ «О внесении изменений в Федеральный закон «Об объектах культурного наследия (памятниках истории и культуры) народов Российской Федерации» и отдельные законодательные акты Российской Федерации»;
 3. Постановление Совета Министров СССР от 16 сентября 1982 г. № 865 «Об утверждении Положения об охране и использовании памятников истории и культуры» (с изменениями, внесенными Федеральным законом № 73-ФЗ от 25.06.2002 г.);
 4. Приказ Министерства культуры Российской Федерации от 25.06.2015 № 1840 «Об утверждении состава и Порядка утверждения отчетной документации о выполнении работ по сохранению объекта культурного наследия, включенного в единый государственный реестр объектов культурного наследия (памятников истории и культуры) народов Российской Федерации, или выявленного объекта культурного наследия, Порядка приемки работ по сохранению объекта культурного наследия и подготовки акта приемки выполненных работ по сохранению объекта культурного наследия, включенного в единый государственный реестр объектов культурного наследия (памятников истории и культуры) народов Российской Федерации, или выявленного объекта культурного наследия и его формы»;
 5. Закон Ленинградской области от 07.12.2015 г. «О государственной охране, сохранении, использовании и популяризации объектов культурного наследия (памятников истории и культуры) народов Российской Федерации, расположенных на территории Ленинградской области» (в действующей редакции);
 6. Положение о государственной историко-культурной экспертизе (утверждено постановлением Правительства РФ от 15 июля 2009 г. № 569; с последующими изменениями и дополнениями).
 7. Постановление Правительства РФ от 16.02.2008 № 87 (ред. от 06.05.2023) "О составе разделов проектной документации и требованиях к их содержанию".
 8. Письмо Комитета по сохранению культурного наследия Ленинградской области от 01.11.2023 № 01-09-8233/2023-0-1.
 9. Приказ Комитета по сохранению культурного наследия Ленинградской области от 01.11.2023 г. № 01-03/23-225 «О включении объекта археологического наследия «Курганная группа Савольщина», обнаруженного в Ломоносовском районе Ленинградской области, в Перечень выявленных объектов культурного наследия, расположенных на территории Ленинградской области и утверждении границ его территории».

10. Приказ Комитета по сохранению культурного наследия Ленинградской области от 01.11.2023 г. № 01-03/23-226 «О включении объекта археологического наследия «Курганная группа Старые Мёдуши-1», обнаруженного в Ломоносовском районе Ленинградской области, в Перечень выявленных объектов культурного наследия, расположенных на территории Ленинградской области и утверждении границ его территории».

11. Национальный стандарт Российской Федерации ГОСТ Р 55627-2013 «Археологические изыскания в составе работ по реставрации, консервации, ремонту и приспособлению объектов культурного наследия» (М.: Росстандарт, 2014).

12. Национальный стандарт Российской Федерации ГОСТ Р 55528-2013. Состав и содержание научно-проектной документации по сохранению объектов культурного наследия. Памятники истории и культуры. Общие требования. – М., 2014 г.

13. Национальный стандарт Российской Федерации ГОСТ Р 56891.1-2016. Сохранение объектов культурного наследия. Термины и определения. Часть 1. Общие понятия, состав и содержание научно-проектной документации. – М., 2016 г.

14. Национальный стандарт Российской Федерации ГОСТ Р 56891.2-2016. Сохранение объектов культурного наследия. Термины и определения. Часть 2. Памятники истории и культуры. – М., 2016 г.

Изм.	Код.уч.	Лист	№ док.	Подпись	Дата
------	---------	------	--------	---------	------

4. Общие сведения о трассе и полосе отвода проектируемого линейного объекта.

Наименование объекта: «Межпоселковый газопровод д. Лопухинка – д. Горки с отводом до д. Лопухинка (ул. Хвойная), д. Верхние Рудицы, д. Старые Медуши, д. Никольское, Извара и д. Савольщина Ломоносовского района Ленинградской области»

Участок работ расположен **по адресу:** Ленинградская область, Ломоносовский муниципальный район, д. Лопухинка, д. Горки, д. Лопухинка (Хвойное), д. Старые Мёдуши, д. Никольское, д. Извара, д. Верхние Рудицы, д. Савольщина (*Графическая часть – 1,2*).

Проектируемый газопровод предназначен для транспортировки природного газа для комплексного использования всеми категориями потребителей газифицируемых населенных пунктов.

Проектом предусматривается проектируемый газопровод высокого давления 1 категории.

Трасса проектирования разделена на 9 осей (*Графическая часть – 1*):

- Ось 0 газопровода ПК0. ПК0 – точка подключения к действующему газопроводу в районе д. Лопухинка. Газопровод следует в западном направлении проектируемого ГРПШ № 1 (д. Лопухинка, ул. Хвойная). По пути следования газопровод пересекает автомобильные дороги регионального значения «Петергоф – Кейкино» км 39+085, «Спецподъезд №31 к а/д Магистральная» км 9+805, «Лопухинка – Горки – Шелково» км 0+760, «Спецподъезд №31 к а/д Магистральная» км 14+503. Конец трассы ПК56+25,41.

- Ось 1 газопровода. 1ПК0 – точка врезки ось ПК12+15,13. Газопровод следует в основном в южном направлении до проектируемого ГРПШ №3 (д. Горки). По пути следования газопровод пересекает автомобильные дороги регионального значения «Лопухинка-Горки-Шелково» км 3+100, «Лопухинка – Горки – Шелково» км 5+295. Конец трассы 1ПК53+19.50.

- Ось 2 газопровода. 2ПК0 – точка врезки ось 1ПК28+82,6. Газопровод следует в западном направлении до проектируемого ГРПШ №2 (д. Старые Мёдуши). Конец трассы 2ПК0+50,05.

- Ось 3 газопровода. 9ПК0 – точка врезки в выходной газопровод среднего давления проектируемого ГРПШ №3 (д. Горки). Ось следует в западном направлении до границ населенного пункта Никольское. Конец трассы 9ПК9+23,5.

- Ось 4 газопровода. 4ПК0 – точка врезки ось ПК12+66. Газопровод следует в основном в северном направлении до проектируемого ГРПШ №6 (д. Верхние Рудицы). По пути следования газопровод пересекает автомобильные дороги регионального значения «Спец-

Изм.	Кол.уч.	Лист	№ док.	Подпись	Дата	

подъезд №31 к а/д Магистральная» км 10+180, «Петергоф – Кейкино» км 41+278. Конец трассы 4ПК31+70,81.

- Ось 5 газопровода. 5ПК0 – точка врезки ось 4ПК16+78. Газопровод следует в восточном направлении до проектируемого ГРПШ №5 (д. Лопухинка). Конец трассы 5ПК0+16,50.

- Ось 6 газопровода. 6ПК0 – ГРПШ №6 (д. Верхние Рудицы). Газопровод следует в основном в северо-восточном направлении. Конец трассы (заглушка) 6ПК4+43,12.

- Ось 7 газопровода. 7ПК0 – точка врезки ось ПК44+86,9. Газопровод следует в юго-западном направлении до проектируемого ГРПШ №8 (д. Савольщина). Конец трассы 7ПК27+06,57.

- Ось 8 газопровода. 8ПК0 – точка врезки ось 7ПК23+54,38. Газопровод следует в юго-западном направлении до проектируемого ГРПШ №7 (д. Извара). Конец трассы 8ПК0+54,55.

Общая протяженность газопровода: 19216,3 м.

Ширина полосы отвода в местах прокладки трубопровода – 10 м.

Проектом также предусмотрены примыкающие к трубопроводу участки временных отводов на местах установки ГРПШ, площадка временных зданий и сооружений (бытовых помещений), площадки временной стоянки техники, площадки временного складирования материалов и древесины.

На период строительства подземного газопровода предусмотрена **полоса временного отвода** площадью 188 603,0 м².

Отчуждение земель во временное (краткосрочное) использование выполняется на период производства строительного-монтажных работ. Все строительные работы должны проводиться исключительно в пределах полосы отвода. В полосу временного отвода включена вся зона производства работ с учетом индивидуальных особенностей участков строительства (разная технология работ, типы угодий и т.д.)

На всех участках, предоставленных во временное пользование, по окончании строительства газопровода должно быть восстановлено наружное благоустройство или выполнена рекультивация.

В административном отношении трасса газопроводов проходит по землям, по своему назначению принадлежащим к категориям: земли населенных пунктов, земли сельскохозяйственного назначения, земли лесного фонда, земли промышленности, земли водного фонда.

Потребность в земельных ресурсах для строительства проектируемого газопровода определена с учетом принятых проектных решений, схем расстановки механизмов, отвалов растительного и минерального грунта и плети сваренной трубы газопровода.

На всех участках, предоставленных во временное пользование, по окончании строительства газопровода предусмотрено восстановление наружного благоустройства или выполнена рекультивация.

Объезды строительной техники предусмотрены по существующим дорогам.

Складирование материалов и изделий предусмотрено на базе подрядчика, в связи с этим отвод земель для складирования материалов не предусматривается.

Карьеры для добычи инертных материалов используются существующие.

В соответствии с Постановлением Правительства РФ от 20.11.2000 г. № 878 «Об утверждении Правил охраны газораспределительных сетей», устанавливаются следующие охранные зоны:

- вдоль трассы газопровода – в виде территории, ограниченной условными линиями, проходящими на расстоянии 2 м с каждой стороны газопровода;
- вдоль трасс межпоселковых газопроводов, проходящих по лесам и древесно-кустарниковой растительности, - в виде просек шириной 6 м, по 3 м с каждой стороны газопровода;
- вокруг отдельно стоящих пунктов редуцирования газа – в виде территории, ограниченной замкнутой линией, проведенной на расстоянии 10 м от границ этих объектов.

Трасса проектирования, преимущественно, пролегает через смешанный лес и сельскохозяйственные поля, вдоль существующих деревень и автомобильных дорог (грунтовых и асфальтированных). Территория имеет равнинно-холмистый *рельеф*, расположена в пределах Северо-Западной части Русской плиты и представляет собой область погружения фундамента, на котором залегают осадочные образования общей мощностью до 470 м, с поверхности перекрытые осадками четвертичного возраста. Основной чертой геологического строения района является пологое моноклиналиное залегание слагающих ее образований, со слабым падением их на юго-восток (угол падения 8-11 градусов, падение 3 - 5 м на км).

В *геоморфологическом отношении* территория относится к Лужско-Нарвскому району Балтийско-Ладожской области Предглинтовой низменности и представляет собой слабоволнистую равнину с рядом террас эрозионно-тектонического происхождения. Предглинтовая низменность расположена к югу от центральной возвышенности Карельского перешейка и ограничена Балтийско-Ладожским (ордовикским) уступом от Ордовикского плато. Низменность представляет собой комплекс аккумулятивных террасовых поверхностей с абсолютными высотами от 0 до 100 м.

Абсолютные отметки поверхности (по устьям пройденных выработок на всей территории) составляют 123,7-154,8 м.

В геологическом строении участка в пределах глубины бурения 15,0 м принимают участие современные четвертичные отложения голоценового отдела, представленные техногенными (t IV) и биогенными отложения (b IV), отложения верхнего звена плейстоценового раздела представленные ледниковыми отложениями (g III), подстилаемые элювиальными нижнеордовикскими (e O1) отложениями и коренными нижнеордовикскими отложениями (O1).

С поверхности скважинами вскрыт почвенно-растительный слой мощностью 0,1-0,3 м. Данный слой не выделялся в качестве ИГЭ, так как не является основанием для сооружений и подлежит удалению.

Подробные данные о геологическом строении участка представлены в соответствующих разделах проектной документации – Том 10.8 Технический отчет по результатам инженерно-геодезических изысканий. Том 1. Шифр: 3857.001.П.0/0.1294-ИГДИ; Том 10.9. Технический отчет по результатам инженерно-геологических изысканий. Том 2. Шифр:3857.001.П.0/0.1294-ИГИ; Том 5 Раздел 5. Проект организации строительства. Шифр: 3857.001.П.0/0.1294-ПОС.

С территорией рассматриваемых в данном Разделе ОКН соотносятся следующие участки проектируемого строительства:

- у северной окраины д. Савольщина – Ось 7 газопровода, в месте расположения проектируемого ГРПШ №8 (д. Савольщина), на участке 7ПК26+75.66 - 7ПК27+20.03 временная полоса отвода проектируемого газопровода находится на территории выявленного ОКН *«Курганная группа Савольщина»* (в северной части территории ОКН). Площадь полосы отвода проектируемого строительства в пределах территории ОКН составляет 652 м² (*Графическая часть – 3 - б*).

- северо-восточнее д. Старые Мёдуши – Ось 1 газопровода, на участке 1ПК30 – 1ПК31, проходит южнее границ территории ОКН *«Курганная группа Старые Мёдуши-1»* на минимальном расстоянии 18,5 м к югу от поворотной точки №5 границ ОКН до границы временной полосы отвода в точке 1ПК30+52.1 (*Графическая часть – 13 - 16*).

5. Сведения о выявленном объекте культурного наследия «Курганная группа Савольщина»

5.1. Краткие историко-археологические сведения³

Рассматриваемый ОКН находится в пределах запада центральной части исторической территории, получившей в XVII в. название Ингерманландия, к югу и юго-западу от р. Нева, к югу от южного берега Финского залива, на северной части Ижорской возвышенности. В XI-XV вв. территория западной Ингерманландии принадлежала административно-политическому образованию - Водской «Вотской» земле подвластной Великому Новгороду. Территориальной основой земли являлась активно осваиваемая в то время плодородная Ижорская возвышенность. Согласно писцовым книгам Новгородской земли, в XV – XVI в. здесь было сконцентрировано около 45% от общего числа сел и селец, известных в Шелонской, Водской и Деревской пятинах. Причиной такой концентрации населения обычно считают плодородные дерново-карбонатные почвы.

Одним из сохранившихся до нашего времени средневековых курганных могильников Ижорского плато является могильник у д. Савольщина, датируемый XII-XIII вв.

На картографическом материале деревня Савольщина (Sawolsina) фиксируется со второй половины XVII в. (*Графическая часть – 21*)

Курганная группа на северной окраине д. Савольщина, согласно сведениям, опубликованным в научно-справочном издании «Археологическая карта Ленинградской области. Часть I. Западные районы» (В.А. Лапшин.СПб., 1990. – № 602., С. 81), к 1927 г. состояла из 9 насыпей выс. 1-1,4 м, диам. 6-8 м, с каменными обкладками в основании, однако к моменту публикации справочника в 1990 г., была признана не сохранившейся.

В ходе археологической разведки 2023 г., на территории земельного участка, предназначенного для проектирования и строительства объекта: «Межпоселковый газопровод д. Лопухинка – д. Горки с отводом до д. Лопухинка (ул. Хвойная), д. Верхние Рудицы и д. Савольщина Ломоносовского района Ленинградской области», проведенной В. Ю. Соболевым (Открытый лист № 3149-2022 от 14 ноября 2022 г.), на северной окраине дер. Савольщина

³ Подробные историко-археологические данные представлены в: Акт по результатам государственной историко-культурной экспертизы земельного участка, предназначенного для проектирования и строительства объекта: «Межпоселковый газопровод д. Лопухинка – д. Горки с отводом до д. Лопухинка (ул. Хвойная), д. Верхние Рудицы и д. Савольщина Ломоносовского района Ленинградской области», подлежащего воздействию земляных, строительных, мелиоративных, хозяйственных и (или) иных работ, предусмотренных статьей 25 Лесного кодекса РФ работ по использованию лесов (за исключением работ, указанных в пунктах 3, 4 и 7 части 1 статьи 25 Лесного кодекса РФ) и иных работ, в случае если федеральный орган охраны объектов культурного наследия и орган охраны объектов культурного наследия субъекта РФ не имеет данных об отсутствии на указанном земельном участке объектов археологического наследия, включенных в реестр, и выявленных объектов археологического наследия (пп. «д» п. 11 (1) Положения о Государственной историко-культурной экспертизе, утвержденного Постановлением Правительства РФ от 15 июля 2009 года № 569). ООО "ПИРС" по заказу ООО "ПКЦ", эксперт Соболев В. Ю. - СПб., 2023 г. – С. 11 – 26.

Изм.	Код.уч.	Лист	№докум.	Подпись	Дата

был вновь выявлен объект культурного (археологического) наследия «Курганная группа Савольщина». Зафиксировано 3 кургана диаметром около 4-5 м и высотой от 0.4 до 1.2 м, стоящие цепочкой друг за другом, с севера на юг, справа от дороги, к югу от разлива на правом берегу р. Воронка. Самая южная насыпь (курган №3) сильно разрушена (*Графическая часть – 5*).

5.2 Характеристика объекта культурного наследия

Наименование: Выявленный объект культурного (археологического) наследия «Курганная группа Савольщина».

Местоположение объекта: Ленинградская область, Ломоносовский район, Лопухинское сельское поселение, на северной окраине д. Савольщина, у дороги в Извару, на склоне в 60 м от правого берега р. Воронка.

Датировка объекта: средневековье (XII – XIII вв.)

Вновь выявлен в 2023 г. В. Ю. Соболевым (Открытый лист № 3149-2022 от 14 ноября 2022 г.) в ходе проведения разведочных археологических работ на территории земельного участка, предназначенного для проектирования и строительства объекта: «Межпоселковый газопровод д. Лопухинка – д. Горки с отводом до д. Лопухинка (ул. Хвойная), д. Верхние Рудицы и д. Савольщина Ломоносовского района Ленинградской области».

Включен в Перечень выявленных объектов культурного наследия, расположенных на территории Ленинградской области, Приказом КСКНЛО от 01.11.2023 г. № 01-03/23-225 «О включении объекта археологического наследия «Курганная группа Савольщина», обнаруженного в Ломоносовском районе Ленинградской области, в Перечень выявленных объектов культурного наследия, расположенных на территории Ленинградской области и утверждении границ его территории» (Приложение 2).

Границы территории выявленного ОКН (Графическая часть – 5; Приложение 2):

Координаты характерных (поворотных) точек ОКН:

ОКН «Курганная группа Савольщина»				
№	WGS-84		МСК-47 зона 2	
	N	E	X	Y
1	59.698179857	29.322751338	410630.98	2158505.00
2	59.697992166	29.323370781	410609.22	2158539.36
3	59.697465939	29.322759955	410551.45	2158503.53
4	59.697669037	29.322216840	410574.82	2158473.51
Площадь 2593.24 м ² ; периметр 211.10 м				

Текстовое описание границ территории выявленного ОКН:

от т. 1 к т. 2 — 40,7 м на юго-восток по лиственному лесу;

от т. 2 к т. 3 — 68,0 м на юго-запад по полю;

от т. 3 к т. 4 - 38,05 м на северо-запад по полю и кулисе, идущей вдоль автодороги;

5857.001.П.0/0.1294-ОСОКН

Лист

20

Изм. Код.уч. Лист № док. Подпись Дата

от т. 4 к т. 1 - 64,55 м на северо-восток по кювету автодороги.

Режим использования территории земельного участка, в границах которого располагается выявленный объект археологического наследия «Курганная группа Савольщина»:

«Установить особый режим использования земельных участков, в границах которых располагается объект археологического наследия. Предусмотреть возможность проведения археологических полевых работ в порядке, установленном Федеральным законом от 25.06.2002 №73-ФЗ «Об объектах культурного наследия (памятниках истории и культуры) народов Российской Федерации» земельных, строительных, мелиоративных, хозяйственных работ при условии обеспечения сохранности выявленного объекта археологического наследия, а также обеспечения доступа граждан к указанному объекту археологического наследия.

Запрещается:

- проведение земляных, строительных, мелиоративных, хозяйственных и иных работ без согласования с государственным органом охраны объектов культурного наследия;
- нарушение дернового слоя и выемка грунта на участках, ранее не подвергавшихся перекопке и повреждению, за исключением деятельности, связанной с археологическими исследованиями, а также деятельности, направленной на сохранение и научное изучение объекта археологического наследия;
- проведение археологических исследований на территории объекта археологического наследия без наличия у исследователя разрешения (Открытого листа), выданного Министерством культуры Российской Федерации;
- размещение мусора (свалок) на территории выявленного объекта археологического наследия.

Разрешается:

- планирование и осуществление хозяйственной деятельности, связанной с производством земляных работ и капитальным строительством, при условии согласования с государственным органом охраны объектов культурного наследия мероприятий по обеспечению сохранности выявленного объекта археологического наследия. Указанная деятельность может осуществляться только после выполнения в полном объеме согласованных мероприятий по обеспечению сохранности выявленного объекта археологического наследия;
- деятельность, связанная с проведением археологических исследований и научным изучением объекта археологического наследия, осуществляется в рамках действующего законодательства;

- использование в соответствии со ст. 45.2 Федерального закона от 25.06.2002 №73-ФЗ «Об объектах культурного наследия (памятниках истории и культуры) народов Российской Федерации» специальных технических средств поиска и (или) землеройных машин в целях обнаружения объектов археологического наследия и (или) археологических предметов исключительно при осуществлении археологических полевых работ, проводимых на основании разрешения (Открытого листа)».

Предмет охраны выявленного объекта культурного (археологического) наследия «Курганная группа Савольщина» к настоящему моменту не утвержден.

Для типологически схожих объектов культурного наследия - памятников археологии - курганных и курганно-жальничных могильников (групп) предметом охраны является:

- территория памятника в утвержденных границах территории, включающая археологические движимые и недвижимые объекты;
- культурный слой;
- визуально определяемые погребальные комплексы (курганные насыпи, жальничные погребения и жальничные поля);
- внешние и внутренние курганные и жальничные конструкции (ровики, могильные ямы, каменные кресты, каменные выкладки и оградки, отдельные камни, гробовища, деревянные сооружения и пр.);
- погребения (антропологические останки скелета и/или кальцинированные кости), погребальный инвентарь, отдельные артефакты.

Изм.	Код.уч.	Лист	№ док.	Подпись	Дата	

5.3 Сведения о натурном обследовании ОКН и прилегающего участка проектирования

Участок проектируемого газопровода, у северной окраины д. Савольщина, затрагивает границы территории выявленного объекта культурного (археологического) наследия «Курганная группа Савольщина» (*Графическая часть – 3 - 12*).

Местоположение выявленного ОКН: Ленинградская область, Ломоносовский район, Лопухинское сельское поселение, на северной окраине д. Савольщина, у дороги в Извару, на склоне в 60 м от правого берега р. Воронка.

Территория ОКН, в утвержденных границах, площадью 2593,24 м², представляет собой четырехугольник, вытянутый с юго-запада на северо-восток с длиной сторон около 65X40 м. С северо-запада (поворотные точки 1 – 4) ограничена автомобильной дорогой; с северо-востока (поворотные точки 1 – 2) проходит по заросшему лиственными деревьями и кустарником правому (южному) берегу р. Воронка; с юго-востока (поворотные точки 2 – 3) проходит по заросшему краю поля; с юго-запада (поворотные точки 3 – 4) проходит по заросшему краю поля вдоль проселочной дороги (*Графическая часть – 5*).

В пределах границ ОКН зафиксировано 3 насыпи: 2 кургана диаметром около 4-5 м и высотой от 0.4 до 0.8 м, стоящие друг за другом, с севера на юг, справа от дороги, к югу от разлива на правом берегу р. Воронка; курган 3 – южная насыпь, сильно разрушен.

Рельеф территории могильника ровный. Высотные отметки дневной поверхности в пределах топографической съемки плана варьируют от 124,87 до 130,88 м БС. Территория памятника археологии частично заросла лиственными деревьями и кустарником, частично спланирована, задернована (*Графическая часть – 8 - 12*).

Полоса отвода проектируемого газопровода затрагивает северную часть территории выявленного ОКН «Курганная группа Савольщина». Ось 7 газопровода, в месте расположения проектируемого ГРПШ №8 (д. Савольщина) и прокладки трубопровода на участке 7ПК26+75.66 - 7ПК27+20.03, включая временную площадку ННБ 10x3,5 м с котлованом 2x3 м и обустройством временного переезда через кабель связи в точке 7ПК26+95,9 – полностью расположена в границах территории ОКН (*Графическая часть – 4,6*)

Площадь полосы отвода проектируемого строительства в пределах территории ОКН составляет 652 м² и включает местоположение курганов 1 и 2, межкурганное пространство и участок в пределах границ территории ОКН между поворотных точек 1-2, 2-3, 1-4 (*Графическая часть – 6*).

Трасса газопровода к северо-востоку от территории ОКН пересекает р. Воронка – проектом предусмотрено пересечение реки методом ННБ длиной 159 м на участке 7ПК25+25.25 – 7ПК26+84.25 (*Графическая часть – 4*).

5857.001.П.0/0.1294-ОСОКН

Лист

23

Изм.	Код.уч.	Лист	№док.	Подпись	Дата
------	---------	------	-------	---------	------

6. Сведения о выявленном объекте культурного наследия «Курганная группа Старые Мёдуши-1»

6.1. Краткие историко-археологические сведения⁴

Рассматриваемый ОКН находится в пределах запада центральной части исторической территории, получившей в XVII в. название Ингерманландия, к югу и юго-западу от р. Нева, к югу от южного берега Финского залива, на северной части Ижорской возвышенности. В XI-XV вв. территория западной Ингерманландии принадлежала административно-политическому образованию - Водской «Вотской» земле подвластной Великому Новгороду. Территориальной основой земли являлась активно осваиваемая в то время плодородная Ижорская возвышенность. Согласно писцовым книгам Новгородской земли, в XV – XVI в. здесь было сконцентрировано около 45% от общего числа сел и селец, известных в Шелонской, Водской и Деревской пятинах. Причиной такой концентрации населения обычно считают плодородные дерново-карбонатные почвы.

Одним из сохранившихся до нашего времени средневековых курганных могильников Ижорского плато является могильник у д. Старые Мёдуши, датируемый XII-XIII вв.

Деревня Медуша впервые упоминается в Писцовой книге Водской Пятины 1500 г. На картографическом материале деревня Старые Мёдуши (Medusa) фиксируется со второй половины XVII в. (*Графическая часть – 21*)

Курганная группа в 0,3 км к востоку от д. Старые Мёдуши, согласно сведениям, опубликованным в научно-справочном издании «Археологическая карта Ленинградской области. Часть I. Западные районы» (В.А. Лапшин.СПб., 1990. - №598., С. 81) к 1927 г. состояла из 4 насыпей выс. 0,8 - 1,4 м, диам. 6 - 7 м, однако к моменту публикации справочника в 1990 г., была признана не сохранившейся.

В ходе археологической разведки 2023 г., на территории земельного участка, предназначенного для проектирования и строительства объекта: «Межпоселковый газопровод д. Лопухинка – д. Горки с отводом до д. Лопухинка (ул. Хвойная), д. Верхние Рудицы и д. Савольщина Ломоносовского района Ленинградской области», проведенной В. Ю. Соболевым

⁴ Подробные историко-археологические данные представлены в: Акт по результатам государственной историко-культурной экспертизы земельного участка, предназначенного для проектирования и строительства объекта: «Межпоселковый газопровод д. Лопухинка – д. Горки с отводом до д. Лопухинка (ул. Хвойная), д. Верхние Рудицы и д. Савольщина Ломоносовского района Ленинградской области», подлежащего воздействию земляных, строительных, мелиоративных, хозяйственных и (или) иных работ, предусмотренных статьей 25 Лесного кодекса РФ работ по использованию лесов (за исключением работ, указанных в пунктах 3, 4 и 7 части 1 статьи 25 Лесного кодекса РФ) и иных работ, в случае если федеральный орган охраны объектов культурного наследия и орган охраны объектов культурного наследия субъекта РФ не имеет данных об отсутствии на указанном земельном участке объектов археологического наследия, включенных в реестр, и выявленных объектов археологического наследия (пп. «д» п. 11 (1) Положения о Государственной историко-культурной экспертизе, утвержденного Постановлением Правительства РФ от 15 июля 2009 года № 569). ООО "ПИРС" по заказу ООО "ПКЦ", эксперт Соболев В. Ю. - СПб., 2023 г. – С. 11 – 26.

Изм.	Код.уч.	Лист	№док.	Подпись	Дата

(Открытый лист № 3149-2022 от 14 ноября 2022 г.), северо-восточнее дер. Старые Мёдуши, вновь выявлены 4 насыпи диаметром 5-6 м и высотой 0,4-0,8 м. Местонахождение выявленных насыпей совпадает с привязками археологического памятника «Курганная группа Старые Мёдуши-1», зафиксированного в 1927 г.

8857.001.П.0/0.1294-ОСОКН

Лист

25

Изм.	Код.уч.	Лист	№ док.	Подпись	Дата
------	---------	------	--------	---------	------

6.2 Характеристика объекта культурного наследия

Наименование: Выявленный объект культурного (археологического) наследия «Курганная группа Старые Мёдуши-1».

Местоположение объекта: Ленинградская область, Ломоносовский район, Лопухинское сельское поселение, в 0.3 км к востоку от д. Старые Мёдуши.

Датировка объекта: средневековые (XII – XIII вв.)

Вновь выявлен в 2023 г. В. Ю. Соболевым (Открытый лист № 3149-2022 от 14 ноября 2022 г.) в ходе проведения разведочных археологических работ на территории земельного участка, предназначенного для проектирования и строительства объекта: «Межпоселковый газопровод д. Лопухинка – д. Горки с отводом до д. Лопухинка (ул. Хвойная), д. Верхние Рудицы и д. Савольщина Ломоносовского района Ленинградской области».

Включен в Перечень выявленных объектов культурного наследия, расположенных на территории Ленинградской области, Приказом КСКНЛЮ от 01.11.2023 г. № 01-03/23-226 «О включении объекта археологического наследия «Курганная группа Старые Мёдуши-1», обнаруженного в Ломоносовском районе Ленинградской области, в Перечень выявленных объектов культурного наследия, расположенных на территории Ленинградской области и утверждении границ его территории» (Приложение 3).

Границы территории выявленного ОКН (Графическая часть – 15; Приложение 3):

Координаты характерных (поворотных) точек памятника:

ОАН «Курганная группа Старые Мёдуши-1»				
	WGS-84		МСК-47 зона 2	
№	N	E	X	Y
1	59.700503370	29.403980456	410780.41	2163083.99
2	59.700648951	29.405034296	410795.25	2163143.69
3	59.700502120	29.405236993	410778.63	2163154.72
4	59.700300589	29.404696606	410756.89	2163123.77
5	59.700273205	29.404048803	410754.69	2163087.24
Площадь 1848 м ² ; периметр 181.82 м				

Текстовое описание границ территории выявленного ОКН:

от т. 1 к т. 2 — 61,65 м на восток северо-восток вдоль края карьера;

от т. 2 к т. 3 - 19,95 м на юго-запад по лиственному лесу;

от т. 3 к т. 4 - 37,75 м на юго-запад вдоль дороги;

от т. 4 к т. 5 - 36,65 м на запад юго-запад вдоль дороги;

от т. 5 к т. 1 - 25,8 м на север по лиственному лесу.

5857.001.П.0/0.1294-ОСОКН

Лист

26

Изм. Код.уч. Лист № док. Подпись Дата

Режим использования территории земельного участка, в границах которого располагается выявленный объект археологического наследия «Курганная группа Старые Мёдуши - 1»:

«Установить особый режим использования земельных участков, в границах которых располагается объект археологического наследия. Предусмотреть возможность проведения археологических полевых работ в порядке, установленном Федеральным законом от 25.06.2002 №73-ФЗ «Об объектах культурного наследия (памятниках истории и культуры) народов Российской Федерации» земельных, строительных, мелиоративных, хозяйственных работ при условии обеспечения сохранности выявленного объекта археологического наследия, а также обеспечения доступа граждан к указанному объекту археологического наследия.

Запрещается:

- проведение земляных, строительных, мелиоративных, хозяйственных и иных работ без согласования с государственным органом охраны объектов культурного наследия;
- нарушение дернового слоя и выемка грунта на участках, ранее не подвергавшихся перекопке и повреждению, за исключением деятельности, связанной с археологическими исследованиями, а также деятельности, направленной на сохранение и научное изучение объекта археологического наследия;
- проведение археологических исследований на территории объекта археологического наследия без наличия у исследователя разрешения (Открытого листа), выданного Министерством культуры Российской Федерации;
- размещение мусора (свалок) на территории выявленного объекта археологического наследия.

Разрешается:

- планирование и осуществление хозяйственной деятельности, связанной с производством земляных работ и капитальным строительством, при условии согласования с государственным органом охраны объектов культурного наследия мероприятий по обеспечению сохранности выявленного объекта археологического наследия. Указанная деятельность может осуществляться только после выполнения в полном объёме согласованных мероприятий по обеспечению сохранности выявленного объекта археологического наследия;
- деятельность, связанная с проведением археологических исследований и научным изучением объекта археологического наследия, осуществляется в рамках действующего законодательства;
- использование в соответствии со ст. 45.2 Федерального закона от 25.06.2002 №73-ФЗ «Об объектах культурного наследия (памятниках истории и культуры) народов Российской Федерации» специальных технических средств поиска и (или) землеройных машин в це-

Изм.	Код.уч.	Лист	№док.	Подпись	Дата	

лях обнаружения объектов археологического наследия и (или) археологических предметов исключительно при осуществлении археологических полевых работ, проводимых на основании разрешения (Открытого листа)».

Предмет охраны выявленного объекта культурного (археологического) наследия «Курганная группа Старые Мёдуши - 1» к настоящему моменту не утвержден.

Для типологически схожих объектов культурного наследия - памятников археологии - курганных и курганно-жальничных могильников (групп) предметом охраны является:

- территория памятника в утвержденных границах территории, включающая археологические движимые и недвижимые объекты;
- культурный слой;
- визуально определяемые погребальные комплексы (курганные насыпи, жальничные погребения и жальничные поля);
- внешние и внутренние курганные и жальничные конструкции (ровики, могильные ямы, каменные кресты, каменные выкладки и оградки, отдельные камни, гробовища, деревянные сооружения и пр.);
- погребения (антропологические останки скелета и/или кальцинированные кости), погребальный инвентарь, отдельные артефакты.

Изм.	Код.уч.	Лист	№ док.	Подпись	Дата	

6.3 Сведения о натурном обследовании ОКН и прилегающего участка проектирования

Участок проектируемого газопровода, северо-восточнее д. Старые Мёдуши проходит вблизи границ территории выявленного объекта культурного (археологического) наследия «Курганная группа Старые Мёдуши-1» (*Графическая часть – 13*).

Местоположение выявленного ОКН: Ленинградская область, Ломоносовский район, Лопухинское сельское поселение, в 0.3 км к востоку от д. Старые Мёдуши.

Территория ОКН, в утвержденных границах, площадью 1848 м², представляет собой пятиугольник, вытянутый с запада на восток со сторонами около 62х20х37х36х26 м. Северная (поворотные точки 1 – 2) сторона и перпендикулярные ей западная (поворотные точки 1 – 5) и восточная (поворотные точки 2 – 3) проходят по заросшему лиственными деревьями и кустарником правому краю старого карьера; южная (поворотные точки 5 – 4) и юго-восточная (поворотные точки 4 – 3) части – проходят вдоль проселочной дороги (*Графическая часть – 15*).

В пределах границ ОКН зафиксировано 4 насыпи диаметром около 5 - 6 м и высотой от 0.4 до 0.8 м.

Рельеф территории могильника ровный. Высотные отметки дневной поверхности в пределах топографической съемки плана варьируют от 153,11 до 153,93 м БС. Территория памятника археологии заросла лиственными деревьями и кустарником, задернована (*Графическая часть – 17 - 20*).

Полоса отвода проектируемого газопровода проходит южнее территории выявленного ОКН «Курганная группа Старые Мёдуши-1» и территорию ОКН не затрагивает. Ось 1 газопровода, на участке 1ПК30 – 1ПК31, проходит южнее границ территории ОКН «Курганная группа Старые Мёдуши-1» на минимальном расстоянии 18,5 м к югу от поворотной точки №5 границ ОКН до границы временной полосы отвода в точке 1ПК30+52.1 (*Графическая часть – 16*).

Трасса газопровода на данном участке проходит вдоль грунтовой дороги у северной окраины коттеджного поселка Мёдуши к северо-востоку от д. Старые Мёдуши.

7. Сведения о строительстве линейного объекта

Участок работ расположен по адресу: Ленинградская область, Ломоносовский муниципальный район, д. Лопухинка, д. Горки, д. Лопухинка (Хвойное), д. Старые Мёдуши, д. Никольское, д. Извара, д. Верхние Рудицы, д. Савольщина (*Графическая часть – 1,2*).

Проектируемый газопровод предназначен для транспортировки природного газа для комплексного использования всеми категориями потребителей газифицируемых населенных пунктов.

Проектом предусматривается:

– прокладка полиэтиленового газопровода ниже глубины промерзания и составляет не менее 1,5 м до верха трубы (средняя глубина траншеи – 1,72 м);

– прокладка газопровода высокого давления 1 категории $P \leq 1,2$ МПа подземно из полиэтиленовых труб ПЭ100 SDR 9 по ГОСТ Р 58121.2-2018 с коэффициентом запаса прочности не менее 2,0 при прокладке газопроводов давлением газа свыше 0,6 до 1,2 МПа включительно на территориях сельских населенных пунктов из полиэтилена ПЭ, из стальных электросварных прямошовных труб по ГОСТ 10704-91 с монослойным полимерным покрытием на основе материала «Метален ПЭ-21»– и надземно из стальных электросварных прямошовных труб по ГОСТ 10704-91;

– установка ШРП производства ООО «Северная компания» в ограждении для снижения давления с высокого 1 категории (до 1,2 МПа) на среднее давление (до 0,3 МПа) в газифицируемых населенных пунктах;

– активная защита от почвенной коррозии и опасного влияния блуждающих токов проектируемого газопровода высокого давления $\varnothing 159$ мм, протяженностью $L = 892$ м;

– устройство трех участков электрохимической защиты стального газопровода высокого давления 1 категории диаметром $\varnothing 108$ мм $L = 228$ м, стального газопровода 1 категории диаметром $\varnothing 89$ мм $L = 24$ м и $L = 34$ м, с помощью протекторной защиты;

– герметизация вводов и выпусков инженерных коммуникаций в подвальных помещениях зданий любого назначения, расположенных в зоне 50-ти метров от проектируемых подземных газопроводов, а также высверливание отверстий в крышках колодцев подземных коммуникаций. Герметизацию вводов и выпусков инженерных коммуникаций выполнить в соответствии с рабочими чертежами серии 5.905-26.08;

– установка шаровых кранов КШГ 79.116.150.Б.10DN150, КШГ 79.116.100.Б.10DN100, КШГ 79.116.080.Б.10DN80 производства ООО «Броен» в подземном исполнении;

– установка шаровых кранов КШГ 71.112.080DN80, КШГ 71.112.100DN100 производства ООО «Броен» в надземном исполнении в обвязке проектируемых ГРПШ;

8857.001.П.0/0.1294-ОСОКН

Лист

30

Изм.	Кол.уч.	Лист	№ док.	Подпись	Дата
------	---------	------	--------	---------	------

– пересечение естественных и искусственных преград методом ННБ.

Потребность в земельных ресурсах для строительства проектируемого газопровода определена с учетом принятых проектных решений, схем расстановки механизмов, отвалов растительного и минерального грунта и плети сваренной трубы газопровода. Ширина полосы временного отвода составляет в среднем 10,0 м.

Общая площадь земельных участков и их частей для временного пользования, на период строительства составляет 188603 м².

На всех участках, предоставленных во временное пользование, по окончании строительства газопровода предусмотрено восстановление наружного благоустройства или выполнение рекультивации.

По трассе проектируемого газопровода имеются пересечения с существующими коммуникациями: подземные кабели связи; воздушные линии электропередач; автодороги, а также водными преградами (безымянный ручей и р. Воронка).

Организационно-технологическая схема:

Организационно-технологическая схема ведения строительно-монтажных работ (СМР), обеспечивающая соблюдение установленных в календарном плане строительства сроков его завершения, включает в себя следующие мероприятия и работы:

- подготовительные работы;
- работы основного периода;
- испытание газопроводов;
- сдача объектов заказчику и ввод в эксплуатацию;
- рекультивация нарушенных земель и благоустройство территории.

Работы ведутся поточным методом.

Работы производятся захватками.

В работы ***подготовительного периода*** (без учета внеплощадочных и организационных работ) входят:

- отвод в натуре трассы для строительства;
- закрепление основных разбивочных осей;
- выявление и обозначение на местности положения всех коммуникаций, проходящих в зоне работ и вблизи от нее, с помощью трассоискателя;
- инженерная подготовка территории строительной площадки;
- защита подземных коммуникаций в местах проезда тяжеловесной техники;
- завоз и размещение мобильных (инвентарных) зданий и сооружений административно-бытового и производственного назначения;
- устройство ограждений строительной площадки;

– инженерная подготовка территории строительства (расчистка и планировка территории строительства);

– очистка территории от зеленых насаждений (валка деревьев с вывозом деловой древесины на площадки временного складирования в пределах полосы отвода и очисткой территории от порубочных остатков);

– Строительство временных зданий и сооружений (площадка временных зданий и сооружений (ВЗиС), площадка временной стоянки техники, площадки временного складирования материалов и древесины, установка контейнеров для строительных и бытовых отходов).

Работы *основного периода* включают:

- разводка внутриплощадочных инженерных сетей;
- прокладка внеплощадочных сетей и коммуникаций;
- разработка траншей;
- организация открытого водоотлива;
- устройство песчаной постели;
- сварка плетей газопровода на бровке траншеи;
- контроль качества сварных стыков;
- опуск плетей в траншею;
- сварка фитингов в траншее;
- контроль качества монтажных стыков;
- присыпка газопровода привозным песком;
- монтаж ШРП;
- обвязка ШРП;
- испытание газопровода;
- засыпка траншей и котлованов ранее выбранным грунтом из отвала.

При проведении *земляных работ*:

Разработка грунта в траншее производится экскаватором HitachiZX130-5G с ковшем объемом 0,5 м³.

Траншеи разрабатываются с откосами 1:0,5. Ширина траншеи по основанию составляет 0,7 м.

Средняя глубина траншеи составляет 1,72 м.

Для прокладки газопровода закрытым способом (методом ННБ) разрабатываются котлованы:

- 3,0х2,0х2,2 м – 51 шт.;
- 3,0х2,0х2,3 м – 12 шт.;
- 3,0х2,0х2,5 м – 6 шт.;

Изм.	Код.уч.	Лист	№док.	Подпись	Дата	

– 3,0x2,0x2,8 м – 2 шт.;

– 3,0x2,0x3,0 м – 2 шт.

Общая протяженность прокладки газопровода методом ННБ составляет 2048,4м.

Разрабатываемый грунт складировается в пределах полосы работ.

Отрытые траншеи не должны продолжительное время оставаться открытыми.

Проектом предусматривается крепление вертикальных стенок котлованов ННБ деревянными инвентарными щитами на всем протяжении

Установка шкафных газорегуляторных пунктов (ГРПШ, ШРП):

Проектом предусмотрена установка шкафных газорегуляторных пунктов полной заводской готовности:

– ШРП-НОРД-Dival600/25-2.01 – 7 шт.

Монтаж ШРП производится с применением автокрана КС-35719-8А г/п 16 т.

ШРП устанавливается на фундамент из винтовых свай 108x4,0, лопасть 300x5,0, длиной 2,5 м.

Сбросные и продувочные свечи ШРП выведены на высоту 4 метра от уровня земли.

На входе и выходе в ШРП предусмотрена установка полнопроходных приварных стальных шаровых кранов DN100, DN80.

Для защиты от несанкционированного доступа вокруг ШРП предусмотрена установка металлического ограждения. На сетчатое ограждение вешаются предупреждающие знаки «Охранная зона ШРП», «Взрывоопасная зона», «Курить запрещено».

Молниезащита ГРПШ запроектирована отдельно стоящим стержневым молниеотводом. Фундамент молниеприемника бетонный.

В качестве многофункционального заземлителя для площадки ГРПШ предполагается использовать искусственный заземлитель, состоящий из 5 вертикальных электродов из угловой, оцинкованной стали размером 63x63x6 мм длиной 3,0 м, размещенных по контуру и объединенных горизонтальным электродом из полосовой, оцинкованной стали 40x5 мм, при расстоянии между вертикальными электродами не менее 3 м.

Полоса прокладывается в земле на отм. -0,7 м и выводится на конструкцию на отм. +0,3 м от уровня земли.

Электроды забиваются в землю на глубину 0,6 м до верхнего конца электрода.

Траншея для заземлителей засыпается однородным грунтом, не содержащим камней, щебня и строительного мусора с утрамбовкой.

Рекультивация и благоустройство территории:

Трасса проектируемого газопровода проходит по землям сельскохозяйственного назначения. Предоставляемый во временное пользование земельный участок после оконча-

Изм.	Код.уч.	Лист	№ док.	Подпись	Дата

ния работ по прокладке газопроводов должен быть восстановлен путем выполнения рекультивации.

Техническую рекультивацию в обязательном порядке производит организация, осуществляющая строительство проектируемого газопровода.

Технический этап рекультивации выполняется в следующей последовательности:

– уборка отходов производства и потребления, вывоз временных зданий и сооружений с участка работ;

– планировка полосы отвода.

Рекультивируемые земли и прилегающая к ним территория после завершения всего комплекса работ должны представлять собой оптимально организованный и экологически сбалансированный устойчивый ландшафт.

8. Оценка воздействия принятых проектных решений на ОКН.

8.1. Оценка воздействия принятых проектных решений на ОКН «Курганная группа Савольщина»

Часть полосы отвода проектируемого газопровода находится в северной части территории выявленного ОКН «Курганная группа Савольщина»:

Ось 7 газопровода, в месте расположения проектируемого ГРПШ №8 (д. Савольщина) и прокладки трубопровода на участке 7ПК26+75.66 - 7ПК27+20.03, включая временную площадку ННБ 10х3,5 м с котлованом 2х3 м и обустройством временного переезда через кабель связи в точке 7ПК26+95,9 – расположена в границах территории ОКН (*Графическая часть – 4, б*).

Площадь полосы отвода проектируемого строительства в пределах территории ОКН составляет 652 м² и включает местоположение курганов 1 и 2, межкурганное пространство и участок в пределах границ территории ОКН между поворотных точек 1-2, 2-3, 1-4 (*Графическая часть – 5, б*).

Разработчиком проекта, на основании данных предварительной археологической разведки, в совокупности с данными Письма Комитета по сохранению культурного наследия Ленинградской области от 01.11.2023 № 01-09-8233/2023-0-1, мерами, предусмотренными п. 3, ст. 36 и п. 2 ст. 40 Федерального закона от 25.06. 2002 г. № 73-ФЗ и требованиями режима использования территории земельного участка, в границах которого располагается выявленный ОК(А)Н «Курганная группа Савольщина» принято **решение о необходимости разработки плана организации и проведения спасательных археологических работ** указанного ОК(А)Н как способа обеспечения сохранности объекта археологического наследия путем археологических раскопок, проводимых методами научных исследований с полным или частичным изъятием археологических предметов из раскопов в целях их сохранения и получения научных знаний.

Проектом предлагается проведение спасательных археологических работ на северной части территории ОКН общей площадью около 1543 м². Размер планируемого раскопа: около 40х39 м (*Графическая часть – 7*).

В объем археологического обследования попадают 2 кургана (курганы 1 и 2) и межкурганное пространство, попадающее в полосу отвода проектируемого строительства, а также территория ОКН непосредственно примыкающая к полосе отвода с севера, востока и юго-востока.

Необходимость археологического обследования территории ОКН, не входящей в полосу отвода проектируемого строительства, обусловлена научной целесообразностью и стремлением обеспечения сохранения ОКН на участках непосредственно примыкающих к проектируемой защитной зоне газопровода и ГРПШ, а также с целью обеспечения проектируемого строительства и дальнейшей эксплуатации газопровода без обременений связанных с режимом использования территории ОКН.

Координаты угловых точек проектируемого археологического раскопа в северной части территории ОКН «Курганная группа Савольщина:

№	WGS-84		МСК-47 зона 2	
	N	E	X	Y
1	59.698179837	29.322751389	410630.98	2158505.00
2	59.697992157	29.323370835	410609.22	2158539.36
3	59.697673253	29.323000498	410574.21	2158517.64
4	59.697893133	29.322451255	410599.46	2158487.32

Южная часть ОКН, в т.ч. курган 3, проектируемыми спасательными раскопками, а также полосой отвода проектируемого строительства, не затрагивается. Расстояние от полосы отвода проектируемого строительства до насыпи кургана 3 – около 5 м (*Графическая часть – 7*).

Проведение строительных работ на территории ОКН, в соответствии с Режимом использования территории земельного участка, в границах которого располагается выявленный объект археологического наследия «Курганная группа Савольщина», разрешается только после выполнения в полном объёме согласованных мероприятий по обеспечению сохранности выявленного объекта археологического наследия. План мероприятий по проведению спасательных археологических работ представлен ниже, в главе 9.1 Мероприятия по обеспечению сохранности объекта культурного наследия «Курганная группа Савольщина».

Оценка воздействия:

В процессе проектируемых работ по сооружению объекта «Межпоселковый газопровод д. Лопухинка – д. Горки с отводом до д. Лопухинка (ул. Хвойная), д. Верхние Рудицы, д. Старые Медуши, д. Никольское, Извара и д. Савольщина Ломоносовского района Ленинградской области», при условии выполнения работ по сохранению выявленного ОКН «Курганная группа Савольщина» в виде охранных археологических раскопок в полном заявлен-

ном объеме (глава 9.1.1 Раздела), границы территории ОКН должны быть изменены, обследованная территория выведена из состава территории ОКН.

Северная часть ОКН, включающая 2 курганных насыпи и прилегающее к ним пространство будет исследована полностью.

Не затрагиваемая спасательными археологическими работами и полосой отвода проектируемого строительства южная часть территории ОКН, при соблюдении «Мероприятий по обеспечению сохранности объекта культурного наследия», глава 9.1.2, данного Раздела негативному воздействию не подвергается.

8.2. Оценка воздействия принятых проектных решений на ОКН «Курганная группа Старые Мёдуши-1»

Участок проектируемого газопровода, северо-восточнее д. Старые Мёдуши проходит вблизи границ территории выявленного объекта культурного (археологического) наследия «Курганная группа Старые Мёдуши-1».

Полоса отвода проектируемого газопровода проходит южнее территории выявленного ОКН «Курганная группа Старые Мёдуши-1» и территорию ОКН не затрагивает (*Графическая часть – 14 - 16*).

Ось 1 газопровода, на участке 1ПК30 – 1ПК31, проходит южнее границ территории ОКН «Курганная группа Старые Мёдуши-1» на минимальном расстоянии 18,5 м к югу от поворотной точки №5 границ ОКН до границы временной полосы отвода в точке 1ПК30+52.1. Расстояние до насыпи ближайшей насыпи – кургана 1 – составляет не менее 48,2 м к северу от границы полосы отвода (*Графическая часть – 16*).

На данном участке Оси 1, в пределах полосы отвода шириной 10 м на расстоянии от 18,5 до 150 м от границ территории ОКН, проектом предусматривается:

- Пересечение методом ННБ охранной зоны ВЛ-10кВ (1ПК29+80.48 – 1ПК30+5.48) с обустройством временных площадок ННБ 10х10,5 м и котлованов 2х3 м;
- Вырубка деревьев в пределах полосы отвода шириной 10 м;
- Прокладка трубопровода открытым способом (траншея шириной 0,7 м, глубиной 1,72 м).

При соблюдении «Мероприятий по обеспечению сохранности объекта культурного наследия» данного Раздела – прямое (динамическое) воздействие на грунты ОКН не оказывается. Территория ОКН и его предмет охраны проектируемыми работами не затрагиваются, косвенное (визуальное) воздействие на ОКН не оказывается, режим использования земельного участка в границах территории ОКН не нарушается. Траншея под укладку труб газопровода будет рекультивирована, территория благоустроена.

Оценка воздействия:

В процессе проектируемых работ по сооружению объекта «Межпоселковый газопровод д. Лопухинка – д. Горки с отводом до д. Лопухинка (ул. Хвойная), д. Верхние Рудицы, д. Старые Медуши, д. Никольское, Извара и д. Савольщина Ломоносовского района Ленинградской области» ОКН «Курганная группа Старые Мёдуши-1» негативному воздействию не подвергается.

9. Мероприятия по обеспечению сохранности объектов культурного наследия

9.1. Мероприятия по обеспечению сохранности ОКН «Курганная группа Савольщина»

Проведение строительных работ на территории ОКН, в соответствии с Режимом использования территории земельного участка, в границах которого располагается выявленный объект археологического наследия «Курганная группа Савольщина», разрешается только после выполнения в полном объеме согласованных мероприятий по обеспечению сохранности выявленного объекта археологического наследия.

Сведения об ОКН представлены выше – глава 5 (*Графическая часть – 3 - 12*)

9.1.1. План проведения спасательных археологических раскопок:

1. Расчет объемов археологических работ:

Координаты угловых точек проектируемого археологического раскопа в северной части территории ОКН «Курганная группа Савольщина»:

№	WGS-84		МСК-47 зона 2	
	N	E	X	Y
1	59.698179837	29.322751389	410630.98	2158505.00
2	59.697992157	29.323370835	410609.22	2158539.36
3	59.697673253	29.323000498	410574.21	2158517.64
4	59.697893133	29.322451255	410599.46	2158487.32

Проектом предлагается проведение спасательных археологических работ на северной части территории ОКН общей площадью около 1543 м² (*Графическая часть – 7*).

В объем археологического обследования попадают:

- 2 кургана (курганы 1 и 2) диаметром около 4-5 м и высотой от 0.4 до 0.8 м;
- межкурганное пространство попадающие в полосу отвода проектируемого строительства, а также территория ОКН непосредственно примыкающая к полосе отвода с севера, востока и юго-востока.

Размер планируемого раскопа: около 40х39 м.

Прогнозируемая мощность культурных напластований: курганные насыпи – не менее 0,4 м; межкурганное пространство и прилегающая территория ОКН – не менее 0,3 м.

2. Организация и регламент спасательных археологических раскопок:

Спасательные археологические полевые работы выполняются в соответствии с Федеральным законом № 73-ФЗ «Об объектах культурного наследия (памятниках истории и культуры) народов Российской Федерации», ст. 40 (2), ст. 45; Положением о порядке проведения археологических полевых работ и составления научной отчетной документации (утверждено постановлением Бюро Отделения историко-филологических наук Российской академии наук от 12 апреля 2023 г. № 15).

Археологические раскопки – проведение на поверхности земли, в земле или под водой научных исследований объектов археологического наследия посредством земляных и связанных с ними работ, в том числе с полным или частичным изъятием археологических предметов из раскопов в целях изучения и сохранения объектов археологического наследия. Спасательные археологические полевые работы проводятся в соответствии с разрешением (Открытым листом).

Археологические раскопки производятся специализированными научными организациями, деятельность которых предусматривает проведение археологических полевых работ. Эта деятельность прописана в Уставе учреждения, в штате организации имеются научные сотрудники, имеющие специальную подготовку, владеющие современными методами проведения археологических раскопок, фиксации ходов и результатов исследований, составления научного отчета и интерпретацией полученного материала.

Проектируемые археологические работы предполагают проведение археологических раскопок выявленного объекта культурного (археологического) наследия «Курганная группа Савольщина» в границах представленных в *Графической части – 7*.

3. Этапы и состав полевых археологических работ (спасательных раскопок):

1 этап – подготовительные работы.

Длительность – до 30 дней.

Виды работ:

1. Ознакомление с техническим заданием и планом производства работ.
2. Получение разрешения (Открытого листа) на производство спасательных археологических работ.
3. Сбор исходных данных. Предварительное ознакомление с литературными и графическими материалами.
4. Историко-архивные и библиографические изыскания.
5. Ознакомление с документацией и объектом в натуре, определение физического состояния объекта. Выбор методики исследования в зависимости от типа и культурно-хронологических особенностей памятника, характера и степени сохранности культурного слоя в целом и на разных участках.

6. Подготовка и уточнение геоподосновы (топографического плана масштабом не менее чем 1:1000).

7. Составление ведомости объемов работ с составлением календарного графика производства работ. Составление сметно-финансовых расчетов.

8. Подготовка оборудования и снаряжения (составление плана обеспечения материально-техническими ресурсами, закупка недостающих материально-технических ресурсов, упаковка и подготовка к транспортировке).

9. Формирование полевого отряда для производства спасательных археологических работ. Для осуществления полевых работ могут привлекаться на субподряд исследователи и исследовательские организации, специализирующиеся по профилю выполнения научно-исследовательских археологических работ. В среднем для выполнения охранных археологических работ необходимо привлечение на каждый участок раскопа (обычно 100–120 кв. м) начальник участка, исполнитель топогеодезических работ, до 10 рабочих. Отдельно комплектуется состав сотрудников камеральной лаборатории (4–5 чел.).

Помимо специалистов-археологов, для комплексного исследования памятников археологии дополнительно могут привлекаться реставраторы, специалисты естественнонаучного профиля (антропологи, геофизики, почвоведы, геологи, геоморфологи, палеоботаники и т.п.) и др. специалисты.

10. Транспортировка на место проведения полевых работ полевых отрядов и материальных ресурсов.

11. В случае необходимости - установка полевого лагеря для сотрудников экспедиции в непосредственной близости от раскопа (за пределами территории ОКН). Такой лагерь включает помещения (палатки) для проживания, помещения (палатки) для камеральной обработки и полевой консервации находок, помещения (палатки) для полевого пищеблока и санитарные помещения. Необходимо предусмотреть снабжение полевого лагеря электроэнергией (от существующих линий передач или электрогенератора), питьевой и технической водой.

2 этап – полевые работы (раскопки)

Длительность – ориентировочно 2-3 мес. Благоприятный период для производства полевых археологических работ – с 15 апреля по 15 ноября (в соответствии со СЦНПР-91). Для производства археологических раскопок при неблагоприятных погодных условиях (при отрицательных температурах воздуха, промерзании грунтов и наличии снежного покрова, а также в период дождей) необходимо устройство над исследуемым участком отапливаемого павильона для обеспечения оптимального температурного режима (не ниже + 10°C), а также освещения, достаточного для производства графической и фотографической фиксации. Рас-

ходы, связанные с обеспечением указанных требований, входят в сметы на производство планируемых археологических полевых работ.

Виды работ:

1. Разбивка раскопа на всей территории объекта археологического наследия.

Разметка координатной ортогональной сетки с ячейкой 2×2 м с определением расположения бровок для стратиграфических наблюдений.

2. Установка единого постоянного репера с определением географических координат репера и привязкой его к балтийской системе высот.

3. До начала археологических исследований на участке исследования определяются площадки для размещения отработанного грунта, его переборки и просеивания. Для выноса грунта из раскопа необходимо предусмотреть деревянные трапы, лестницы, носилки или тачки.

4. Выполнение непосредственно спасательных археологических раскопок, включает в себя следующие основные виды работ:

- Нивелировка современной поверхности раскопа.

- Ручное послойное снятие грунта тонкими зачистками или по стратиграфическим слоям, с ручной переборкой или просеиванием снятого грунта. Для просмотра отвалов на предмет наличия археологических находок используется металлоискатель.

- Изучение культурного слоя в процессе раскопок до уровня материка, с оставлением бровок для получения вертикальных стратиграфических разрезов. При необходимости получения дополнительной информации о выявленных в раскопе объектах и конструкциях закладываются дополнительные стратиграфические разрезы (бровки).

Мощность культурного слоя, по данным ранее произведенных исследований, составляет не менее 0,3 м.

- Выявление археологического материала в культурном слое с определением их местоположения в трехмерной системе координат для данного раскопа, фиксацией их места нахождения на послойных планах, внесении в полевую опись. Индивидуальные находки фиксируются по участкам вскрытия, квадратам, слоям, комплексам и глубине залегания. Массовый материал собирается пакетами по квадратам, слоям, комплексам.

- Выявление и расчистка каменных конструкций, скоплений материала и костных останков, кострищ, ям, пятен и других объектов с фиксацией их места нахождения на послойных планах, графической фиксацией стратиграфических разрезов, фасов кладок и др. элементов.

- Разбор заполнения ям с фиксацией их стратиграфических разрезов.

Изм.	Код.уч.	Лист	№ док.	Подпись	Дата		

- Нивелировка в ходе работ профилей, уровней послойных снятий, материковой поверхности и всех выявленных объектов, а также индивидуальных находок от единого репера.

- Ведение в ходе работ полевого дневника с подробным описанием методики и хода археологических раскопок, вскрываемых культурных напластований, сооружений и комплексов, фиксацией аннотированных фотоматериалов, описанием находок, собранных остеологических, палеоботанических и др. материалов.

- Фотофиксация всего процесса работ, начиная с общего вида объекта археологического наследия, всех выявленных конструкций и комплексов, отдельных находок, скопленный материала *in situ*, протяженных и микропрофилей. Целесообразна фотофиксация общих видов при помощи беспилотных летательных аппаратов.

- Зачистка материковой поверхности и разобранных ям с последующей нивелировкой объектов, их графической и фотофиксацией. Контрольное прокапывание материка.

Поскольку участок, на котором расположен выявленный объект археологического наследия «Курганная группа Савольщина» предназначен для последующего хозяйственного освоения (строительства), засыпка раскопов не планируется. Тем не менее, по завершении последующих строительных работ территория должна быть благоустроена.

5. Камеральная обработка материала. Включает обработку полученного археологического материала в полевых условиях, консервацию, реставрацию находок, анализ и интерпретацию коллекции, работу с чертежным и фотоматериалом, предварительную обработку и описание остеологических и иных естественнонаучных материалов.

Состав работ по камеральной обработке:

- составление полевых описей индивидуальных находок, массового материала, остеологических материалов, отобранных естественнонаучных образцов,
- расчистка и мытье находок,
- описание, первичная атрибуция и датировка материалов,
- графическая и фотофиксация находок,
- первичная консервация находок, при необходимости – реставрация отдельных предметов,
- сборка, мытье, склейка и шифровка керамики,
- статистическая обработка керамического материала,
- отрисовка и фотофиксация фрагментов керамики, характеризующих заполнение слоев, ям и иных археологических объектов и комплексов.

3 этап – составление научной отчетной документации.

Длительность – 2 месяца.

5857.001.П.0/0.1294-ОСОКН

Лист

43

Изм.	Код.уч.	Лист	№ док.	Подпись	Дата
------	---------	------	--------	---------	------

Последним и обязательным видом работ является составление научного отчета, подготовка коллекций находок и описей для передачи в музей, а также анализ всего выявленного материала и предварительная публикация результатов исследования в ежегоднике «Археологические открытия».

Результатом работ по этапу являются Технический (Научно-производственный) и Научный отчеты по результатам спасательных археологических раскопок. В состав обоих отчетов включается текстовая, графическая и фотографическая документация, представляющая результаты выполненных полевых работ, а также описи находок и др. необходимые приложения. Обязательными частями отчета по результатам полевых археологических работ являются введение, список участников (основных исполнителей), разделы по физико-географической характеристике, геоморфологии и историографии района работ, описание методики исследований с учетом специфики объекта археологического наследия, подробное изложение процесса выполненных работ и полученных результатов, детальное описание профилей и бровок раскопов, заключение, краткий формуляр с основными сведениями об объекте исследования.

Итоговая отчетная документация предоставляется по итогам выполнения полевых археологических исследований в электронном виде и на бумажном носителе. Отчетная документация должна соответствовать требованиям Отдела полевых исследований Института археологии РАН. Научный отчет сдается на экспертизу и вечное хранение в научно-отраслевой архив ИА РАН, который является частью государственного архивного фонда РФ.

4. Перечень мероприятий по охране труда:

- Проведение инструктажа по вопросам охраны труда. Обучение безопасным приемам работы.
- Назначение ответственного лица по контролю и предупреждению возникновения потенциальных несчастных случаев.
- Контроль соблюдения законодательных и иных нормативных правовых актов, а также требований, правил и инструкций по охране труда.
- Организация санитарно-бытового обслуживания.
- Обеспечение средствами индивидуальной защиты (рабочие перчатки и т. п.), спецодеждой, спецобувью, мылом и т.д.
- Обеспечение устойчивого функционирования сетей связи, в том числе в чрезвычайных ситуациях.

• Обеспечение проведения персоналу прививок от энцефалита и др. эндемичных инфекций.

5. Потребность в строительной технике при производстве археологических изысканий:

В ходе проведения археологических раскопок желательно привлечение минипогрузчика (раз в 3–4 дня) для перемещения отвалов грунта.

6. Потребность в электроэнергии и воде, потребность в материалах, оборудовании, бытовых помещениях

Необходимое оборудование:

- шанцевый инструмент (лопаты, кирки, лом),
- инструменты для расчистки конструкций, погребений и отдельных комплексов находок (совки, мастерки, ножи, кисти, щетки),
- колья и бечевка для разметки раскопа,
- ящики для инструментов,
- ведра, носилки или тачки,
- цифровые фотоаппараты,
- нивелир, теодолит или лазерный тахеометр с треногой,
- рейки нивелировочные и фоторейки, призмы для тахеометра,
- квадрокоптер с фотокамерой (при возможности),
- металлоискатель (при возможности),
- ноутбук,
- упаковочный материал (крафтовая и микалентная бумага, картонные коробки, застегивающиеся пакеты, и др.),
- принадлежности для графической и описательной фиксации, ведения описей (миллиметровая бумага, тетради, блокноты, карандаши, ручки и т.п.),
- аптечка,
- при необходимости - оборудование для полевого лагеря (в соответствии с намеченным местом и типом полевого лагеря).

Для завоза и вывоза оборудования и персонала требуется автотранспорт.

7. Расчет стоимости археологических работ:

Расчет стоимости археологических исследований производится по расценкам на отдельные виды работ, связанных с проведением археологических исследований, разработанным ПО «Союзреставрация» Минкультуры и согласованным с Правительством РФ

8857.001.П.0/0.1294-ОСОКН

Лист

45

Изм.	Код.уч.	Лист	№док.	Подпись	Дата
------	---------	------	-------	---------	------

(СЦНПР-91, ССН-84) с применением коэффициентов в соответствии с действующим законодательством. Указанные расценки рекомендованы к применению всем организациям, ведущим археологические и реставрационные работы, вне зависимости от их ведомственной принадлежности.

Основные показатели, полученные в ходе анализа характеристики культурного слоя, необходимые в соответствии с технической частью и гл. 2 раздела 6 СЦНПР-91 и используемые при расчете стоимости археологических исследований, следующие:

Выявленный объект культурного (археологического) наследия «Курганная группа Савольщина»:

- площадь работ 1543 м²
- мощность культурного слоя (в соответствии с табл. 6-2 СЦНПР-91) - до 1,4 м

При производстве работ в неблагоприятное время (с 01.10 по 01.05) к ценам таблиц разделов, только на полевые работы, должен быть применен коэффициент 1,2 (СЦНПР-91. Гл.6. Тех.часть. п.6).

Суммы выплат не облагаются НДС в соответствии с подпунктом 16 пункта 3 статьи 149 Налогового кодекса РФ.

Если к началу строительства цены на отдельные виды археологических работ на основании директивных документов будут изменены, сметы при заключении договора на проведение натурных археологических работ должны быть откорректированы.

9.1.2. Мероприятия по обеспечению сохранности южной части территории ОКН, не затрагиваемой проектируемыми спасательными археологическими работами и полосой отвода проектируемого газопровода

Южная часть ОКН, в т.ч. курган 3, проектируемыми спасательными раскопками, а также полосой отвода проектируемого строительства, не затрагивается. Расстояние от полосы отвода проектируемого строительства до насыпи кургана 3 – около 5 м.

В целях обеспечения сохранности южной части объекта культурного наследия «Курганная группа Савольщина» при проведении проектируемых спасательных археологических работ и последующих работ по строительству газопровода (*Графическая часть 6, 7*) предусмотрены следующие мероприятия:

I. Обеспечение физической сохранности объекта культурного наследия:

- неукоснительно придерживаться принятого проектного решения при проведении строительных и иных работ;
- перед началом любых работ установить сигнальное ограждение на участке производства работ по которому проходит граница спасательных археологических работ;
- перед началом строительных работ предусмотреть проведение инструктажа для сотрудников с разъяснением культурно-исторической значимости объекта культурного наследия и с указанием запрета его повреждения и необходимости соблюдения всех мер по обеспечению его сохранности;
- запретить нарушение периметра территории объекта культурного наследия;
- Запретить вблизи территории ОКН (до 50 м):
 - проезд и стоянку техники вне полосы отвода под строительство, предусмотренной проектом организации строительства и вне существующей дорожной сети общего пользования;
 - складирование любых материалов, предметов и грузов вне полосы отвода под строительство, предусмотренной проектом организации строительства;
 - оставление материалов (конструкций) и строительного мусора после завершения работ.
 - размещение оборудования вне полосы отвода под строительство, предусмотренной проектом организации строительства;
 - устройство и установку мест отдыха, бытовок, временных жилых или складских построек;
 - вырубку растительности на участках не предусмотренных проектом;
 - разведение костров и сжигание мусора.

- проезд автотранспорта и дорожно-строительной техники и доставку строительных материалов осуществлять только по существующей дорожной сети и в пределах временной полосы отвода проектируемого газопровода;
- при проведении земляных работ предусмотреть крепление стенок траншей для обеспечения невозможности смещения грунтовых масс и минимизации влияния на грунты объекта культурного наследия;
- по завершении земляных работ произвести рекультивацию траншей и приямков, устранить следы движения техники.

II. Обеспечение ландшафтно-экологической сохранности объекта культурного наследия:

- предусмотреть защиту территории вокруг объекта культурного наследия (на расстоянии не менее 50 м от границ его территории) от строительных отходов и мусора при производстве работ. Для предотвращения загрязнения атмосферы, почвы, поверхностных и подземных вод при обращении с отходами предусмотрены следующие мероприятия:
 - соблюдение установленных нормативов образования отходов производства и потребления;
 - селективный сбор отходов на объекте;
 - организация мест временного хранения отходов;
 - визуальный контроль накопления отходов в местах их временного хранения;
 - соблюдение периодичности вывоза отходов на лицензированные предприятия для размещения или переработки.
- Для сбора и временного хранения отходов в специально отведённых местах проектом предусматривается:
 - организация площадки для складирования сыпучих строительных материалов с твёрдым покрытием;
 - сбор бытовых и твёрдых коммунальных отходов в контейнеры, установленные на площадках с твёрдым покрытием;
 - сбор обтирочного материала, загрязнённого маслами в металлические контейнеры.
- Вывоз образующихся отходов и строительного мусора является обязательным пунктом условий для подрядной организации, выполняющей строительные работы;
- Категорически запрещается производить в границах производства работ мытье, ремонт и техническое обслуживание машин; выполнять их заправку; хранить горючесмазочные материалы.

						8857.001.П.0/0.1294-ОСОКН	Лист
Изм.	Код.уч.	Лист	№ док.	Подпись	Дата		48

III. Иные требования

- Не менее чем за 2 недели до начала работ по реализации проекта строительства письменно уведомить региональный орган охраны объектов культурного наследия и о дате начала и планируемых сроках завершения работ;
- В случае повреждения или причинения иного вреда объекту культурного наследия, земельному участку в границах территории объекта культурного наследия или при появлении условий, угрожающих причинением такого вреда, незамедлительно останавливать все работы на прилегающем к территории ОКН участке, принять меры по предотвращению нанесения вреда объекту культурного наследия, уведомить региональный орган охраны объектов культурного наследия о сложившейся ситуации;
- В случае изменения существующих проектных решений или увеличения участка строительства, строительства дополнительных объектов, а также устройства любых временных или служебных автодорог, обходов, мест отдыха, площадок складирования материалов или стоянки техники на территории, непосредственно связанной с территорией объекта культурного наследия, рабочая документация к изменённому проекту и сам проект подлежат повторной государственной историко-культурной экспертизе и согласованию региональным органом охраны объектов культурного наследия.

9.2. Мероприятия по обеспечению сохранности ОКН «Курганная группа Старые Мёдуши-1»

Участок проектируемого объекта «Межпоселковый газопровод д. Лопухинка – д. Горки с отводом до д. Лопухинка (ул. Хвойная), д. Верхние Рудицы, д. Старые Мёдуши, д. Никольское, Извара и д. Савольщина Ломоносовского района Ленинградской области» частично находится вблизи, на расстоянии от 18,5 м от границ территории выявленного ОКН «Курганная группа Старые Мёдуши-1».

В целях обеспечения сохранности ОКН предусмотрены следующие мероприятия:

I. Обеспечение физической сохранности объекта культурного наследия:

- неукоснительно придерживаться принятого проектного решения при проведении строительных и иных работ;
- перед началом строительных работ предусмотреть проведение инструктажа для сотрудников с разъяснением культурно-исторической значимости объекта культурного наследия и с указанием запрета его повреждения и необходимости соблюдения всех мер по обеспечению его сохранности;
- запретить нарушение периметра территории объекта культурного наследия;
- Запретить вблизи территории ОКН (до 100 м):
 - проезд и стоянку техники вне полосы отвода под строительство, предусмотренной проектом организации строительства и вне существующей дорожной сети общего пользования;
 - складирование любых материалов, предметов и грузов вне полосы отвода под строительство, предусмотренной проектом организации строительства;
 - оставление материалов (конструкций) и строительного мусора после завершения работ.
 - размещение оборудования вне полосы отвода под строительство, предусмотренной проектом организации строительства;
 - устройство и установку мест отдыха, бытовок, временных жилых или складских построек;
 - вырубку растительности на участках не предусмотренных проектом;
 - разведение костров и сжигание мусора.
- проезд автотранспорта и дорожно-строительной техники и доставку строительных материалов осуществлять только по существующей дорожной сети и в пределах временной полосы отвода проектируемого газопровода;

- при проведении земляных работ предусмотреть крепление стенок траншей для обеспечения невозможности смещения грунтовых масс и минимизации влияния на грунты объекта культурного наследия;
- по завершении земляных работ произвести рекультивацию траншей, устранить следы движения техники.

II. Обеспечение ландшафтно-экологической сохранности объекта культурного наследия:

- предусмотреть защиту территории вокруг объекта культурного наследия (на расстоянии не менее 50 м от границ его территории) от строительных отходов и мусора при производстве работ. Для предотвращения загрязнения атмосферы, почвы, поверхностных и подземных вод при обращении с отходами предусмотрены следующие мероприятия:
 - соблюдение установленных нормативов образования отходов производства и потребления;
 - селективный сбор отходов на объекте;
 - организация мест временного хранения отходов;
 - визуальный контроль накопления отходов в местах их временного хранения;
 - соблюдение периодичности вывоза отходов на лицензированные предприятия для размещения или переработки.
- Для сбора и временного хранения отходов в специально отведённых местах проектом предусматривается:
 - организация площадки для складирования сыпучих строительных материалов с твёрдым покрытием;
 - сбор бытовых и твёрдых коммунальных отходов в контейнеры, установленные на площадках с твёрдым покрытием;
 - сбор обтирочного материала, загрязнённого маслами в металлические контейнеры.
- Вывоз образующихся отходов и строительного мусора является обязательным пунктом условий для подрядной организации, выполняющей строительные работы; Категорически запрещается производить в границах производства работ мытье, ремонт и техническое обслуживание машин; выполнять их заправку; хранить горюче-смазочные материалы.

III. Иные требования

- Не менее чем за 2 недели до начала работ по реализации проекта строительства письменно уведомить региональный орган охраны объектов культурного наследия и о дате начала и планируемых сроках завершения работ;

						8857.001.П.0/0.1294-ОСОКН	Лист
Изм.	Код.уч.	Лист	№док.	Подпись	Дата		51

- В случае повреждения или причинения иного вреда объекту культурного наследия, земельному участку в границах территории объекта культурного наследия или при появлении условий, угрожающих причинением такого вреда, незамедлительно остановить все работы на прилегающем к территории ОКН участке, принять меры по предотвращению нанесения вреда объекту культурного наследия, уведомить региональный орган охраны объектов культурного наследия о сложившейся ситуации;
- Согласно Ст. 36 Федеральному закону от 25.06.2002 № 73-ФЗ (в действующей редакции) "Об объектах культурного наследия (памятниках истории и культуры) народов Российской Федерации" в случае обнаружения в ходе проведения работ объекта, обладающего признаками объекта культурного наследия, в том числе объекта археологического наследия, незамедлительно приостановить указанные работы и в течение трех дней со дня обнаружения такого объекта направить в региональный орган охраны объектов культурного наследия письменное заявление об обнаруженном объекте культурного наследия;
- В случае изменения существующих проектных решений или увеличения участка строительства, строительства дополнительных объектов, а также устройства любых временных или служебных автодорог, обходов, мест отдыха, площадок складирования материалов или стоянки техники на территории, непосредственно связанной с территорией объекта культурного наследия, рабочая документация к изменённому проекту и сам проект подлежат повторной государственной историко-культурной экспертизе и согласованию региональным органом охраны объектов культурного наследия.

Изм.	Код.уч.	Лист	№ док.	Подпись	Дата	

10. Сметное обоснование

Согласно п. 9 ст. 36 Федерального закона «Об объектах культурного наследия (памятниках истории и культуры) народов Российской Федерации» от 25.06.2002 г. № 73-ФЗ, спасательные археологические исследования в ходе проведения земляных, строительных, мелиоративных, хозяйственных работ и иных работ проводятся за счет средств заказчика указанных работ.

Стоимость мероприятий по обеспечению сохранности объектов археологического наследия рассчитывается на основании «Сборника цен на научно-проектные работы по памятникам истории и культуры» (СЦНПР-91-«Общая часть», СЦНПР-91-1, СЦНПР-91-6, СЦНПР-91-8, утвержденные приказом Министерства культуры СССР № 321 от 05.11.1990 г.; СЦНПР-91-11, утвержденный приказом Министерства культуры РФ № 50 от 04.02.1992 г.) и приводится отдельным приложением к настоящей документации.

11. Заключение.

В настоящем разделе документации по обеспечению сохранности выявленных объектов культурного (археологического) наследия «Курганная группа Савольщина» и «Курганная группа Старые Мёдуши-1» проанализированы возможные негативные воздействия проектируемых строительных работ объекта «Межпоселковый газопровод д. Лопухинка – д. Горки с отводом до д. Лопухинка (ул. Хвойная), д. Верхние Рудицы, д. Старые Медуши, д. Никольское, Извара и д. Савольщина Ломоносовского района Ленинградской области» на сохранность ОКН.

В отношении выявленного ОКН «Курганная группа Савольщина» - с целью сохранения объекта археологического наследия, проектом предусмотрен "План проведения спасательных археологических раскопок" предполагающий проведение в пределах границ территории ОКН общей площадью 1543 кв. м спасательных археологических раскопок (*Графическая часть - 7*).

При условии выполнения работ по сохранению выявленного ОКН «Курганная группа Савольщина» в виде охранных археологических раскопок в полном заявленном объеме, границы территории ОКН должны быть изменены, обследованная территория выведена из состава территории ОКН.

Также разработаны мероприятия по обеспечению сохранности территории ОКН «Курганная группа Савольщина» на не затрагиваемой проектируемыми археологическими и, последующими, строительными работами.

В случае реализации проекта прокладки газопроводов строго в отведенных границах, с соблюдением проектных решений, мер и мероприятий, содержащихся в настоящем разделе, негативное воздействие (угроза разрушения и/или повреждения, нарушение визуального восприятия) на выявленный ОКН «Курганная группа Савольщина» отсутствует.

В отношении выявленного ОКН «Курганная группа Старые Мёдуши-1» - в случае реализации проекта прокладки газопроводов строго в отведенных границах, с соблюдением проектных решений, мер и мероприятий, содержащихся в настоящем разделе, негативное воздействие (угроза разрушения и/или повреждения, нарушение визуального восприятия) на выявленный ОКН «Курганная группа Старые Мёдуши-1» отсутствует.

Графическая часть

8857.001.П.0/0.1294-ОСОКН

							Лист
							55
Изм.	Код.уч.	Лист	№ док.	Подпись	Дата		

1. Ситуационный план расположения объекта «Межпоселковый газопровод д. Лопухинка – д. Горки с отводом до д. Лопухинка (ул. Хвойная), д. Верхние Рудицы, д. Старые Медуши, д. Никольское, Извара и д. Савольщина Ломоносовского района Ленинградской области» на карте Ленинградской области



Изм.	Код.уч.	Лист	№ док.	Подпись	Дата

2. Общая обзорная схема расположения объекта «Межпоселковый газопровод д. Лопухинка – д. Горки с отводом до д. Лопухинка (ул. Хвойная), д. Верхние Рудицы, д. Старые Медуши, д. Никольское, Извара и д. Савольщина Ломоносовского района Ленинградской области».

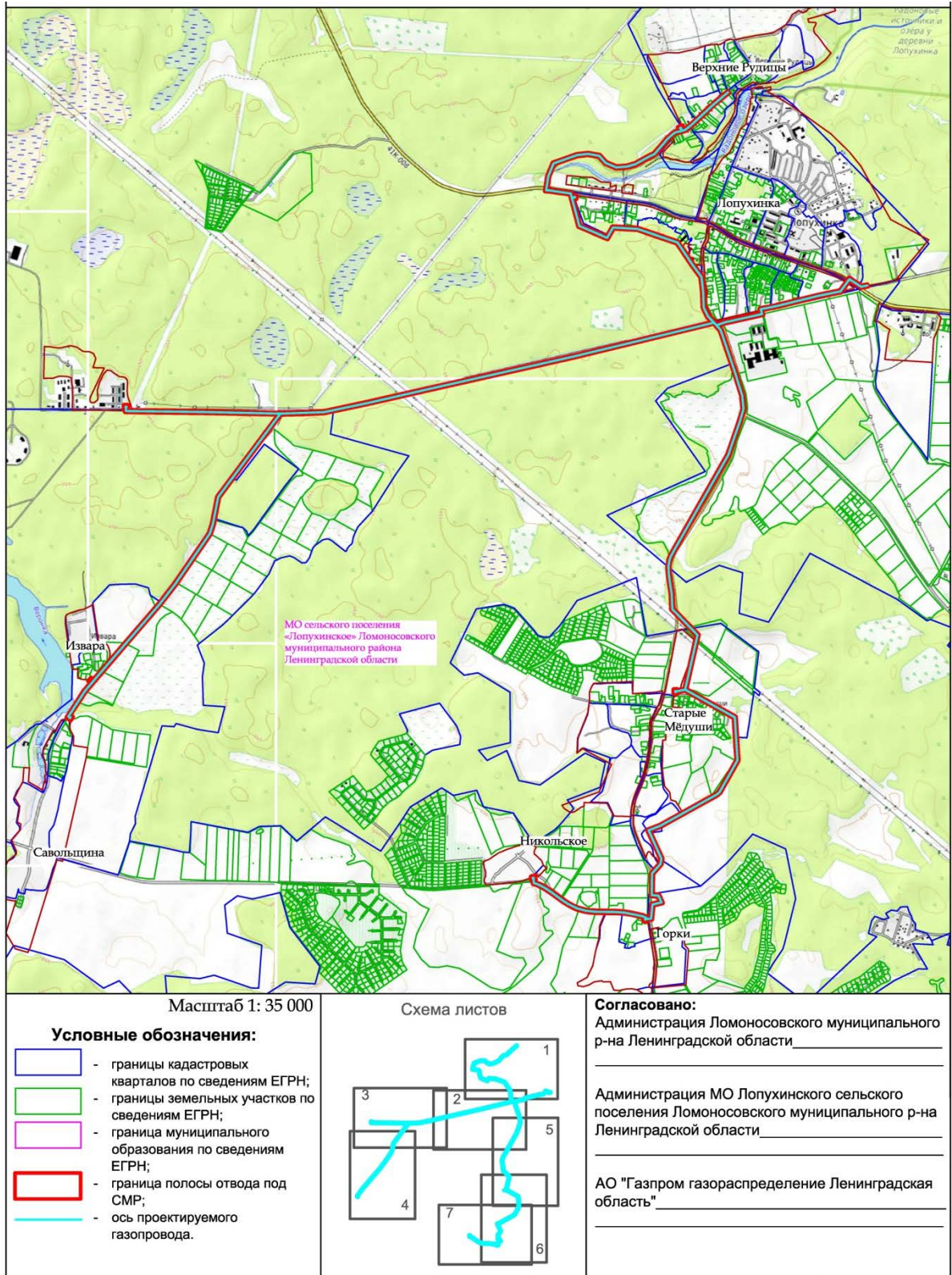

3. Обзорная схема расположения объекта «Межпоселковый газопровод д. Лопухинка – д. Горки с отводом до д. Лопухинка (ул. Хвойная), д. Верхние Рудицы, д. Старые Медуши, д. Никольское, Извара и д. Савольщина Ломоносовского района Ленинградской области».
Лист 4 с обозначением территории выявленного ОКН «Курганная группа Савольщина»

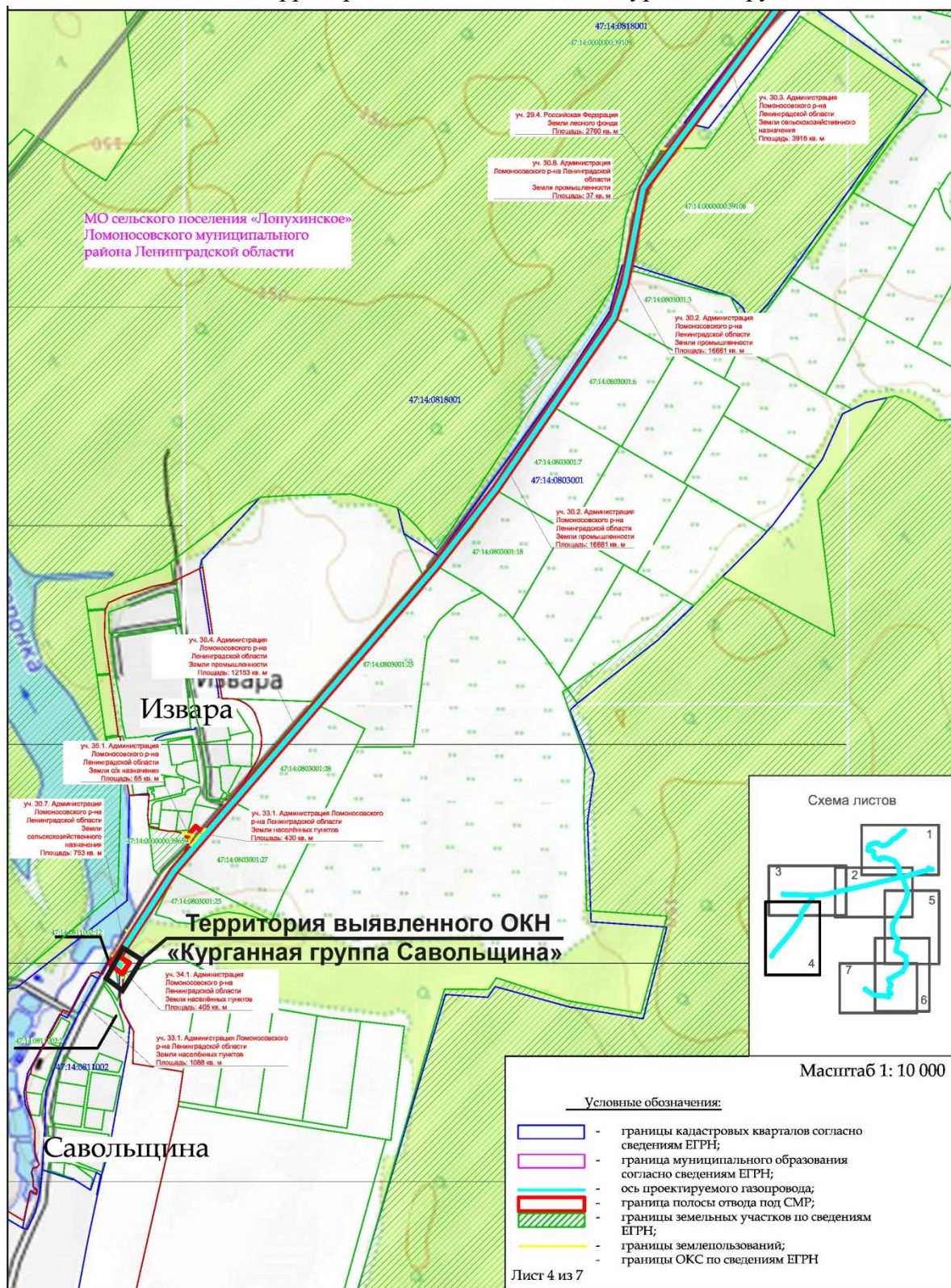

6857.001.П.0/0.1294-ОСОКН

Лист

58

Изм.	Код.уч.	Лист	№ док.	Подпись	Дата

4. План полосы отвода проектируемого газопровода. Лист 21 с обозначением территории выявленного ОКН «Курганная группа Савольщина»

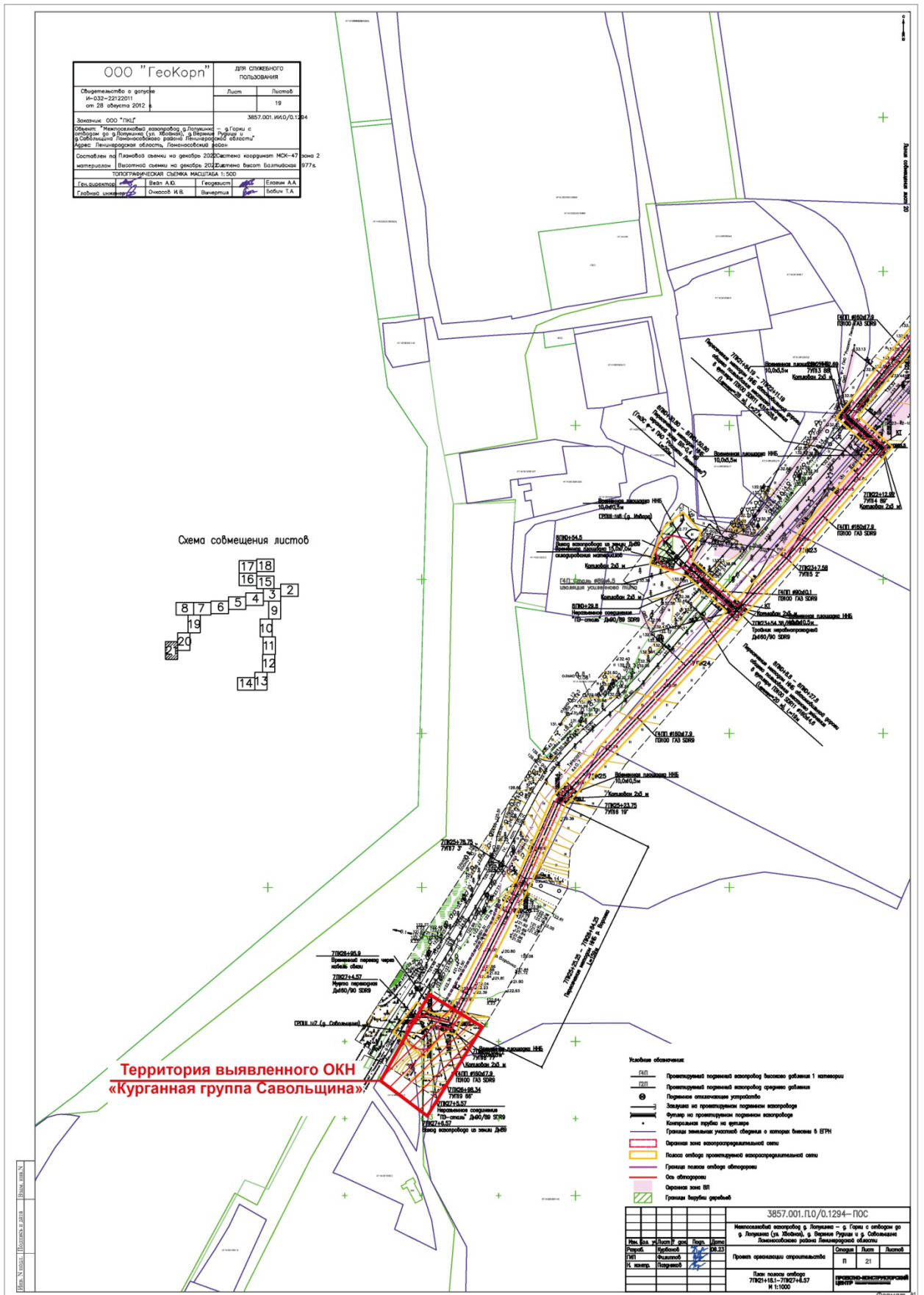

Изм.	Код.уч.	Лист	№док.	Подпись	Дата

5. Топографический план ОК(А)Н «Курганная группа Савольщина»

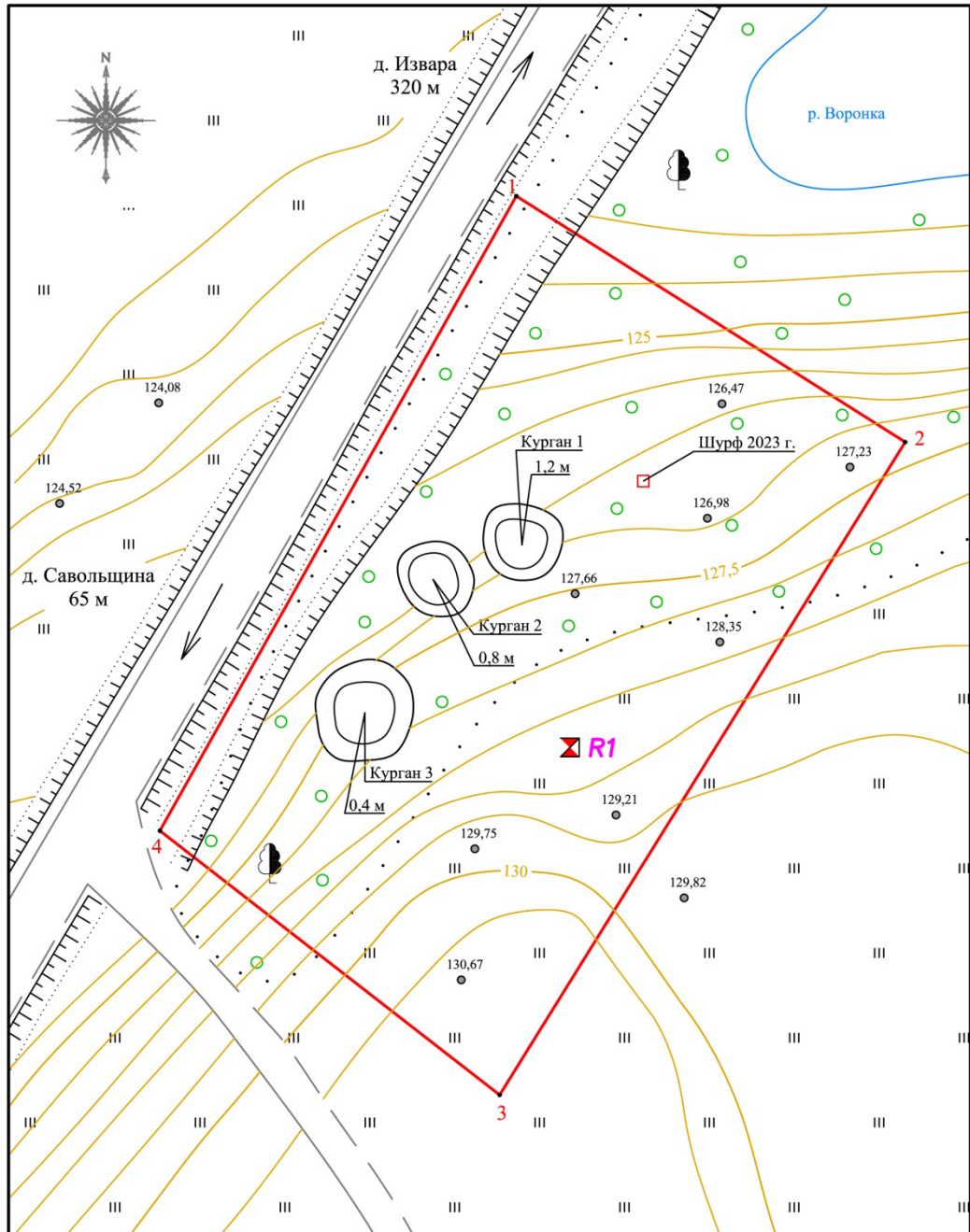

Условные обозначения:

- Охранная зона ОКН
- Поворотная точка границы ОКН
- Археологический шурф

ОАН "Курганная группа у д.Савольщина".					
		WGS-84		МСК-47 зона 2	
№	N	E	X	y	
1	59,698179857	29,322751338	410630,98	2158505,00	
2	59,697992166	29,323370781	410609,22	2158539,36	
3	59,697465939	29,322759955	410551,45	2158503,53	
4	59,697669037	29,322216840	410574,82	2158473,51	
Площадь 2593,24 м2; периметр 211,10 м					
R1	Высота в БС 128,54м		410804,23	2167257,32	



ОАН "Курганная группа у д.Савольщина".

Съемка Ковальцова И.Г., Кондратьева В.А. Август 2023 г.

Изм.	Код.уч.	Лист	№ док.	Подпись	Дата

3857.001.П.0/0.1294-ОСОКН

Лист

60

6. Совмещение Плана полосы отвода проектируемого газопровода (лист 21(фрагмент)) с планом территории ОКН «Курганная группа Савольщина».

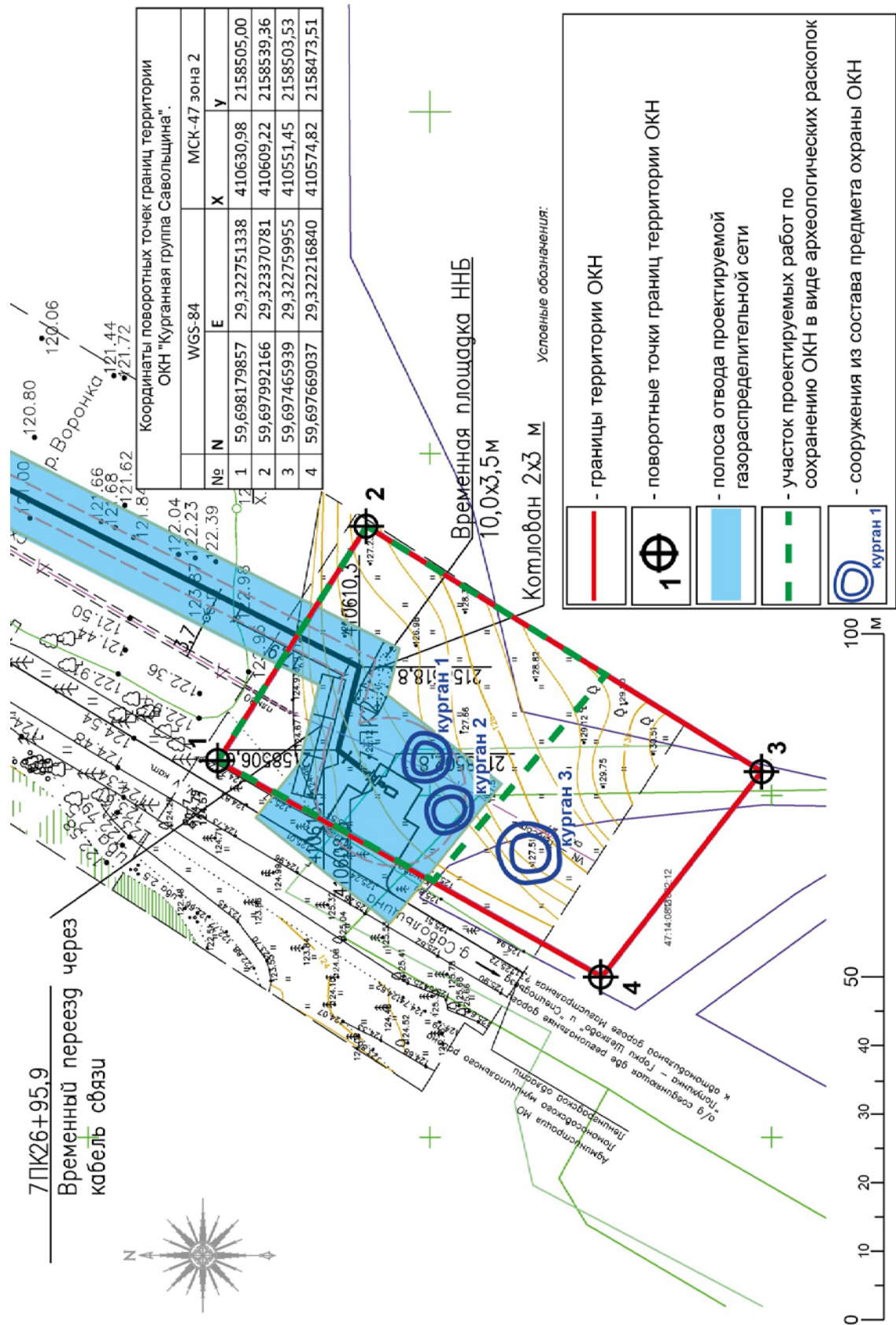

7. План проекта проведения спасательных археологических раскопок на территории ОКН «Курганная группа Савольщина»

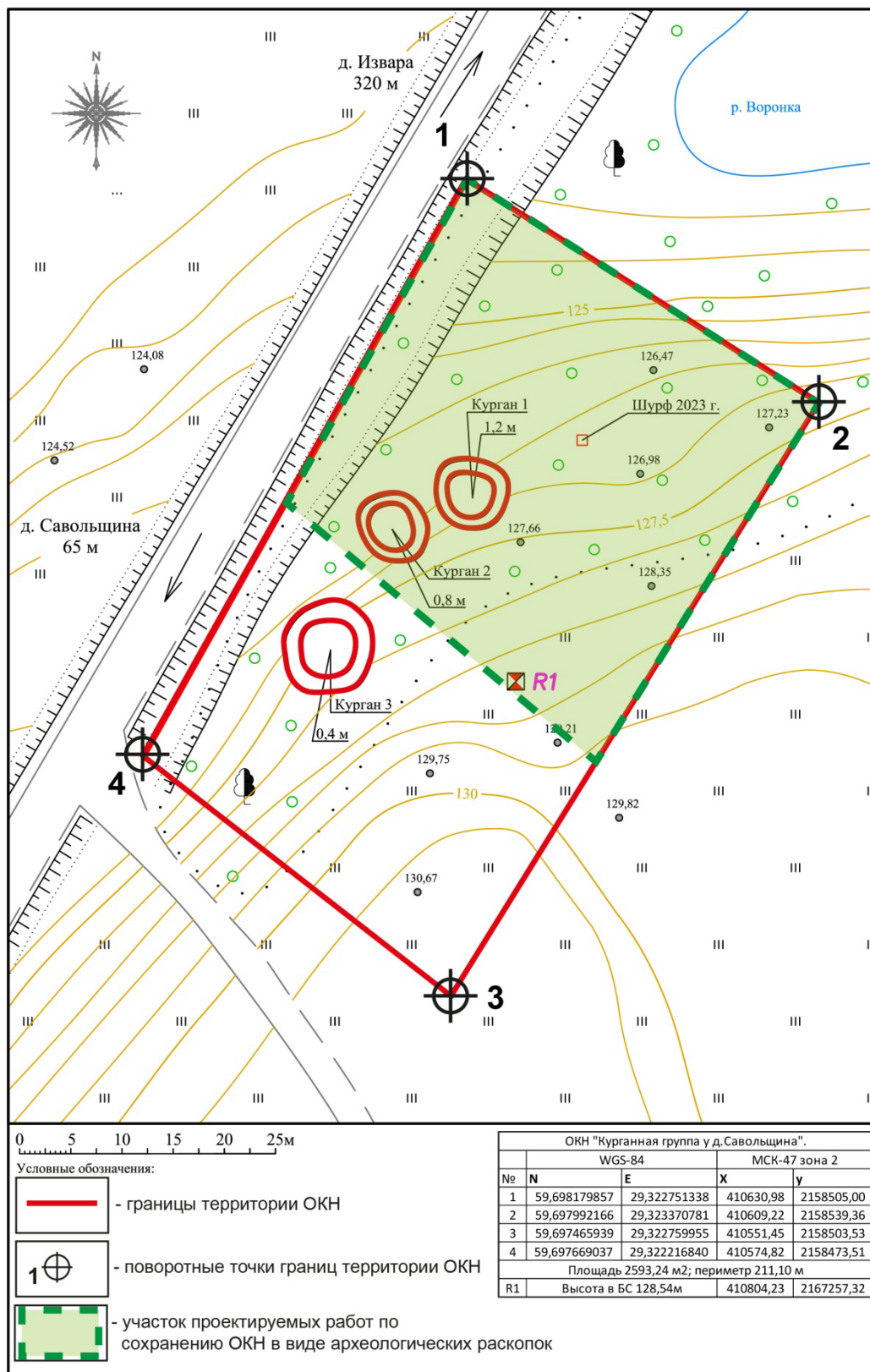

8. Ситуационный план взаимного расположения ОКН «Курганная группа Савольщина» и полосы отвода проектируемого газопровода с обозначением точек фотофиксации ОКН.

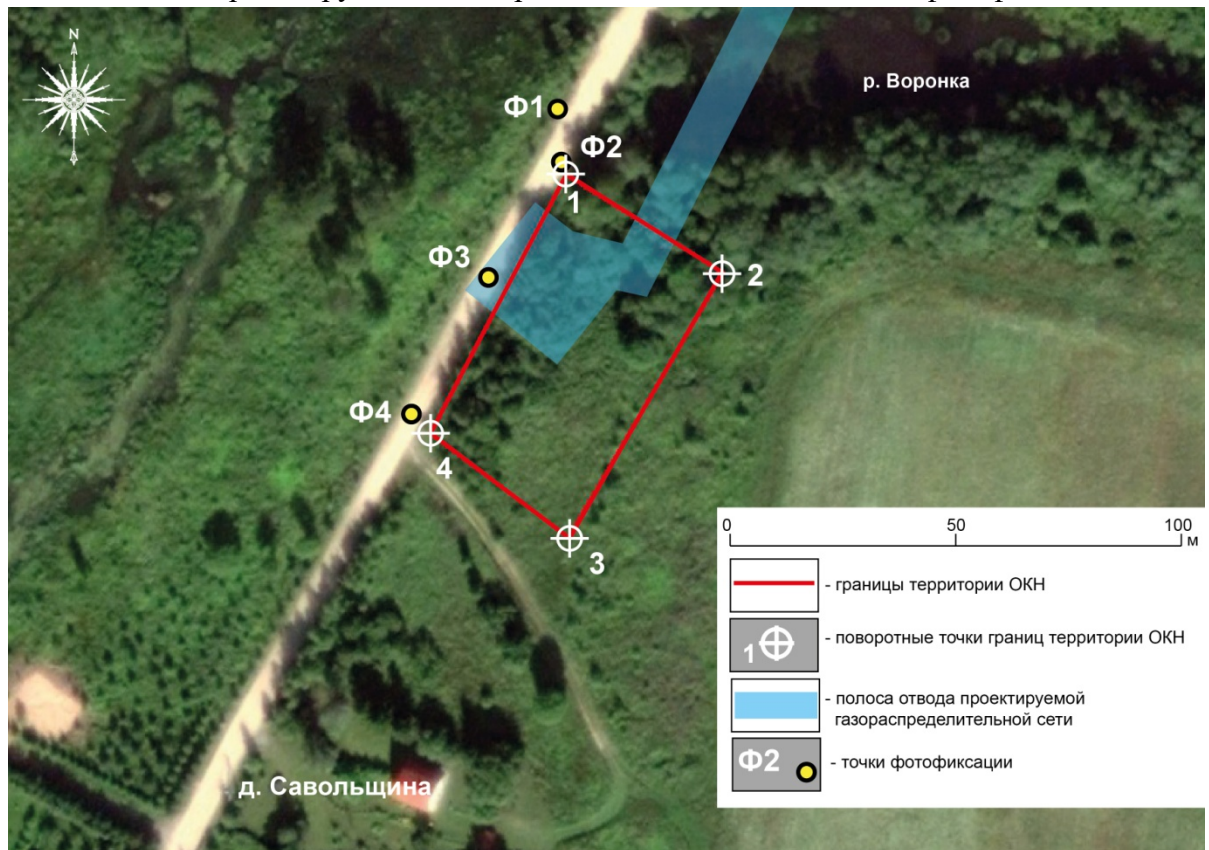

9. ОКН «Курганная группа Савольщина». Точка фотофиксации Ф1. Вид с северо-востока.



Изм.	Код.уч.	Лист	№ док.	Подпись	Дата

10. ОКН «Курганная группа Савольщина». Точка фотофиксации Ф2. Вид с северо-запада.



11. ОКН «Курганная группа Савольщина». Точка фотофиксации Ф3. Вид с севера.



Изм.	Код.уч.	Лист	№ док.	Подпись	Дата

12. ОКН «Курганная группа Савольщина». Точка фотофиксации Ф4. Вид с запада.



8857.001.П.0/0.1294-ОСОКН

Лист

65

Изм.	Код.уч.	Лист	№ док.	Подпись	Дата

13. Обзорная схема расположения объекта «Межпоселковый газопровод д. Лопухинка – д. Горки с отводом до д. Лопухинка (ул. Хвойная), д. Верхние Рудицы, д. Старые Медуши, д. Никольское, Извара и д. Савольщина Ломоносовского района Ленинградской области».

Лист 5 с обозначением территории выявленного ОКН «Курганная группа Старые Медуши»

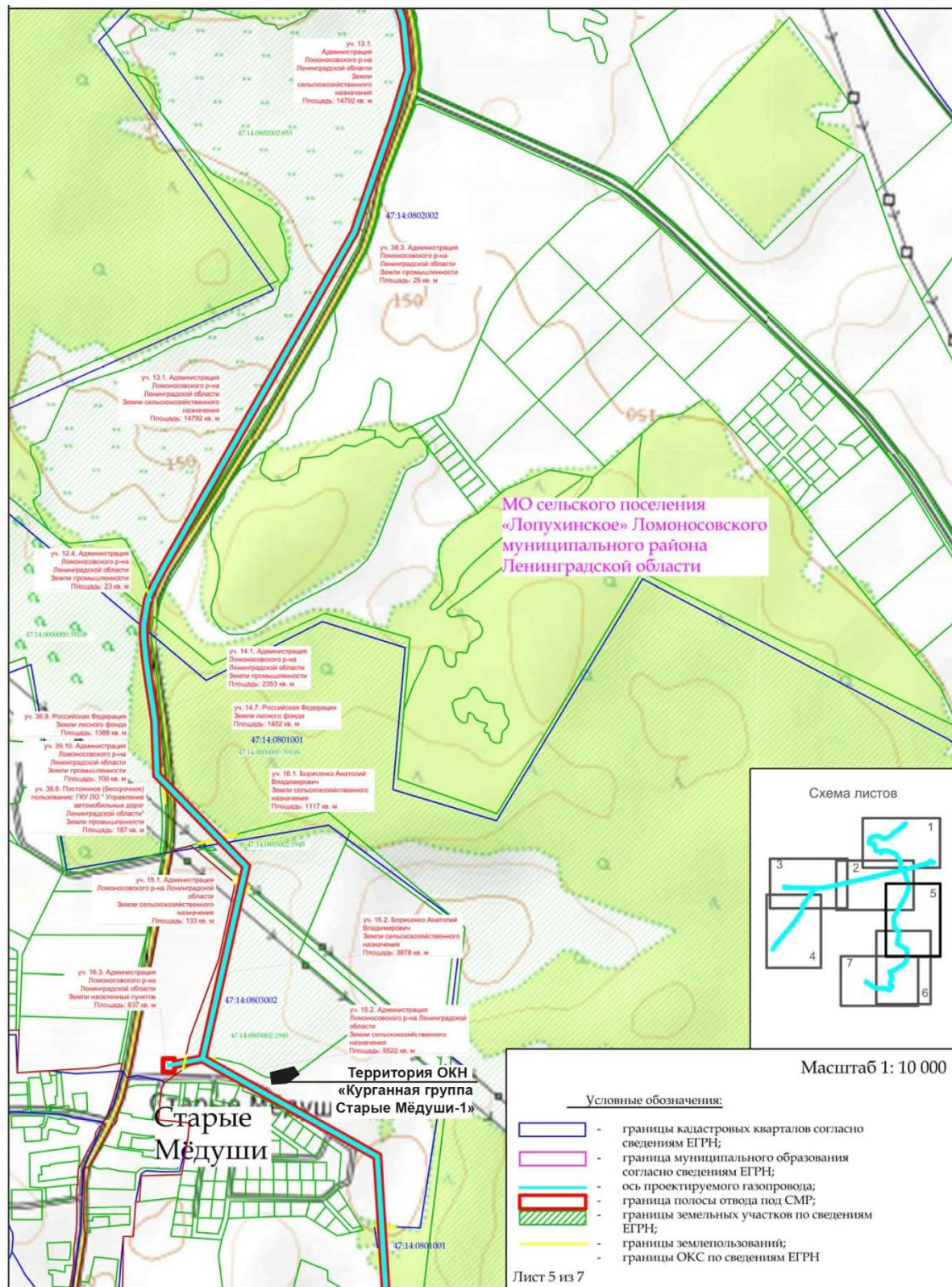

14. План полосы отвода проектируемого газопровода. Лист 11 с обозначением территории выявленного ОКН «Курганная группа Старые Медуши-1»

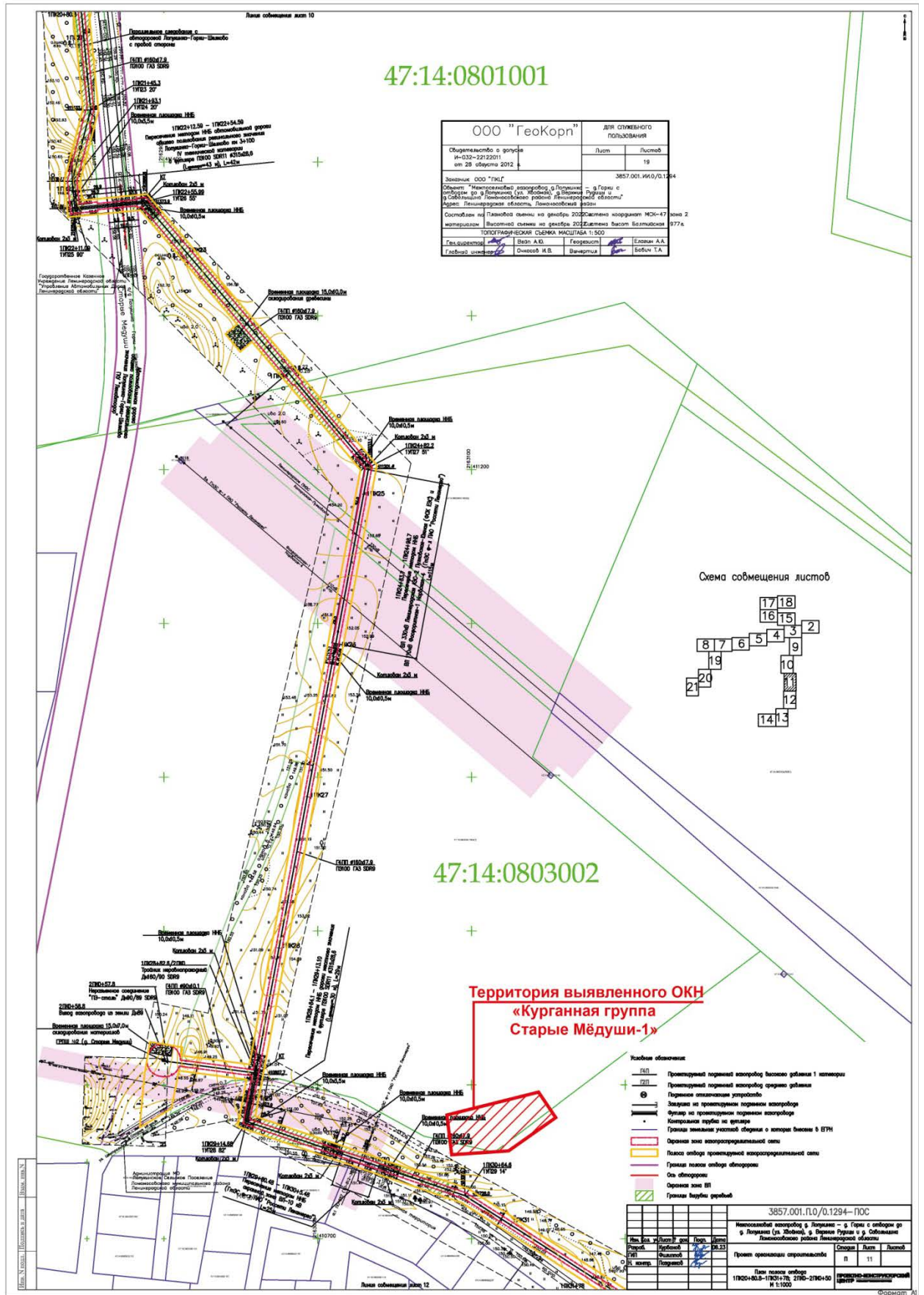

3857.001.П.0/0.1294-ОСОКН

Лист

67

Изм. Кол.уч. Лист №док. Подпись Дата

15. Топографический план ОК(А)Н «Курганная группа Старые Медуши-1»

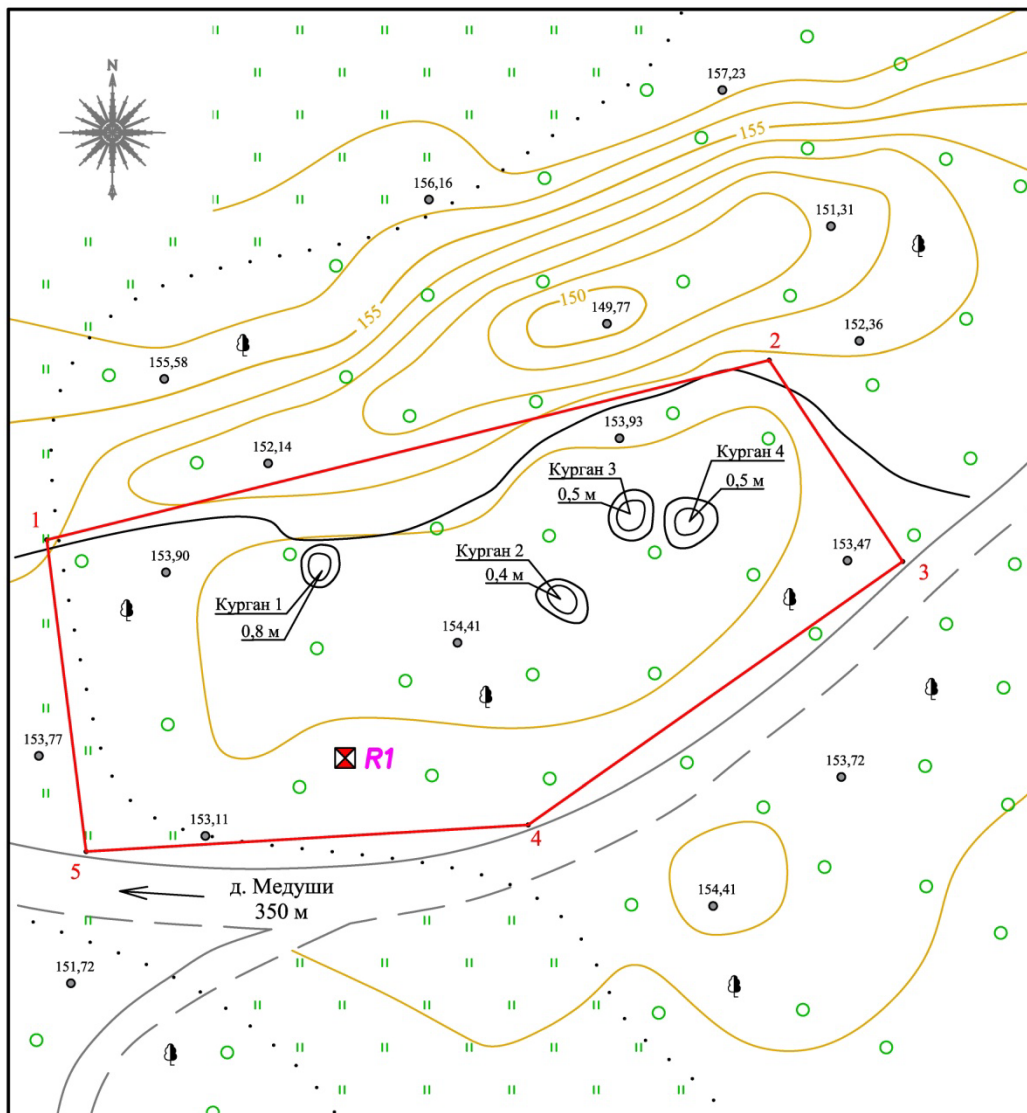

ОАН "Курганная группа Старые Медуши-1"					
		WGS-84		МСК-47 зона 2	
№	N	E	X	Y	
1	59,700503370	29,403980456	410780,41	2163083,99	
2	59,700648951	29,405034296	410795,25	2163143,69	
3	59,700502120	29,405236993	410778,63	2163154,72	
4	59,700300589	29,404696606	410756,89	2163123,77	
5	59,700273205	29,404048803	410754,69	2163087,24	
Площадь 1848 м2; периметр 181,82 м					
R1	Высота в БС 153,67м		410762,39	2163108,64	

Условные обозначения:

- X R1 Репер
- / Охранная зона ОКН
- 1 Поворотная точка границы ОКН

ОАН "Курганная группа Старые Медуши-1".



сечение горизонталей 1,0 м
система координат МСК-47
система высот Балтийская
Съемка Ковальцова И.Г., Кондратьева В.А. Август 2023 г.

Изм.	Код.уч.	Лист	№док.	Подпись	Дата	8857.001.П.0/0.1294-ОСОКН	Лист
							68

16. Совмещение Плана полосы отвода проектируемого газопровода (лист 11 (фрагмент)) с планом территории ОКН «Курганная группа Старые Мёдуши-1»

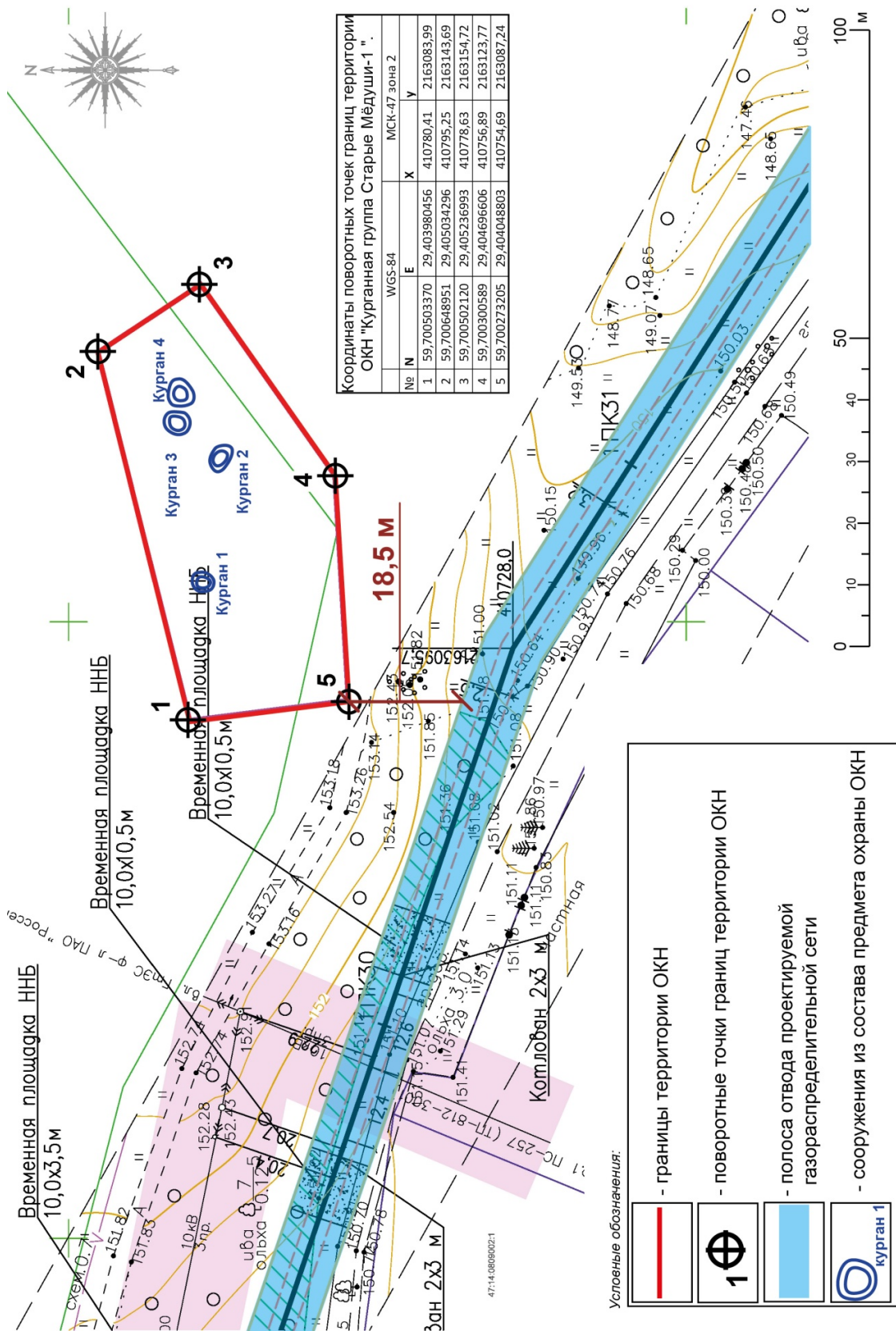

Изм.	Код.уч.	Лист	№ док.	Подпись	Дата

17. Ситуационный план взаимного расположения ОКН «Курганная группа Старые Мёдуши-1» и полосы отвода проектируемого газопровода с обозначением точек фотофиксации ОКН.



18. ОКН «Курганная группа Старые Мёдуши-1». Точка фотофиксации Ф1. Вид с юга.



Изм.	Код.уч.	Лист	№док.	Подпись	Дата

19. ОКН «Курганная группа Старые Мёдуши-1». Точка фотофиксации Ф2. Вид с запада.



20. ОКН «Курганная группа Старые Мёдуши-1». Точка фотофиксации Ф3. Вид с востока.



Изм.	Код.уч.	Лист	№док.	Подпись	Дата

21. Материалы исторической иконографии

Список иллюстраций:

Илл. 1. Расположение д. Савольщина (Sawolsina) и Старые Мёдуши (Medusa) на фрагменте «Карта бывших губерний Иван-Города, Яма, Капорья и Нэтеборга. Составленная по масштабу 1/210000 1827 года. Под присмотром Генерал-майора Шуберта Генерального штаба Штабс-Капитаном Бергенгеймом 1-м из материалов найденных в шведских архивах, показывающая разделение и состояние оною края в 1676 году».

Илл. 2. Расположение д. Савольщина и Старые Мёдуши на фрагменте «Карта окрестности Санкт-Петербурга, гравированная со съёмки генерал лейтенанта Шуберта при Военно-топографическом депо в 1843 году» с обозначением (красными кругами) местоположений ОКН.

Илл. 3. Расположение д. Савольщина и Старые Мёдуши на фрагменте «Топографической карты частей Санкт-Петербургской и Выборгской губерний 1860 г.». с обозначением (красными кругами) местоположений ОКН.

Илл. 4. Расположение д. Савольщина и Старые Мёдуши на фрагменте карты «Топографическая карта Ленинградской области. Генштаб Красной Армии. 1 км. 1941 г.» с обозначением (красными кругами) местоположений ОКН.

Илл. 5. Расположение д. Савольщина и Старые Мёдуши на фрагменте топографической карты Ленинградской области, ГосГисЦентр, 2001 г. с обозначением (красным цветом) местоположения территорий ОКН.

Изм.	Код.уч.	Лист	№ док.	Подпись	Дата

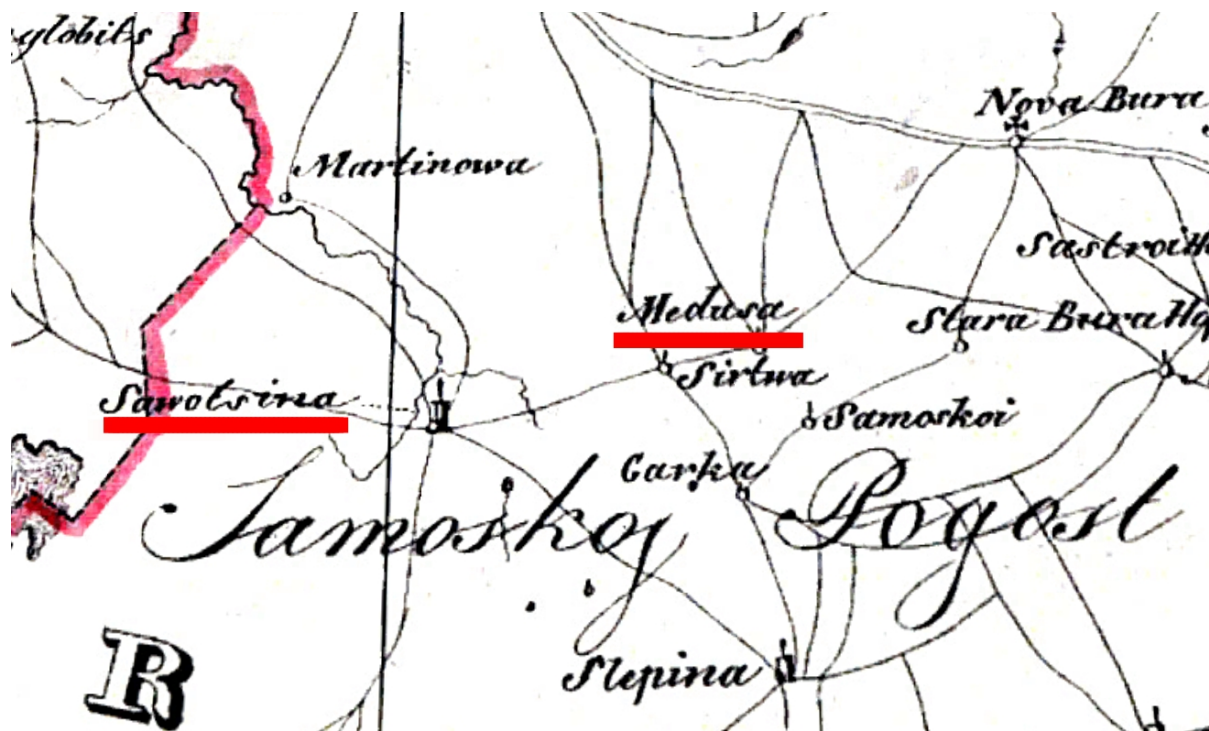

Илл. 1. Расположение д. Савольщина (Sawolsina) и Старые Мёдуши (Medusa) на фрагменте «Карта бывших губерний Иван-Города, Яма, Капорья и Нэтеборга. Составленная по масштабу 1/210000 1827 года. Под присмотром Генерал-майора Шуберта Генерального штаба Штабс-Капитаном Бергенгеймом 1-м из материалов найденных в шведских архивах, показывающая разделение и состояние одного края в 1676 году».



Илл. 2. Расположение д. Савольщина и Старые Мёдуши на фрагменте «Карта окрестности Санкт-Петербурга, гравированная со съёмки генерал лейтенанта Шуберта при Военно-топографическом депо в 1843 году» с обозначением (красными кругами) местоположений ОКН.



Илл. 3. Расположение д. Савольщина и Старые Мёдуши на фрагменте «Топографической карты частей Санкт-Петербургской и Выборгской губерний 1860 г.», с обозначением (красными кругами) местоположений ОКН.



Илл. 4. Расположение д. Савольщина и Старые Мёдуши на фрагменте карты «Топографическая карта Ленинградской области. Генштаб Красной Армии. 1 км. 1941 г.» с обозначением (красными кругами) местоположений ОКН.

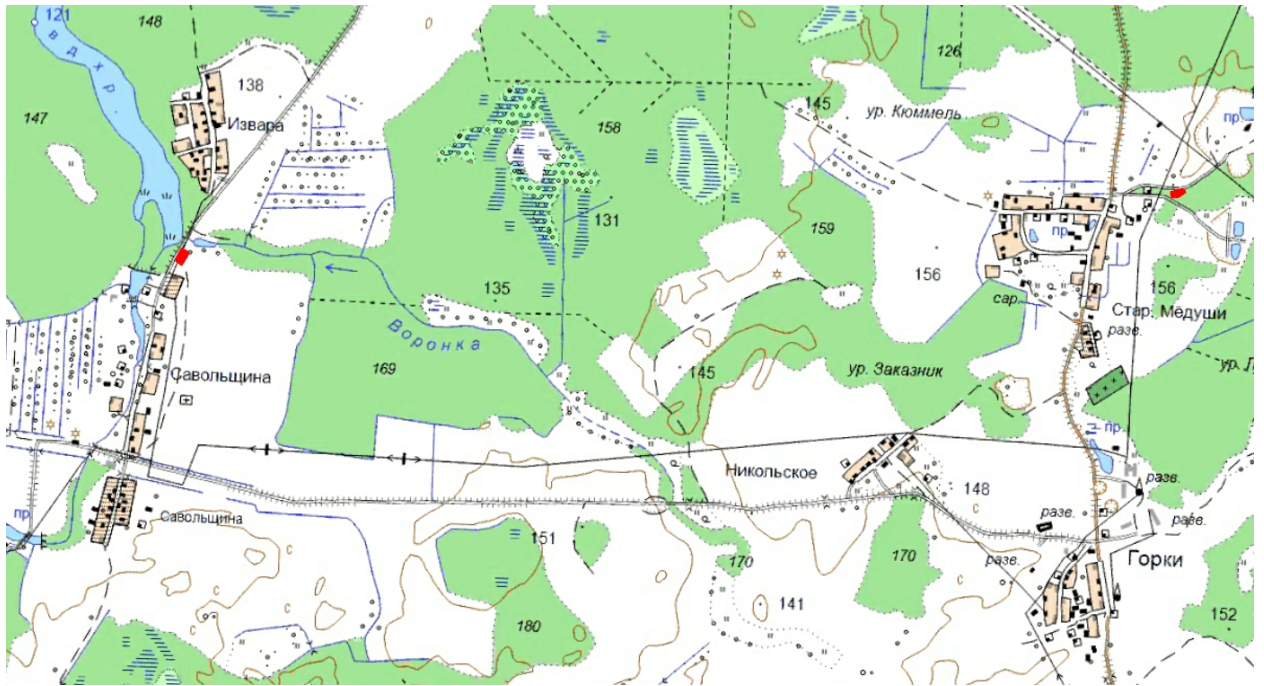

Илл. 5. Расположение д. Савольщина и Старые Мёдуши на фрагменте топографической карты Ленинградской области, ГосГисЦентр, 2001 г. с обозначением (красным цветом) местоположения территорий ОКН

Изм.	Код.уч.	Лист	№ док.	Подпись	Дата

ПРИЛОЖЕНИЯ

8857.001.П.0/0.1294-ОСОКН

Лист

76

Изм.	Код.уч.	Лист	№ док.	Подпись	Дата

ПРИЛОЖЕНИЕ 1. Копия письма Комитета по сохранению культурного наследия Ленинградской области 01.11.2023 № 01-09-8233/2023-0-1

5857.001.П.0/0.1294-ОСОКН

Лист

77

Изм.	Кол.уч.	Лист	№ док.	Подпись	Дата



**ЗАМЕСТИТЕЛЬ
ПРЕДСЕДАТЕЛЯ ПРАВИТЕЛЬСТВА
ЛЕНИНГРАДСКОЙ ОБЛАСТИ -
ПРЕДСЕДАТЕЛЬ КОМИТЕТА ПО
СОХРАНЕНИЮ КУЛЬТУРНОГО НАСЛЕДИЯ**

191311, Санкт-Петербург, ул. Смольного, д.3
Тел./факс: 8 (812) 539-45-00
E-mail: vo_coi@lenreg.ru

Генеральному директору
ООО «Проектно-конструкторский центр»

Р.В. Позднякову

190008, г. Санкт-Петербург, ул. Садовая,
д. 88, лит. А, пом.1-н, оф. 5
info@pdc.spb.ru



ЗАКЛЮЧЕНИЕ

о согласовании (об отказе в согласовании)

акта по результатам государственной историко-культурной экспертизы земельного участка, предназначенного для проектирования и строительства объекта: «Межпоселковый газопровод д. Лопухинка – д. Горки с отводом до д. Лопухинка (ул. Хвойная), д. Верхние Рудицы и д. Савольщица Ломоносовского района Ленинградской области», подлежащего воздействию земляных, строительных, мелиоративных, хозяйственных и (или) иных работ, предусмотренных статьей 25 Лесного кодекса РФ работ по использованию лесов (за исключением работ, указанных в пунктах 3, 4 и 7 части 1 статьи 25 Лесного кодекса РФ) и иных работ, в случае если федеральный орган охраны объектов культурного наследия и орган охраны объектов культурного наследия субъекта РФ не имеет данных об отсутствии на указанном земельном участке объектов археологического наследия, включенных в реестр, и выявленных объектов археологического наследия (пп. «д» п. 11 (1) Положения о Государственной историко-культурной экспертизе, утвержденного Постановлением Правительства РФ от 15 июля 2009 года № 569)

Комитет по сохранению культурного наследия Ленинградской области рассмотрел представленный «Акт по результатам государственной историко-культурной экспертизы земельного участка, предназначенного для проектирования и строительства объекта: «Межпоселковый газопровод д. Лопухинка д. Горки с отводом до д. Лопухинка (ул. Хвойная), д. Верхние Рудицы и д. Савольщица Ломоносовского района Ленинградской области», подлежащего воздействию земляных, строительных, мелиоративных, хозяйственных и (или) иных работ, предусмотренных статьей 25 Лесного кодекса РФ работ по использованию лесов (за исключением работ, указанных в пунктах 3, 4 и 7 части 1 статьи 25 Лесного кодекса РФ) и иных работ, в случае если федеральный орган охраны объектов культурного наследия и орган охраны объектов культурного наследия субъекта РФ не имеет данных об отсутствии на указанном земельном участке объектов археологического наследия, включенных в реестр, и выявленных объектов

						8857.001.П.0/0.1294-ОСОКН	Лист
Изм.	Код.уч.	Лист	№ док.	Подпись	Дата		78

археологического наследия (пп. «д» п. 11 (1) Положения о Государственной историко-культурной экспертизе, утвержденного Постановлением Правительства РФ от 15 июля 2009 года № 569)), выполненной аттестованным экспертом Соболевым В.Ю. (приказ Минкультуры России от 09.11.2021 № 1809) в период с 23.11.2022 г. по 19.10.2023 г. (далее – Экспертиза), и сообщает о согласии с выводом, изложенным в заключении (акте) Экспертизы.

На основании отрицательного заключения Экспертизы сообщаем, что проведение земляных, строительных, мелиоративных, хозяйственных и иных работ на земельном участке на территории, предполагаемой под проектирование и строительства объекта: «Межпоселковый газопровод д. Лопухинка – д. Горки с отводом до д. Лопухинка (ул. Хвойная), д. Верхние Рудицы и д. Савольщица Ломоносовского района Ленинградской области», возможно после разработки в составе проектной документации разделов об обеспечении сохранности:

выявленных объектов культурного (археологического) наследия «Курганная группа Старые Мёдуши-1» и «Курганная группа Савольщина», расположенных на территории Ломоносовского района Ленинградской области (в соответствии с приказом Министерства культуры Российской Федерации от 01.09.2015 № 2328 данные сведения не подлежат опубликованию).

Приложение: на 14 л. в 1 экз.

Заместитель Председателя
Правительства Ленинградской области –
председатель комитета по сохранению
культурного наследия

В.О. Цой

Кравчук Т.А. 539-45-11, ta_kravchuk@lenreg.ru

Изм.	Код.уч.	Лист	№ док.	Подпись	Дата

ПРИЛОЖЕНИЕ 2. Копия Приказа Комитета по сохранению культурного наследия Ленинградской области от 01.11.2023 г. № 01-03/23-225

8857.001.П.0/0.1294-ОСОКН

Лист

80

Изм.	Код.уч.	Лист	№ док.	Подпись	Дата



АДМИНИСТРАЦИЯ ЛЕНИНГРАДСКОЙ ОБЛАСТИ
КОМИТЕТ ПО СОХРАНЕНИЮ КУЛЬТУРНОГО НАСЛЕДИЯ
ЛЕНИНГРАДСКОЙ ОБЛАСТИ

ПРИКАЗ

«01» ноября 2023 г.

№ 01-03/23-225

г. Санкт-Петербург

**О включении объекта археологического наследия
«Курганная группа Савольщина», обнаруженного в Ломоносовском районе
Ленинградской области, в Перечень выявленных объектов культурного
наследия, расположенных на территории Ленинградской области
и утверждении границ его территории**

В соответствии со ст.ст. 3.1, 9.2, 16.1, 45.1 Федерального закона от 25 июня 2002 года № 73-ФЗ «Об объектах культурного наследия (памятниках истории и культуры) народов Российской Федерации», п. 2.1.1. Положения о комитете по сохранению культурного наследия Ленинградской области, утвержденного постановлением Правительства Ленинградской области от 24 декабря 2020 № 850, на основании сведений об объекте археологического наследия, обнаруженном в июле 2023 года в ходе научных разведочных археологических работ по обследованию земельного участка по объекту «Газопровод межпоселковый Лопухинка – Верхние Рудицы – Старые Мёдуши – Никольское – Горки – Извара – Савольщина», проведенных на основании открытого листа № 3149-2023 от 14.11.2022, выданного Соболеву Владиславу Юрьевичу,

п р и к а з ы в а ю:

1. Включить в Перечень выявленных объектов культурного наследия, расположенных на территории Ленинградской области, объект археологического наследия «Курганная группа Савольщина».

2. Утвердить границы территории выявленного объекта археологического наследия: «Курганная группа Савольщина», согласно приложению 1 к настоящему приказу (в соответствии с приказом Министерства культуры Российской Федерации от 01 сентября 2015 года № 2328 «Об утверждении перечня отдельных сведений об объектах археологического наследия, которые не подлежат опубликованию» данные сведения не подлежат опубликованию).

8857.001.П.0/0.1294-ОСОКН

Лист

81

Изм.	Код.уч.	Лист	№док.	Подпись	Дата

3. Установить особый режим использования земельного участка, в границах которого располагается выявленный объект археологического наследия: «Курганная группа Савольщина», согласно приложению 2 к настоящему приказу.

4. Принять меры по государственной охране выявленного объекта археологического наследия: «Курганная группа Савольщина», до принятия решения о включении его в единый государственный реестр объектов культурного наследия (памятников истории и культуры) народов Российской Федерации.

5. Направить уведомление о выявленном объекте археологического наследия собственнику земельного участка и (или) пользователю земельного участка, на котором или в котором обнаружен объект археологического наследия, в орган местного самоуправления муниципального образования, на территории которого обнаружен данный объект культурного (археологического) наследия, в территориальный орган федерального органа исполнительной власти, уполномоченный Правительством Российской Федерации на осуществление государственного кадастрового учета, государственной регистрации прав, ведение Единого государственного реестра недвижимости и предоставление сведений, содержащихся в Едином государственном реестре недвижимости, в срок и в порядке, установленные действующим законодательством.

6. Обязанность по исполнению п.п. 4, 5 настоящего приказа возложить на специалиста отдела по осуществлению полномочий Ленинградской области в сфере объектов культурного наследия комитета по сохранению культурного наследия Ленинградской области, курирующего Ломоносовский муниципальный район в сфере охраны объектов культурного наследия регионального значения и выявленных объектов культурного наследия.

7. Контроль за исполнением настоящего приказа оставляю за собой.

8. Настоящий приказ вступает в силу со дня его официального опубликования.

Заместитель Председателя
Правительства Ленинградской области –
председатель комитета по сохранению
культурного наследия

В.О. Цой

Изм.	Код.уч.	Лист	№ док.	Подпись	Дата

Приложение 1
к приказу комитета по сохранению
культурного наследия
Ленинградской области

от «01» ноября 2023 № 01-03/23-225

Границы территории
выявленного объекта археологического наследия
«Курганная группа Савольщина»

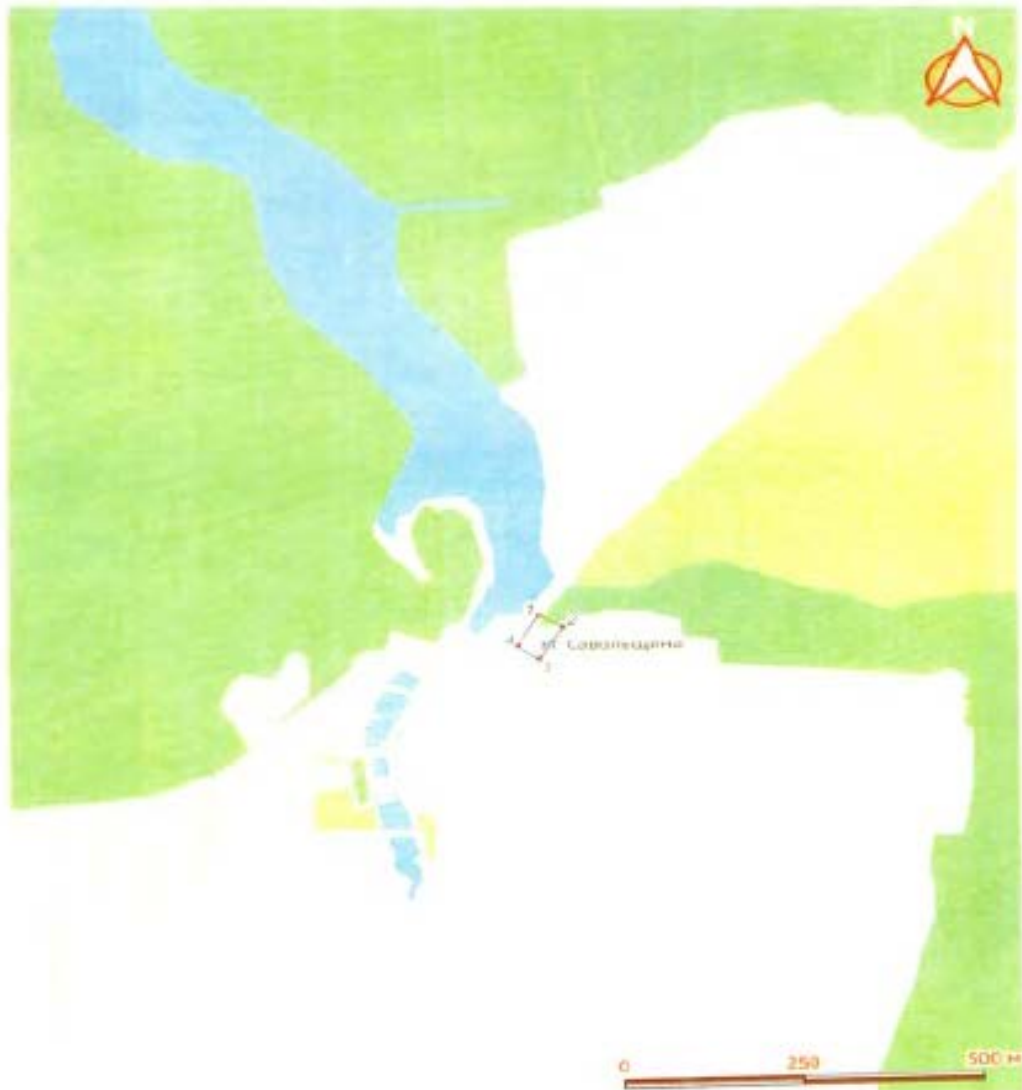

8857.001.П.0/0.1294-ОСОКН

Лист

83

Изм.	Код.уч.	Лист	№ док.	Подпись	Дата
------	---------	------	--------	---------	------

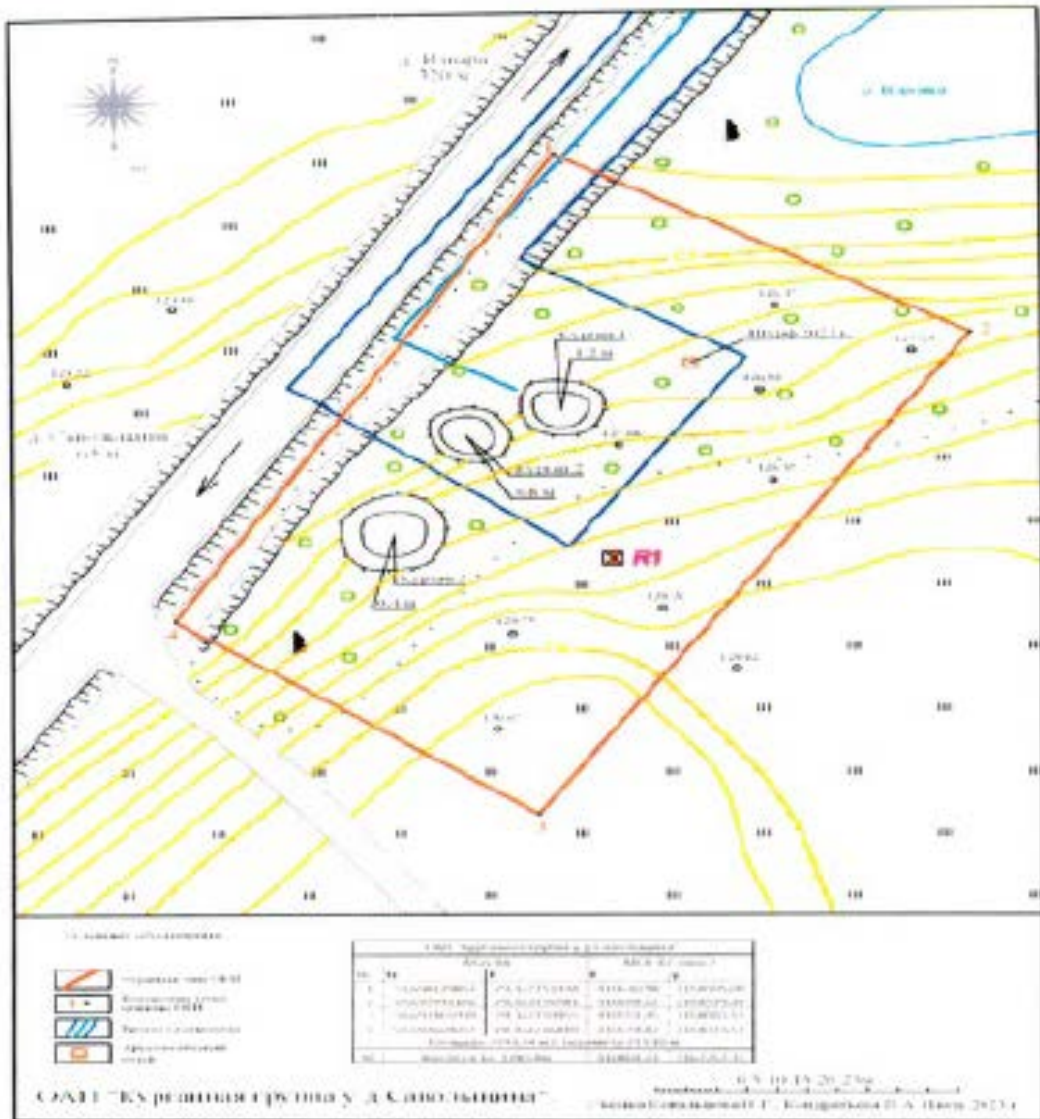

Топографічний план об'єкта археологічного насліддя «Курганна група Савольщина»

5857.001.П.0/0.1294-ОСОКН

Изм.	Код.уч.	Лист	№ док.	Подпись	Дата

**Описание границ территории,
координаты поворотных точек выявленного объекта археологического
наследия «Курганная группа Савольщина»**

Обозначение (номер) характерной точки	Координаты характерных точек во Всемирной геодезической системе координат (WGS-84)		Координаты характерных точек в местной системе координат (МСК-47) зона 2	
	Северной широты	Восточной долготы	X	Y
1	2	3	4	5
1	59,698179857	29,322751338	410630,98	2158505,00
2	59,697992166	29,323370781	410609,22	2158539,36
3	59,697465939	29,322759955	410551,45	2158503,53
4	59,697669037	29,322216840	410574,82	2158473,51
Площадь 2593,24 м2; периметр 211,10 м.				

Границы объекта проходят следующим образом:

от т. 1 к т. 2 – 40,7 м на юго-восток по лиственному лесу;

от т. 2 к т. 3 – 68,0 м на юго-запад по полю;

от т. 3 к т. 4 – 38,05 м на северо-запад по полю и кулисе идущей вдоль автодороги;

от т. 4 к т. 1 – 64,55 м на северо-восток по кювету автодороги.

Местоположение объекта:

Ленинградская область, Ломоносовский район, Лопухинское сельское поселение, на северной окраине д. Савольщина, у дороги в Извару, на склоне в 60 м от правого берега р. Воронка.

Датировка объекта: средневековье (XII-XIII).

						857.001.П.0/0.1294-ОСОКН	Лист
Изм.	Код.уч.	Лист	№ док.	Подпись	Дата		85

Приложение 2
к приказу комитета по сохранению
культурного наследия
Ленинградской области

от «01» ноября 2023 № 01-03/23-225

**Режим использования территории земельного участка, в границах которого
располагается выявленный объект археологического наследия
«Курганная группа Савольщина»**

Установить особый режим использования земельных участков, в границах которых располагается объект археологического наследия. Предусмотреть возможность проведения археологических полевых работ в порядке, установленном Федеральным законом от 25.06.2002 №73-ФЗ «Об объектах культурного наследия (памятниках истории и культуры) народов Российской Федерации» земельных, строительных, мелиоративных, хозяйственных работ при условии обеспечения сохранности выявленного объекта археологического наследия, а также обеспечения доступа граждан к указанному объекту археологического наследия.

Запрещается:

проведение земляных, строительных, мелиоративных, хозяйственных и иных работ без согласования с государственным органом охраны объектов культурного наследия;

нарушение дернового слоя и выемка грунта на участках, ранее не подвергавшихся перекопке и повреждению, за исключением деятельности, связанной с археологическими исследованиями, а также деятельности, направленной на сохранение и научное изучение объекта археологического наследия;

проведение археологических исследований на территории объекта археологического наследия без наличия у исследователя разрешения (Открытого листа), выданного Министерством культуры Российской Федерации;

размещение мусора (свалок) на территории выявленного объекта археологического наследия.

Разрешается:

планирование и осуществление хозяйственной деятельности, связанной с производством земляных работ и капитальным строительством, при условии согласования с государственным органом охраны объектов культурного наследия мероприятий по обеспечению сохранности выявленного объекта археологического наследия. Указанная деятельность может осуществляться только после выполнения в полном объеме согласованных мероприятий по обеспечению сохранности

выявленного объекта археологического наследия;

деятельность, связанная с проведением археологических исследований и научным изучением объекта археологического наследия, осуществляется в рамках действующего законодательства;

использование в соответствии со ст. 45.2 Федерального закона от 25.06.2002 №73-ФЗ «Об объектах культурного наследия (памятниках истории и культуры) народов Российской Федерации» специальных технических средств поиска и (или) землеройных машин в целях обнаружения объектов археологического наследия и (или) археологических предметов исключительно при осуществлении археологических полевых работ, проводимых на основании разрешения (Открытого листа).

Изм.	Код.уч.	Лист	№ док.	Подпись	Дата	

ПРИЛОЖЕНИЕ 3. Копия Приказа Комитета по сохранению культурного наследия Ленинградской области от 01.11.2023 г. № 01-03/23-226

8857.001.П.0/0.1294-ОСОКН

Лист

88

Изм.	Код.уч.	Лист	№ док.	Подпись	Дата



АДМИНИСТРАЦИЯ ЛЕНИНГРАДСКОЙ ОБЛАСТИ
КОМИТЕТ ПО СОХРАНЕНИЮ КУЛЬТУРНОГО НАСЛЕДИЯ
ЛЕНИНГРАДСКОЙ ОБЛАСТИ

ПРИКАЗ

«01» ноября 2023 г.

№ 01-02/23-226

г. Санкт-Петербург

О включении объекта археологического наследия

«Курганная группа Старые Мёдуши-1», обнаруженного в Ломоносовском районе Ленинградской области, в Перечень выявленных объектов культурного наследия, расположенных на территории Ленинградской области и утверждении границ его территории

В соответствии со ст.ст. 3.1, 9.2, 16.1, 45.1 Федерального закона от 25 июня 2002 года № 73-ФЗ «Об объектах культурного наследия (памятниках истории и культуры) народов Российской Федерации», п. 2.1.1. Положения о комитете по сохранению культурного наследия Ленинградской области, утвержденного постановлением Правительства Ленинградской области от 24 декабря 2020 № 850, на основании сведений об объекте археологического наследия, обнаруженном в июле 2023 года в ходе научных разведочных археологических работ по обследованию земельного участка по объекту «Газопровод межпоселковый Лопухинка – Верхние Рудицы – Старые Мёдуши – Никольское – Горки – Извара – Савольщина», проведенных на основании открытого листа № 3149-2023 от 14.11.2022, выданного Соболеву Владиславу Юрьевичу,

п р и к а з ы в а ю:

1. Включить в Перечень выявленных объектов культурного наследия, расположенных на территории Ленинградской области, объект археологического наследия «Курганная группа Старые Мёдуши-1».

2. Утвердить границы территории выявленного объекта археологического наследия: «Курганная группа Старые Мёдуши-1», согласно приложению 1 к настоящему приказу (в соответствии с приказом Министерства культуры Российской Федерации от 01 сентября 2015 года № 2328 «Об утверждении перечня отдельных сведений об объектах археологического наследия, которые не подлежат опубликованию» данные сведения не подлежат опубликованию).

5857.001.П.0/0.1294-ОСОКН

Лист

89

Изм.	Код.уч.	Лист	№ док.	Подпись	Дата

3. Установить особый режим использования земельного участка, в границах которого располагается выявленный объект археологического наследия: «Курганная группа Старые Мёдуши-1», согласно приложению 2 к настоящему приказу.

4. Принять меры по государственной охране выявленного объекта археологического наследия: «Курганная группа Старые Мёдуши-1», до принятия решения о включении его в единый государственный реестр объектов культурного наследия (памятников истории и культуры) народов Российской Федерации.

5. Направить уведомление о выявленном объекте археологического наследия собственнику земельного участка и (или) пользователю земельного участка, на котором или в котором обнаружен объект археологического наследия, в орган местного самоуправления муниципального образования, на территории которого обнаружен данный объект культурного (археологического) наследия, в территориальный орган федерального органа исполнительной власти, уполномоченный Правительством Российской Федерации на осуществление государственного кадастрового учета, государственной регистрации прав, ведение Единого государственного реестра недвижимости и предоставление сведений, содержащихся в Едином государственном реестре недвижимости, в срок и в порядке, установленные действующим законодательством.

6. Обязанность по исполнению п.п. 4, 5 настоящего приказа возложить на специалиста отдела по осуществлению полномочий Ленинградской области в сфере объектов культурного наследия комитета по сохранению культурного наследия Ленинградской области, курирующего Ломоносовский муниципальный район в сфере охраны объектов культурного наследия регионального значения и выявленных объектов культурного наследия.

7. Контроль за исполнением настоящего приказа оставляю за собой.

8. Настоящий приказ вступает в силу со дня его официального опубликования.

Заместитель Председателя
Правительства Ленинградской области –
председатель комитета по сохранению
культурного наследия



В.О. Цой

Изм.	Код.уч.	Лист	№ док.	Подпись	Дата

Приложение 1
к приказу комитета по сохранению
культурного наследия
Ленинградской области

от «01» ноября 2023 № 01-03/23-22

Границы территории
выявленного объекта археологического наследия
«Курганная группа Старые Мёдуши-1»



5857.001.П.0/0.1294-ОСОКН

Лист

91

Изм.	Код.уч.	Лист	№ док.	Подпись	Дата

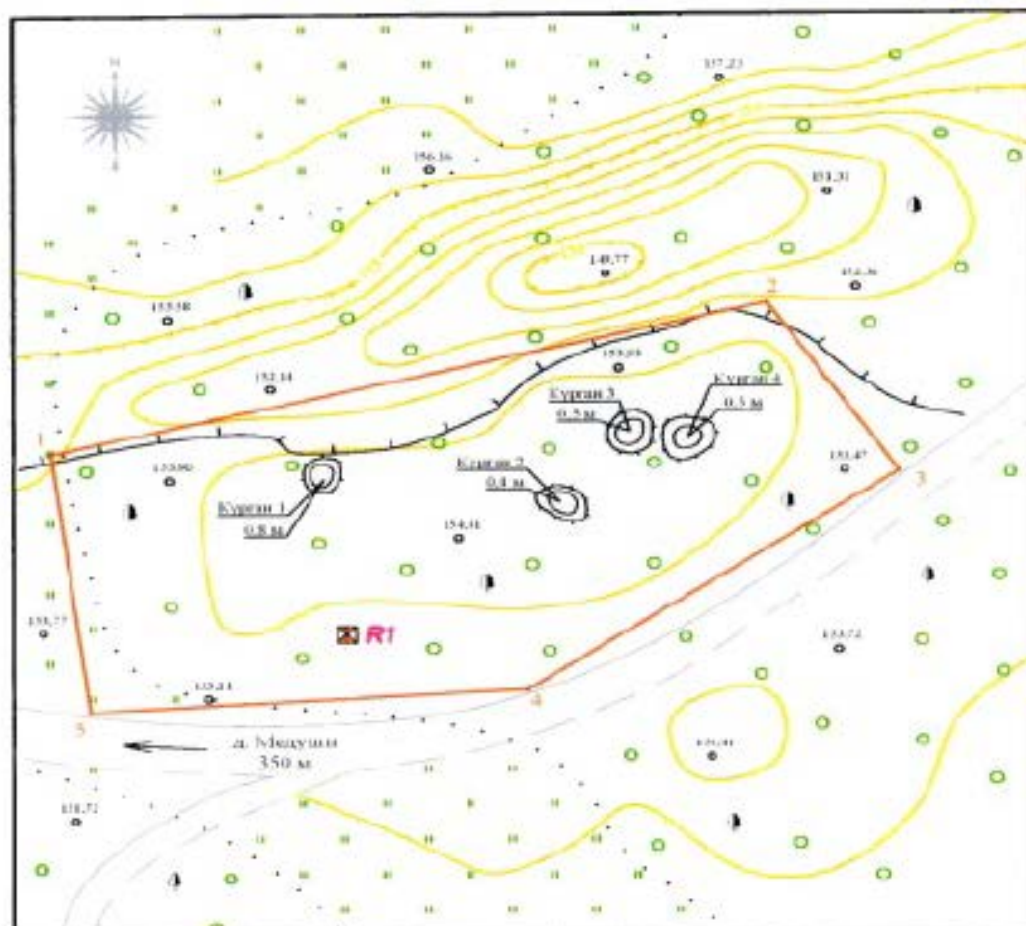

ОАН "Курганная группа Старые Медуши-1"				
WGS 84		MCC-17 (1985)		
№	Н	Е	К	Л
1	59.002521217	25.403289956	410786.51	2161583.97
2	59.003648951	25.40334206	410795.25	2161544.09
3	59.005621118	25.403249993	410788.83	2161544.72
4	59.003307588	25.403306888	410796.89	2161544.77
5	59.00273205	25.403488803	410754.09	2161587.24
1:100000 48°59'00" с.ш. 25°40'00" в.д. 10.11.2024				
RI	Высота в СС 233.15м		410767.31	2161586.68

- Условные обозначения:
- Релиз
 - Сторона или ОЗЗ
 - Штатные точки группы ОАН

ОАН "Курганная группа Старые Медуши-1"



сечение горизонталей 1:0 м
система координат МСК-17
система высот БАЛТИЙСКАЯ
© ГИИКИ Вольский И.Г., Колотыльский В.А. Июль 2024

Топографический план объекта археологического наследия «Курганная группа Старые Медуши-1»

5857.001.П.0/0.1294-ОСОКН

Изм.	Код.уч.	Лист	№ док.	Подпись	Дата

Лист
92

**Описание границ территории,
координаты поворотных точек выявленного объекта археологического
наследия «Курганная группа Старые Мёдуши-1»**

Обозначение (номер) характерной точки	Координаты характерных точек по Всемирной геодезической системе координат (WGS-84)		Координаты характерных точек в местной системе координат (МСК-47) зона 2	
	Северной широты	Восточной долготы	X	Y
1	2	3	4	5
1	59,700503370	29,40398(+)456	410780,41	2163083,99
2	59,700648951	29,405034296	410795,25	2163143,69
3	59,70050202120	29,405236993	410778,63	2163154,72
4	59,700300589	29,404696606	410756,89	2163123,77
5	59,700273205	29,404048803	410754,69	2163087,24
Площадь 1848 м2; периметр 181, 82 м.				
R1	Высота в БС 153,67 м		410762,39	2163108,64

Границы объекта проходят следующим образом:

от т. 1 к т. 2 – 61,65 м на восток северо-восток вдоль края карьера;
от т. 2 к т. 3 – 19,95 м на юго-запад по лиственному лесу;
от т. 3 к т. 4 – 37,75 м на юго-запад вдоль дороги;
от т. 4 к т. 5 – 36,65 м на запад юго-запад вдоль дороги;
от т. 5 к т. 1 – 25,8 м на север по лиственному лесу.

Местоположение объекта:

Ленинградская область, Ломоносовский район, Лопухинское сельское поселение, в 0,3 км к востоку от д. Старые Мёдуши.

Датировка объекта: средневековье (XII-XIII).

							5857.001.П.0/0.1294-ОСОКН	Лист
Изм.	Код.уч.	Лист	№ док.	Подпись	Дата			93

Приложение 2
к приказу комитета по сохранению
культурного наследия
Ленинградской области

от «01» ноября 2023 № 01-03/23-226

**Режим использования территории земельного участка, в границах которого
располагается выявленный объект археологического наследия
«Курганная группа Старые Мёдуши-1»**

Установить особый режим использования земельных участков, в границах которых располагается объект археологического наследия. Предусмотреть возможность проведения археологических полевых работ в порядке, установленном Федеральным законом от 25.06.2002 №73-ФЗ «Об объектах культурного наследия (памятниках истории и культуры) народов Российской Федерации» земельных, строительных, мелиоративных, хозяйственных работ при условии обеспечения сохранности выявленного объекта археологического наследия, а также обеспечения доступа граждан к указанному объекту археологического наследия.

Запрещается:

проведение земляных, строительных, мелиоративных, хозяйственных и иных работ без согласования с государственным органом охраны объектов культурного наследия;

нарушение дернового слоя и выемка грунта на участках, ранее не подвергавшихся перекопке и повреждению, за исключением деятельности, связанной с археологическими исследованиями, а также деятельности, направленной на сохранение и научное изучение объекта археологического наследия;

проведение археологических исследований на территории объекта археологического наследия без наличия у исследователя разрешения (Открытого листа), выданного Министерством культуры Российской Федерации;

размещение мусора (свалок) на территории выявленного объекта археологического наследия.

Разрешается:

планирование и осуществление хозяйственной деятельности, связанной с производством земляных работ и капитальным строительством, при условии согласования с государственным органом охраны объектов культурного наследия мероприятий по обеспечению сохранности выявленного объекта археологического наследия. Указанная деятельность может осуществляться только после выполнения в полном объеме согласованных мероприятий по обеспечению сохранности

выявленного объекта археологического наследия;

деятельность, связанная с проведением археологических исследований и научным изучением объекта археологического наследия, осуществляется в рамках действующего законодательства;

использование в соответствии со ст. 45.2 Федерального закона от 25.06.2002 №73-ФЗ «Об объектах культурного наследия (памятниках истории и культуры) народов Российской Федерации» специальных технических средств поиска и (или) землеройных машин в целях обнаружения объектов археологического наследия и (или) археологических предметов исключительно при осуществлении археологических полевых работ, проводимых на основании разрешения (Открытого листа).

Изм.	Код.уч.	Лист	№ док.	Подпись	Дата	